

PARTS LIST

トーハツ船外機
パーツ リスト

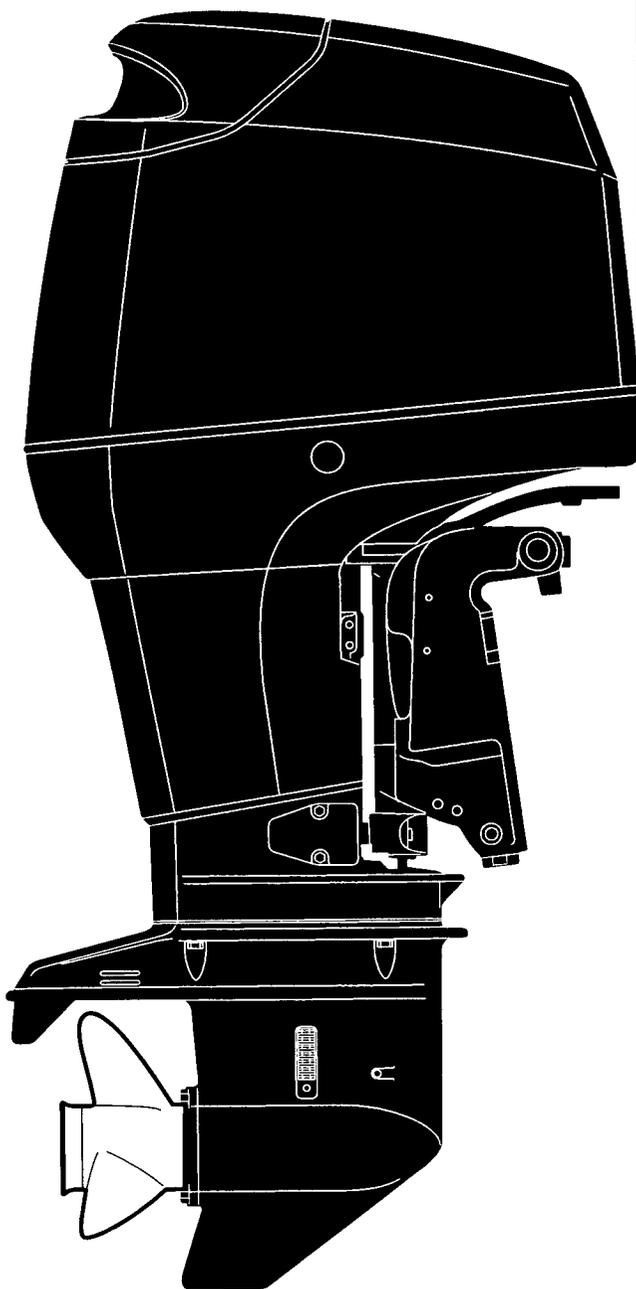

TOHATSU

MD 115

OB NO.002-21053-0
0607 MH 3,200

パーツリストのご使用について

1. このパーツリストは、トーハツ船外機を構成している部品を収録したものです。
2. 部品の新設、廃止または、変更が生じた場合は、インフォメーション等にてお知らせ致しますので、その都度、ご訂正ください。
3. アッセンブリまたはキットでの販売部品は、その構成する部品の頭に（*）印をつけて表しています。

4. 本文中に記載されている記号は、次の様になっています。

| | | | |
|-------|------------|-----|--------------|
| STD | : スタANDARD | AR | : 必要に応じて選択 |
| OPT | : オプション | P | : プレジャータイプ |
| O/S | : オーバーサイズ | PTT | : パワートリム&チルト |
| Ass'y | : アッセンブリ | | |

5. オーダー上の注意

塗装部品の注文に当っては、以下に従ってください。

パーツナンバーの4桁目が“B”・“Q”・“W”記号のものは塗装されています。塗装色はパワーヘッドがブラック(B)、ロウユニットがアクアマリンブルー(Q)、プロペラがホワイト(W)です。

例示-1：パワーヘッド部品

3T1B01100-0

┆
B：ブラック

例示-2：ロウユニット部品

3T1Q61030-0

┆
Q：アクアマリンブルー

6. 備考欄にオールドパーツNo.が記されている部品は、パーツNo.が変更された部品ですが、部品に変更は有りません。
7. 備考欄に“UNIQUE”もしくは“N.A.F.N.”と記されている部品がありますが、特に関係ありません。

目 次
CONTENTS

| | | |
|---------|---|----|
| Fig. 1 | シリンダクランクケース CYLINDER CRANK CASE | 1 |
| Fig. 2 | ピストン&クランクシャフト PISTON & CRANK SHAFT | 7 |
| Fig. 3 | エアチャンバ AIR CHAMBER..... | 9 |
| Fig. 4 | エアレール AIR RAIL..... | 11 |
| Fig. 5 | FFPアッシ FFP ASS'Y..... | 15 |
| Fig. 6 | ベーパーセパレータ&フュエルライン VAPOR SEPARATOR & FUEL LINE | 17 |
| Fig. 7 | スロットル THROTTLE..... | 21 |
| Fig. 8 | マグネト MAGNETO..... | 25 |
| Fig. 9 | エレクトリックパーツ (ECU&ダイヤグラム) ELECTRIC PARTS (ECU & DIAGRAM) | 27 |
| Fig. 10 | エレクトリックパーツ (スタータモータ) ELECTRIC PARTS (STARTER MOTOR) | 31 |
| Fig. 11 | エアコンプレッサ AIR COMPRESSOR..... | 33 |
| Fig. 12 | オイルポンプ OIL PUMP..... | 37 |
| Fig. 13 | ドライブシャフトハウジング DRIVE SHAFT HOUSING | 41 |
| Fig. 14 | ギヤケース (ドライブシャフト) GEAR CASE (DRIVE SHAFT) | 45 |
| Fig. 15 | ギヤケース (プロペラシャフト) GEAR CASE (PROPELLER SHAFT) | 51 |
| Fig. 16 | シフト SHIFT..... | 55 |
| Fig. 17 | ブラケット BRACKET..... | 57 |
| Fig. 18 | パワートリム&チルト POWER TRIM & TILT | 63 |
| Fig. 19 | ボトムカウル BOTTOM COWL..... | 67 |
| Fig. 20 | トップカウル TOP COWL | 71 |
| Fig. 21 | セパレートフュエルタンク (オプション) SEPARATE FUEL TANK (OPTION) | 73 |
| Fig. 22 | アクセサリ ACCESSORIES..... | 75 |
| Fig. 23 | オプションパーツ (1) OPTIONAL PARTS (1)..... | 77 |
| Fig. 24 | オプションパーツ (2) OPTIONAL PARTS (2) | 81 |
| Fig. 25 | オプションパーツ (3) OPTIONAL PARTS (3) | 83 |
| Fig. 26 | リギング・キット RIGGING・KIT | 85 |
| Fig. 27 | アッセンブリ・キット ASSEMBLY・KIT | 87 |

シリンダクランクケース
Fig. 1 CYLINDER CRANK CASE

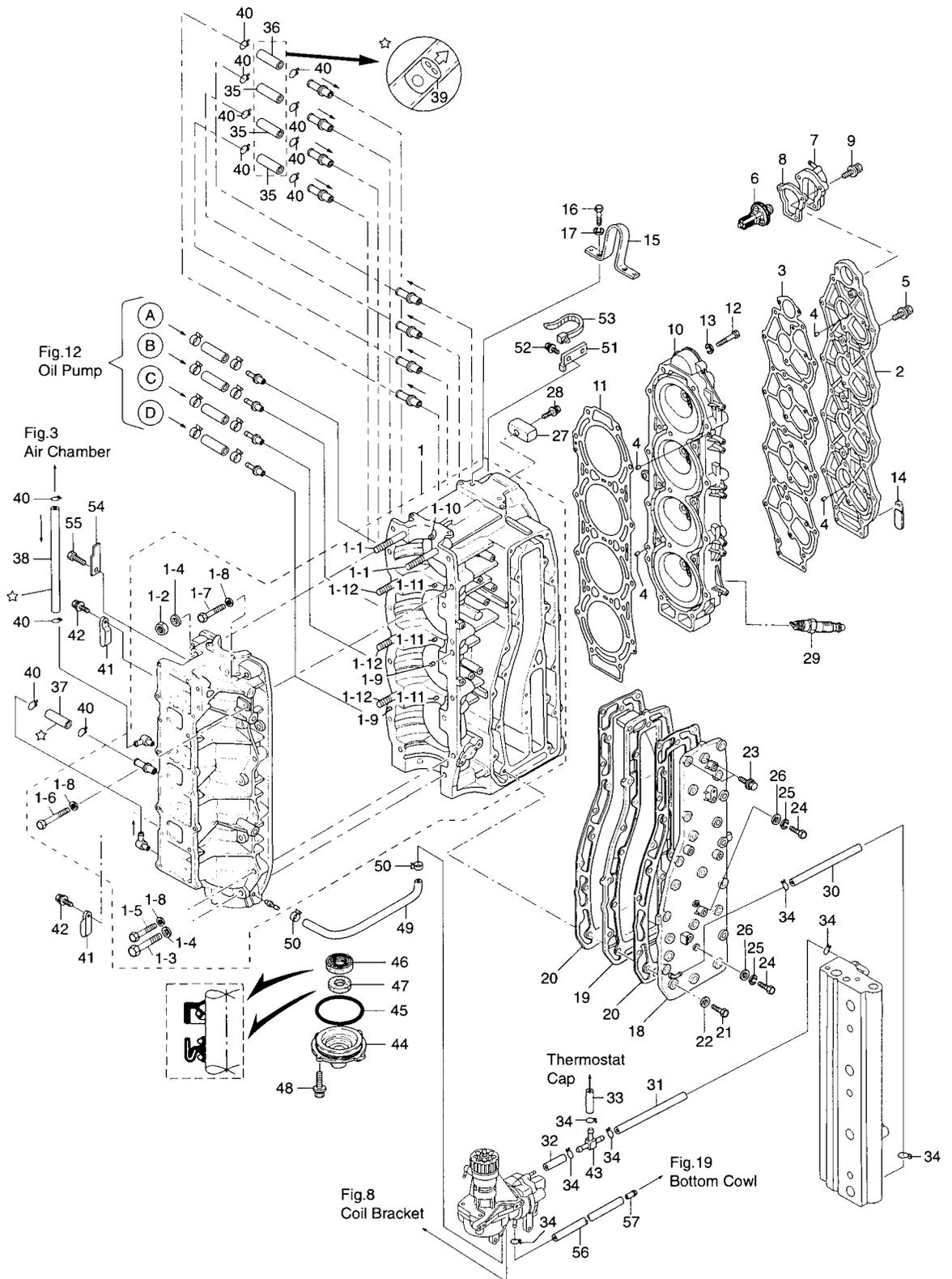

| 見出番号 Ref. No. | 部品番号 Part No. | 部 品 名 Description | 個数 Q'ty | | 備 考 Remarks |
|------------------|------------------|---|---------|---|----------------|
| | | | D | A | |
| 1-1 | 3T1B01100-0 | シリンダ・クランクケース Cylinder-Crank Case | 1 | | |
| 1-1-1 | 915324-1065 | * スタッドボルト Stud Bolt | 2 | | |
| 1-1-2 | 931121-1000 | * ナット、10-P1.25 Nut, 10-P1.25 | 5 | | |
| 1-1-3 | 916129-1065 | * ボルト Bolt | 5 | | |
| 1-1-4 | 3B7-01116-0 | * ワッシャ、10.5-20-3.2 Washer, 10.5-20-3.2 | 10 | | |
| 1-1-5 | 916124-0850 | * ボルト Bolt | 9 | | |
| 1-1-6 | 916124-0865 | * ボルト Bolt | 1 | | |
| 1-1-7 | 916124-0840 | * ボルト Bolt | 2 | | |
| 1-1-8 | 345-01015-0 | * ワッシャ、8.5-19.5-3.2 Washer, 8.5-19.5-3.2 | 12 | | |
| 1-1-9 | 345-01111-0 | * ダウエルピン、6-12 Dowel Pin, 6-12 | 2 | | |
| 1-1-10 | 3T9-00117-0 | * メインベアリングダウエルピン Main Bearing Dowel Pin | 1 | | |
| 1-1-11 | 345-00117-0 | * メインベアリングダウエルピン Main Bearing Dowel Pin | 3 | | |
| 1-1-12 | 915324-1055 | * スタッドボルト Stud Bolt | 3 | | |
| 1-2 | 3T1B01021-0 | シリンダヘッドカバー Cylinder Head Cover | 1 | | |
| 1-3 | 3T1-01024-0 | シリンダヘッドカバーガスケット Cylinder Head Cover Gasket | 1 | | |
| 1-4 | 334-65012-0 | * ダウエルピン、4-10 Dowel Pin, 4-10 | 4 | | |
| 1-5 | 910121-7625 | * ボルト Bolt | 10 | | |
| 1-6 | 3C7-01030-0 | サーモスタット Thermostat | 1 | | |
| 1-7 | 3T9B01060-0 | サーモスタットキャップ Thermostat Cap | 1 | | |
| 1-8 | 3T9-01032-0 | サーモスタットキャップガスケット Thermostat Cap Gasket | 1 | | |
| 1-9 | 910113-5640 | * ボルト Bolt | 3 | | |
| 1-10 | 3T1B01091-0 | シリンダヘッド Cylinder Head | 1 | | |
| 1-11 | 3T1-01005-0 | シリンダヘッドガスケット Cylinder Head Gasket | 1 | | |
| 1-12 | 916129-0875 | * ボルト Bolt | 14 | | |
| 1-13 | 345-01015-0 | * ワッシャ、8.5-19.5-3.2 Washer, 8.5-19.5-3.2 | 14 | | |
| 1-14 | 3T5-06971-0 | * クランプ、8.5-85P Clamp, 8.5-85P | 1 | | |
| 1-15 | 3C7-01513-1 | ハンガ Hanger | 1 | | |
| 1-16 | 910114-0820 | * ボルト Bolt | 2 | | |
| 1-17 | 941322-0800 | スプリングワッシャ Spring Washer | 2 | | |
| 1-18 | 3T1B02300-0 | エキゾーストカバー (アウタ) Exhaust Cover (Outer) | 1 | | |

シリンダクランクケース
CYLINDER CRANK CASE

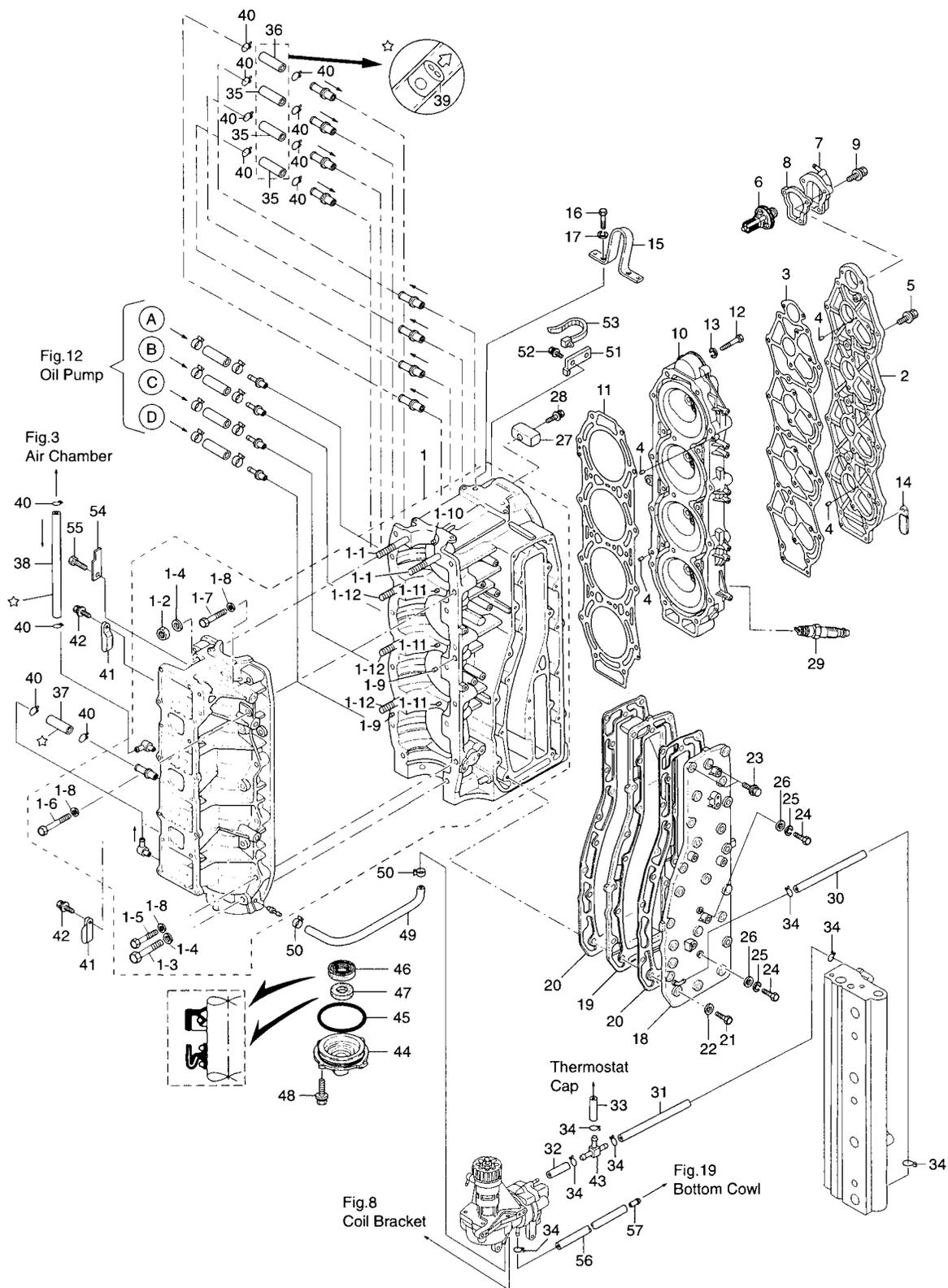

| 見出番号 Ref. No. | 部品番号 Part No. | 部 品 名 Description | 個数 Q'ty | | 備 考 Remarks |
|------------------|------------------|---|----------|---|-----------------------------|
| | | | D 115 | A | |
| 1-19 | 3C7B02302-0 | エキゾーストカバー (インナ) Exhaust Cover (Inner) | 1 | | |
| 1-20 | 3C7-02305-0 | エキゾーストカバーガスケット Exhaust Cover Gasket | 2 | | |
| 1-21 | 910114-0835 | ボルト Bolt | 21 | | |
| 1-22 | 940121-0800 | ワッシャ Washer | 21 | | |
| 1-23 | 910113-5840 | ボルト Bolt | 2 | | |
| 1-24 | 910114-0630 | ボルト Bolt | 2 | | |
| 1-25 | 941322-0600 | スプリングワッシャ Spring Washer | 2 | | |
| 1-26 | 940121-0600 | ワッシャ Washer | 2 | | |
| 1-27 | 3B7-60218-1 | アノード Anode | 1 | | |
| 1-28 | 910103-5630 | ボルト Bolt | 1 | | |
| 1-29 | 9701-1-1109 | スパークプラグ Spark Plug | 4 | | NGK: IZFR5J |
| 1-30 | 98AB-5-0360 | ゴムホース Rubber Hose | 1 | | Exhaust cover - Air rail |
| 1-31 | 98AB-5-0065 | ゴムホース Rubber Hose | 1 | | Air rail-T-nipple |
| 1-32 | 98AB-5-0065 | ゴムホース Rubber Hose | 1 | | T-nipple - Air compressor |
| 1-33 | 98AB-5-0115 | ゴムホース Rubber Hose | 1 | | T-nipple - Thermostat cap |
| 1-34 | 338-02215-0 | クリップ φ10 Clip, φ10 | 7 | | |
| 1-35 | 98AL-4-0080 | ルブリケーションホース Lubrication Hose | 3 | | Cylinder #1,2,3 (Starboard) |
| 1-36 | 98AL-4-0480 | ルブリケーションホース Lubrication Hose | 1 | | Cylinder #4 (Starboard) |
| 1-37 | 98AL-4-0300 | ルブリケーションホース Lubrication Hose | 1 | | Crank case (Starboard) |
| 1-38 | 98AL-4-0280 | ルブリケーションホース Lubrication Hose | 1 | | Crank case (Starboard) |
| 1-39 | 393-01160-0 | チェックバルブ Check Valve | 6 | | |
| 1-40 | 338-01133-0 | クリップ φ7 Clip, φ7 | 12 | | |
| 1-41 | 345-06915-0 | クランプ、6.5-14L Clamp, 6.5-14L | 2 | | |
| 1-42 | 910103-6612 | ボルト Bolt | 2 | | |
| 1-43 | 3T7-01175-0 | T ニップル (バルブ付) T-Nipple (with Valve) | 1 | | |
| 1-44 | 3B7-01291-1 | クランクケースヘッド Crank Case Head | 1 | | |
| 1-45 | 171-00053-0 | O リング、2-74.5 O-Ring, 2-74.5 | 1 | | |
| 1-46 | 3T9-00121-0 | オイルシール、35-58-9 Oil Seal, 35-58-9 | 1 | | |
| 1-47 | 3C7-01215-0 | オイルシール、19.6-35-10 Oil Seal, 19.6-35-10 | 1 | | |
| 1-48 | 910113-5620 | ボルト Bolt | 2 | | |

シリンダクランクケース
Fig. 1 CYLINDER CRANK CASE

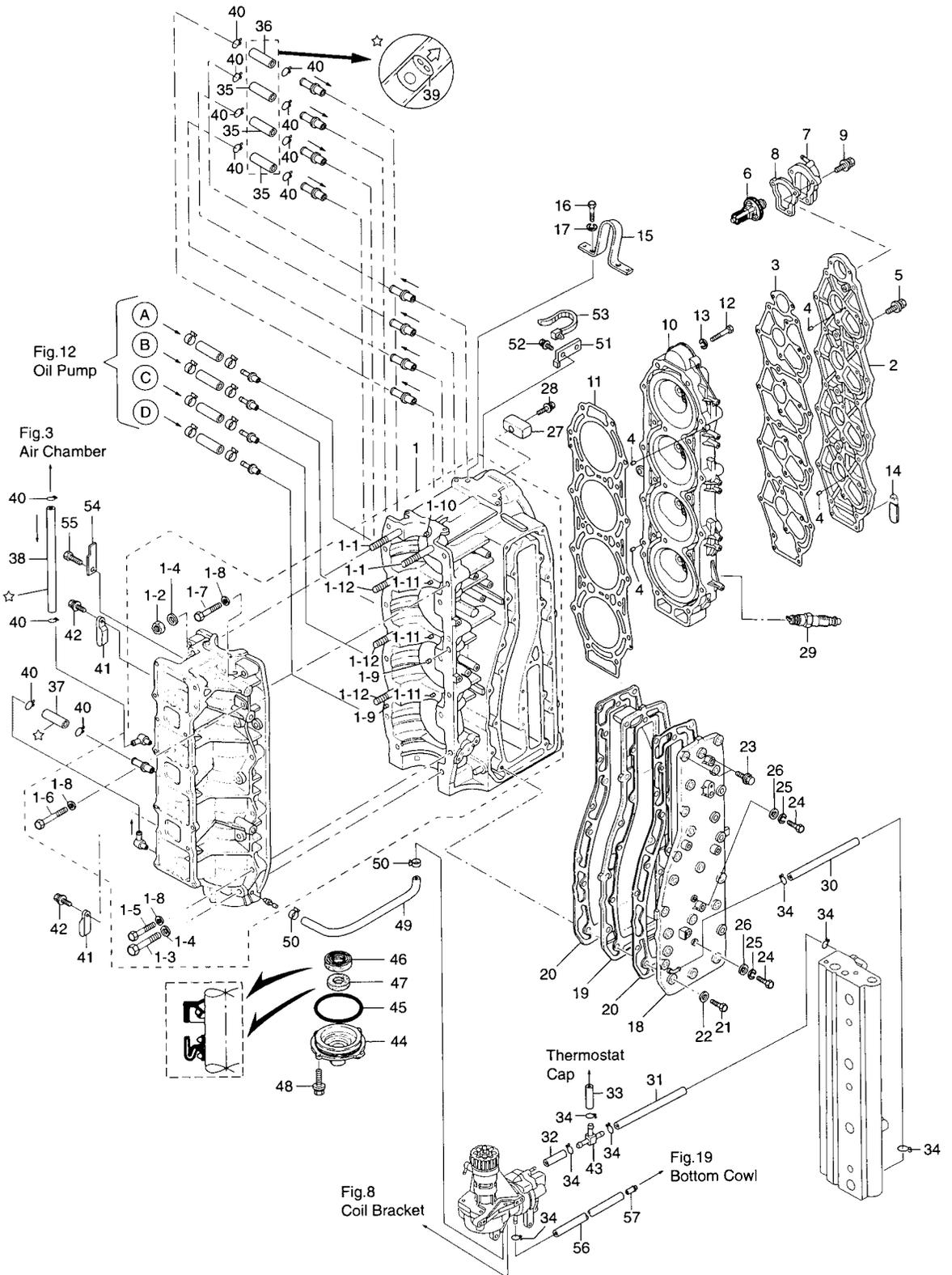

エアチャンバ
Fig. 3 AIR CHAMBER

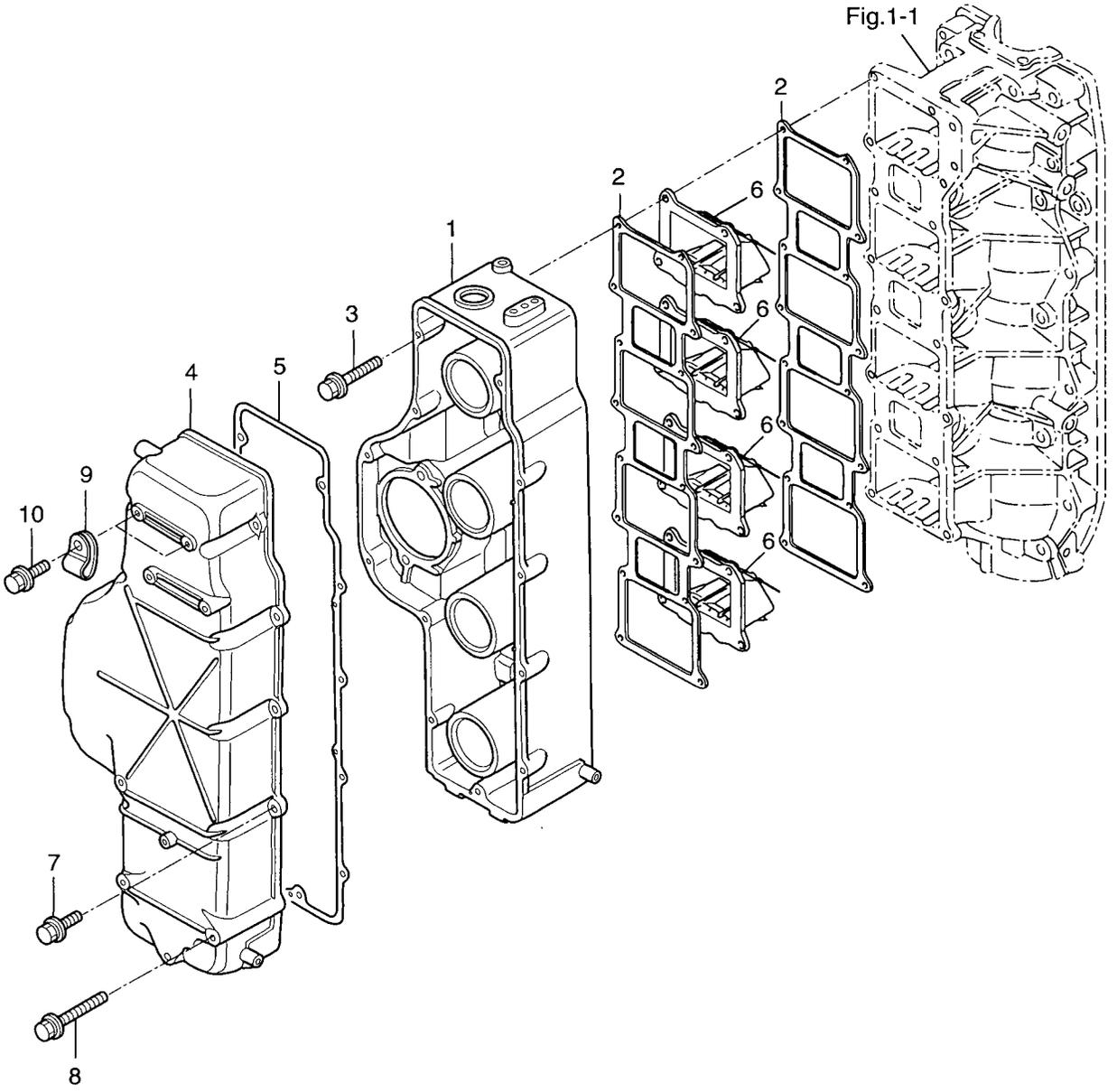

エアレール
Fig. 4 AIR RAIL

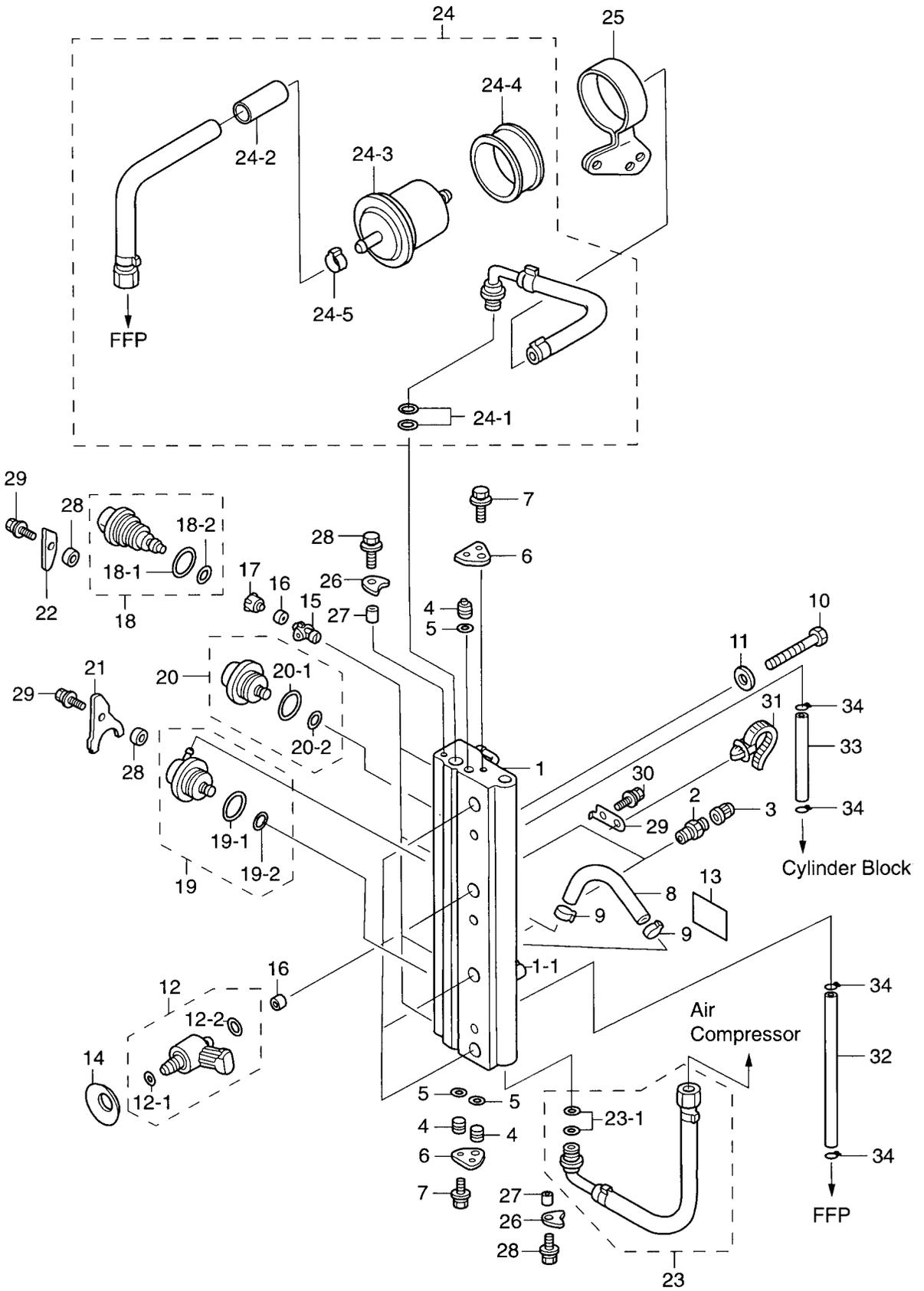

| 見出番号 Ref. No. | 部品番号 Part No. | 部 品 名 Description | 個数 Qty | | 備 考 Remarks |
|------------------|------------------|---|--------|---|---------------------------|
| | | | D | A | |
| 4-1 | 3T1-10080-0 | エアレール Air Rail | 1 | | |
| 4-1-1 | 3T5-10166-0 | L ニップル * L-Nipple | 1 | | |
| 4-2 | 3T5-10098-0 | バルブ Valve | 2 | | |
| 4-3 | 3T5-10099-0 | バルブキャップ Valve Cap | 2 | | |
| 4-4 | 3T5-10167-0 | プラグ、φ10.5 Plug, φ10.5 | 3 | | |
| 4-5 | 3T5-10164-0 | Oリング、1.9-6.8 O-Ring, 1.9-6.8 | 3 | | |
| 4-6 | 3T5-10165-0 | プラグストッパ Plug Stopper | 2 | | |
| 4-7 | 910103-6612 | ボルト Bolt | 2 | | |
| 4-8 | 98AJ-4-0115 | エアホース Air Hose | 1 | | Fuel regulator - Air rail |
| 4-9 | 3T5-10091-0 | クランプ、29/64 Clamp, 29/64 | 2 | | |
| 4-10 | 910103-0865 | ボルト Bolt | 3 | | |
| 4-11 | 940103-0800 | ワッシャ Washer | 3 | | |
| 4-12 | 3Y7-10310-0 | エアインジェクタ Air Injector | 4 | | |
| 4-12-1 | 3T5-10317-0 | Oリング、5-52 (φ1-10) * O-Ring, 5-52 (φ1-10) | 4 | | |
| 4-12-2 | 3Y9-10311-0 | Oリング、2.4-9.6 (φ2.4-14.2) * O-Ring, 2.4-9.6 (φ2.4-14.2) | 4 | | |
| 4-13 | 3T5-72196-0 | エアレールデカール Air Rail Decal | 1 | | |
| 4-14 | 3Y9-10312-0 | エアインジェクタディスクスプリング Air Injector Disc Spring | 4 | | |
| 4-15 | 3T5-10314-0 | フュエルインジェクタインサート Fuel Injector Insert | 4 | | |
| 4-16 | 3T5-10316-0 | コンプレッションシール Compression Seal | 8 | | |
| 4-17 | 3T5-10315-0 | フュエルインジェクタアダプタ Fuel Injector Adapter | 4 | | |
| 4-18 | 3T5-10300-0 | フュエルインジェクタ Fuel Injector | 4 | | |
| 4-18-1 | 3T5-10304-0 | Oリング、2.8-20.2 * O-Ring, 2.8-20.2 | 4 | | |
| 4-18-2 | 3T5-10303-0 | Oリング、3.5-7.5 * O-Ring, 3.5-7.5 | 4 | | |
| 4-19 | 3T5-10148-0 | フュエルレギュレータ Fuel Regulator | 1 | | |
| 4-19-1 | 3T5-10095-0 | Oリング、2.5-20 * O-Ring, 2.5-20 | 1 | | |
| 4-19-2 | 3T5-10094-0 | Oリング、2.5-5 * O-Ring, 2.5-5 | 1 | | |
| 4-20 | 3T5-10090-0 | エアレギュレータ Air Regulator | 1 | | |
| 4-20-1 | 3T5-10095-0 | Oリング、2.5-20 * O-Ring, 2.5-20 | 1 | | |
| 4-20-2 | 3T5-10094-0 | Oリング、2.5-5 * O-Ring, 2.5-5 | 1 | | |
| 4-21 | 3Y9-10302-0 | フュエルインジェクタホルディングプレート Fuel Injector Holding Plate | 1 | | |

エアレール
Fig. 4 AIR RAIL

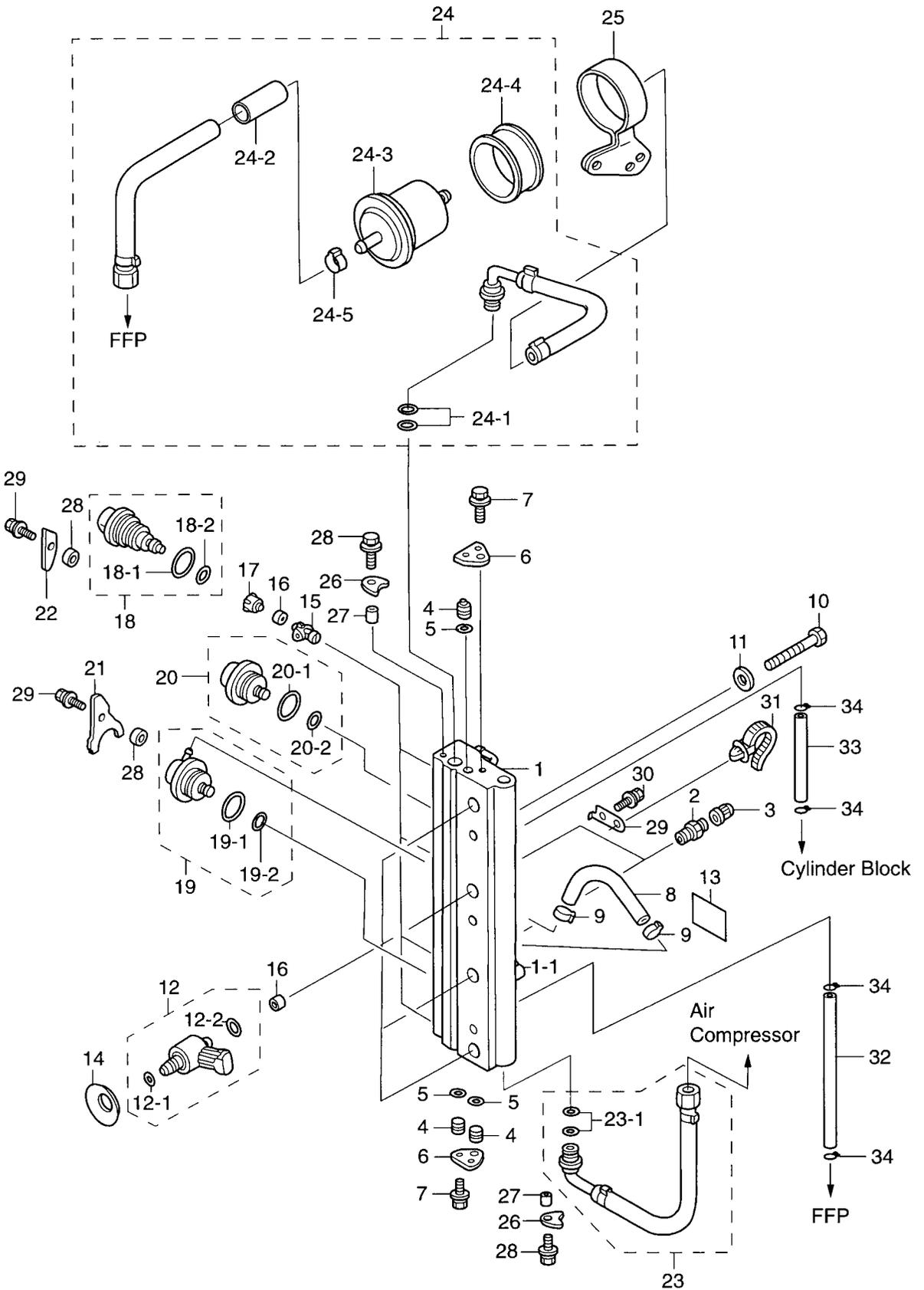

FFPアッシ
Fig. 5 FFP ASS'Y

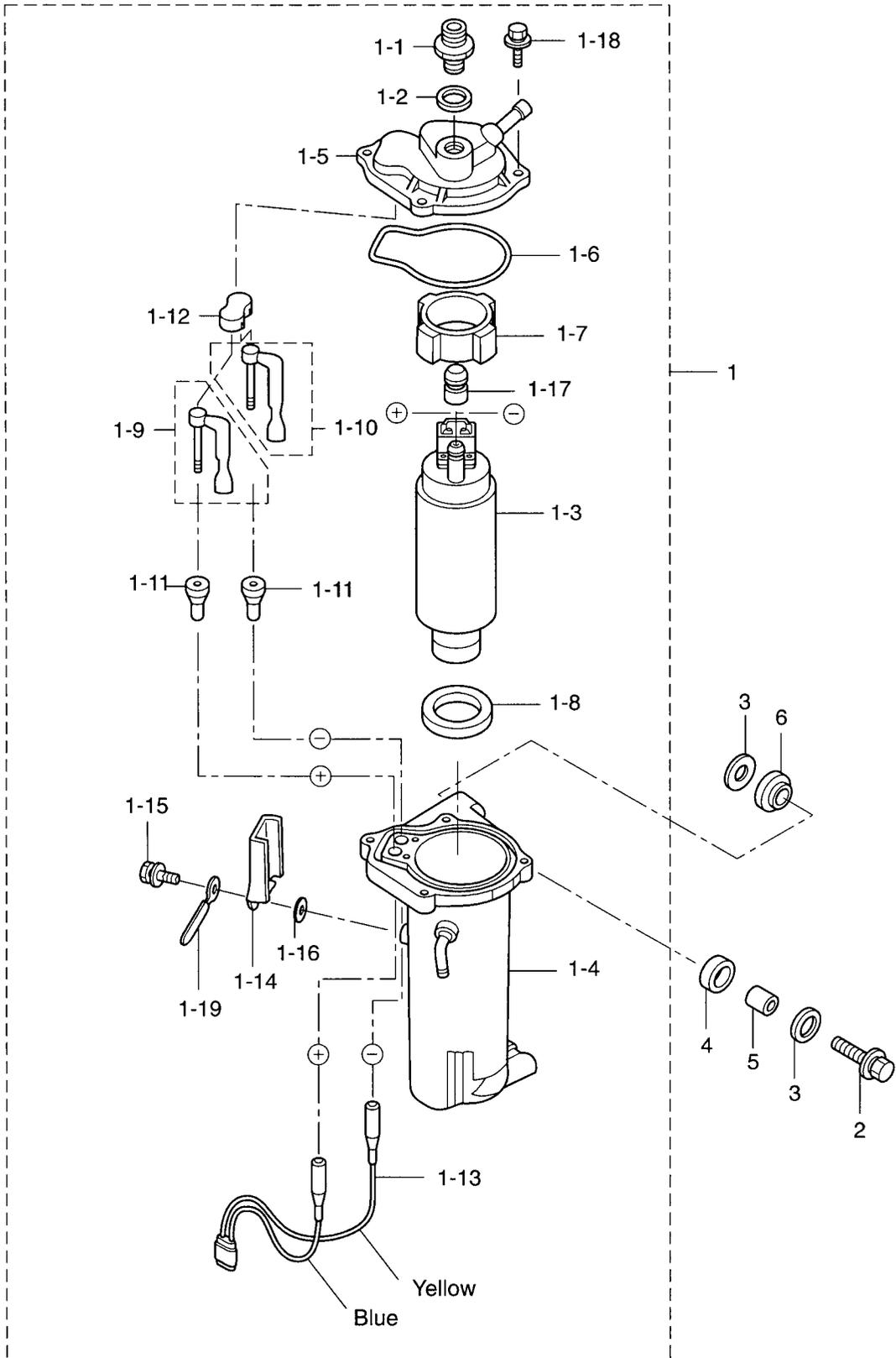

| 見出番号 Ref. No. | 部品番号 Part No. | 部 品 名 Description | 個数 Q'ty | | 備 考 Remarks |
|------------------|------------------|--|----------|---|----------------|
| | | | D 115 | A | |
| 5-1 | 3T1-04310-0 | FFP (フュエルフィードポンプ) アッシー FFP (Fuel Feed Pump) Ass'y | 1 | | |
| 5-1-1 | 3T5-04308-0 | * ホースジョイントアダプタ * Hose Joint Adapter | 1 | | |
| 5-1-2 | 3T5-04309-0 | * メタルワッシャ、10.2-17-2 * Metal Washer, 10.2-17-2 | 1 | | |
| 5-1-3 | 3T1-04302-0 | * フュエルフィードポンプ * Fuel Feed Pump | 1 | | |
| 5-1-4 | 3T1-04234-0 | * FFP ケース * FFP Case | 1 | | |
| 5-1-5 | 3T5-04312-0 | * FFP ケース (アッパ) * FFP Case (Upper) | 1 | | |
| 5-1-6 | 3T5-04116-0 | * O リング * O-Ring | 1 | | |
| 5-1-7 | 3T5-04313-0 | * FFP グロメット (アッパ) * FFP Grommet (Upper) | 1 | | |
| 5-1-8 | 3T5-04314-0 | * FFP グロメット (ロウ) * FFP Grommet (Lower) | 1 | | |
| 5-1-9 | 3T5-04236-0 | * ケーブルターミナル (+) * Cable Terminal (Positive) | 1 | | |
| 5-1-10 | 3T5-04237-0 | * ケーブルターミナル (-) * Cable Terminal (Negative) | 1 | | |
| 5-1-11 | 3T5-04317-0 | * ケーブルターミナルグロメット * Cable Terminal Grommet | 2 | | |
| 5-1-12 | 3T5-04318-0 | * ケーブルターミナルグロメット (アッパ) * Cable Terminal Grommet (Upper) | 1 | | |
| 5-1-13 | 3T5-04238-0 | * FFP コード * FFP Cord | 1 | | |
| 5-1-14 | 3T5-04239-0 | * FFP コードカバー * FFP Cord Cover | 1 | | |
| 5-1-15 | 910103-5512 | * ホルト * Bolt | 1 | | |
| 5-1-16 | 940103-0500 | * ワッシャ * Washer | 1 | | |
| 5-1-17 | 3T5-04319-0 | * ハイフグロメット * Pipe Grommet | 1 | | |
| 5-1-18 | 910103-6518 | * ホルト * Bolt | 4 | | |
| 5-1-19 | 309-06972-0 | * クランプ、6.5-47.5P * Clamp, 6.5-47.5P | 1 | | |
| 5-2 | 910103-6630 | * ホルト * Bolt | 2 | | |
| 5-3 | 3C8-66308-0 | * ワッシャ、6-16-1.5 * Washer, 6-16-1.5 | 4 | | |
| 5-4 | 3F3-06920-0 | * ラバーマウント、9-12-2 * Rubber Mount, 9-12-2 | 2 | | |
| 5-5 | 346-67114-0 | * スペーサ、6.2-9-15.7 * Spacer, 6.2-9-15.7 | 2 | | |
| 5-6 | 3T5-06920-0 | * ラバーマウント、8.5-18-7 * Rubber Mount, 8.5-18-7 | 2 | | |
| | | | | | |
| | | | | | |
| | | | | | |
| | | | | | |
| | | | | | |
| | | | | | |

ベーパーセパレーター&フュエルライン
Fig. 6 VAPOR SEPARATOR & FUEL LINE

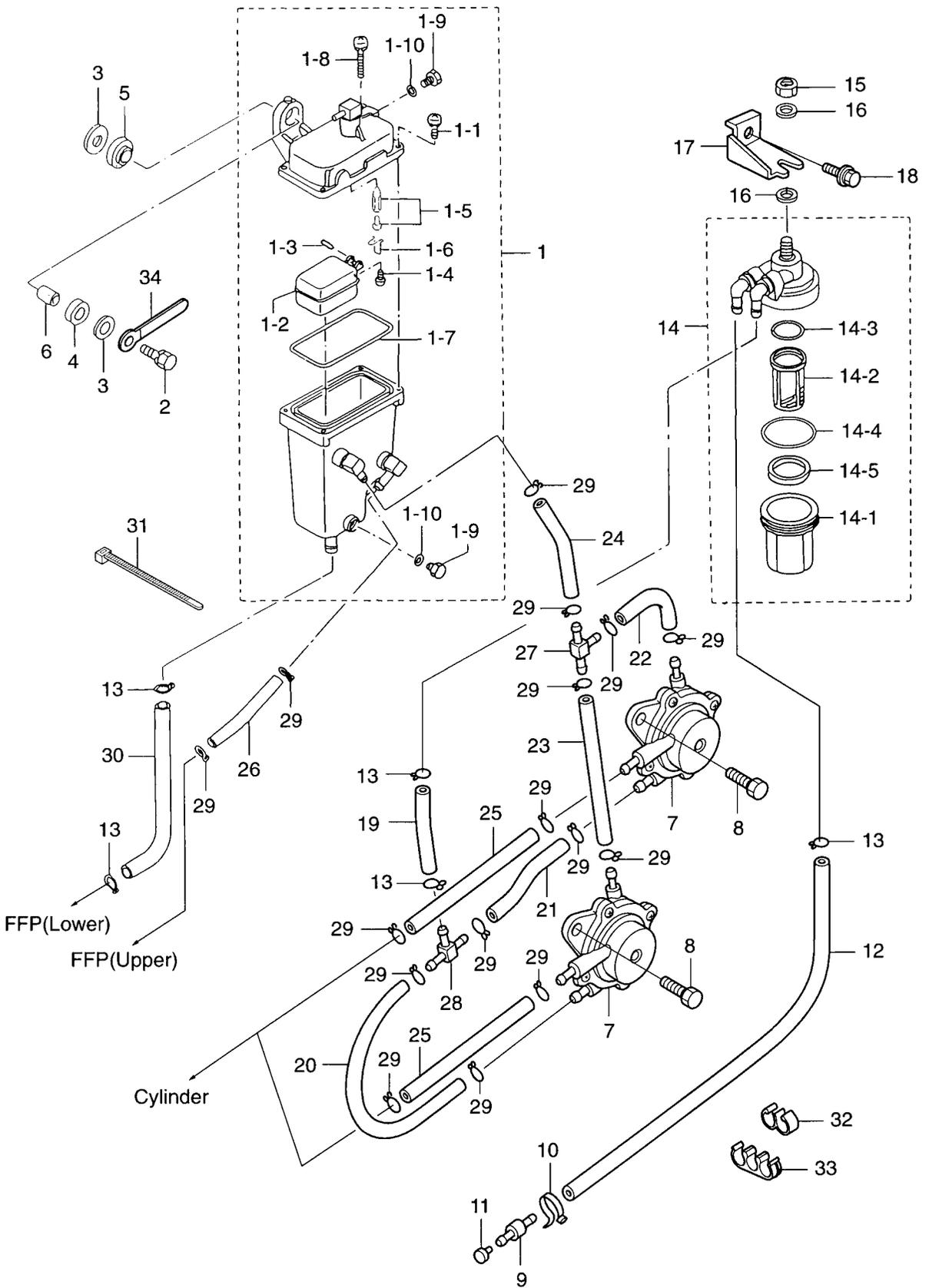

| 見出番号 Ref. No. | 部品番号 Part No. | 部 品 名 Description | 個数 Q'ty | | 備 考 Remarks |
|------------------|------------------|--|----------|---|--------------------------------|
| | | | D 115 | A | |
| 6-1 | 3T5-10150-1 | へーパセパレータ Vapor Separator | 1 | | |
| 6-1-1 | 922531-6414 | * スクリュ Screw | 3 | | |
| 6-1-2 | 3T5-03230-0 | * フロート Float | 1 | | |
| 6-1-3 | 3F3-03232-0 | * フロートアームピン Float Arm Pin | 1 | | |
| 6-1-4 | 921503-0408 | * スクリュ Screw | 1 | | |
| 6-1-5 | 3R3-03239-0 | * フロートバルブ Float Valve | 1 | | with Valve Pin |
| 6-1-6 | 344-03244-0 | * クリップ Clip | 1 | | |
| 6-1-7 | 3T5-03235-0 | * Oリング O-Ring | 1 | | |
| 6-1-8 | 921503-6430 | * スクリュ Screw | 1 | | |
| 6-1-9 | 345-03292-0 | * トレンスクリュ Drain Screw | 2 | | |
| 6-1-10 | 336-03293-0 | * Oリング O-Ring | 2 | | |
| 6-2 | 910103-6630 | ボルト Bolt | 2 | | |
| 6-3 | 346-67115-0 | ワッシャ、6.5-21-1 Washer, 6.5-21-1 | 4 | | |
| 6-4 | 346-67113-0 | ラバーマウント、8.5-14-2.5 Rubber Mount, 8.5-14-2.5 | 2 | | |
| 6-5 | 3B7-06920-0 | ラバーマウント、8.5-14-2.5 Rubber Mount, 8.5-14-2.5 | 2 | | |
| 6-6 | 346-67114-0 | スペーサ、6.2-9-15.7 Spacer, 6.2-9-15.7 | 2 | | |
| 6-7 | 3T1-04000-0 | フエルトンブ Fuel Pump | 2 | | |
| 6-8 | 910103-5620 | ボルト Bolt | 4 | | |
| 6-9 | 3T1-60018-0 | フエルトンブ Fuel Hose Nipple | 1 | | |
| 6-10 | 3T5-84398-0 | リードワイヤバンド、104 Lead Wire Band, 104 | 1 | | |
| 6-11 | 3T1-03813-0 | フエルトンブプラグ Fuel Hose Nipple Plug | 1 | | |
| 6-12 | 98AB-7-1200 | フエルトンブ Fuel Hose | 1 | | Fuel hose nipple - Fuel filter |
| 6-13 | 3C7-02215-0 | クリップ、φ12 Clip, φ12 | 5 | | |
| 6-14 | 3T1-02230-0 | フエルトンブ Fuel Filter | 1 | | |
| 6-14-1 | 3B7-02237-0 | * カップ Cup | 1 | | |
| 6-14-2 | 3B7-02234-0 | * フィルタ Filter | 1 | | |
| 6-14-3 | 3B7-02236-0 | * Oリング B O-Ring B | 1 | | |
| 6-14-4 | 3B7-02235-0 | * Oリング A O-Ring A | 1 | | |
| 6-14-5 | 3T5-02229-0 | * フロート Float | 1 | | |
| 6-15 | 930113-0800 | ナット Nut | 1 | | |

ベーパーセパレーター&フュエルライン
Fig. 6 VAPOR SEPARATOR & FUEL LINE

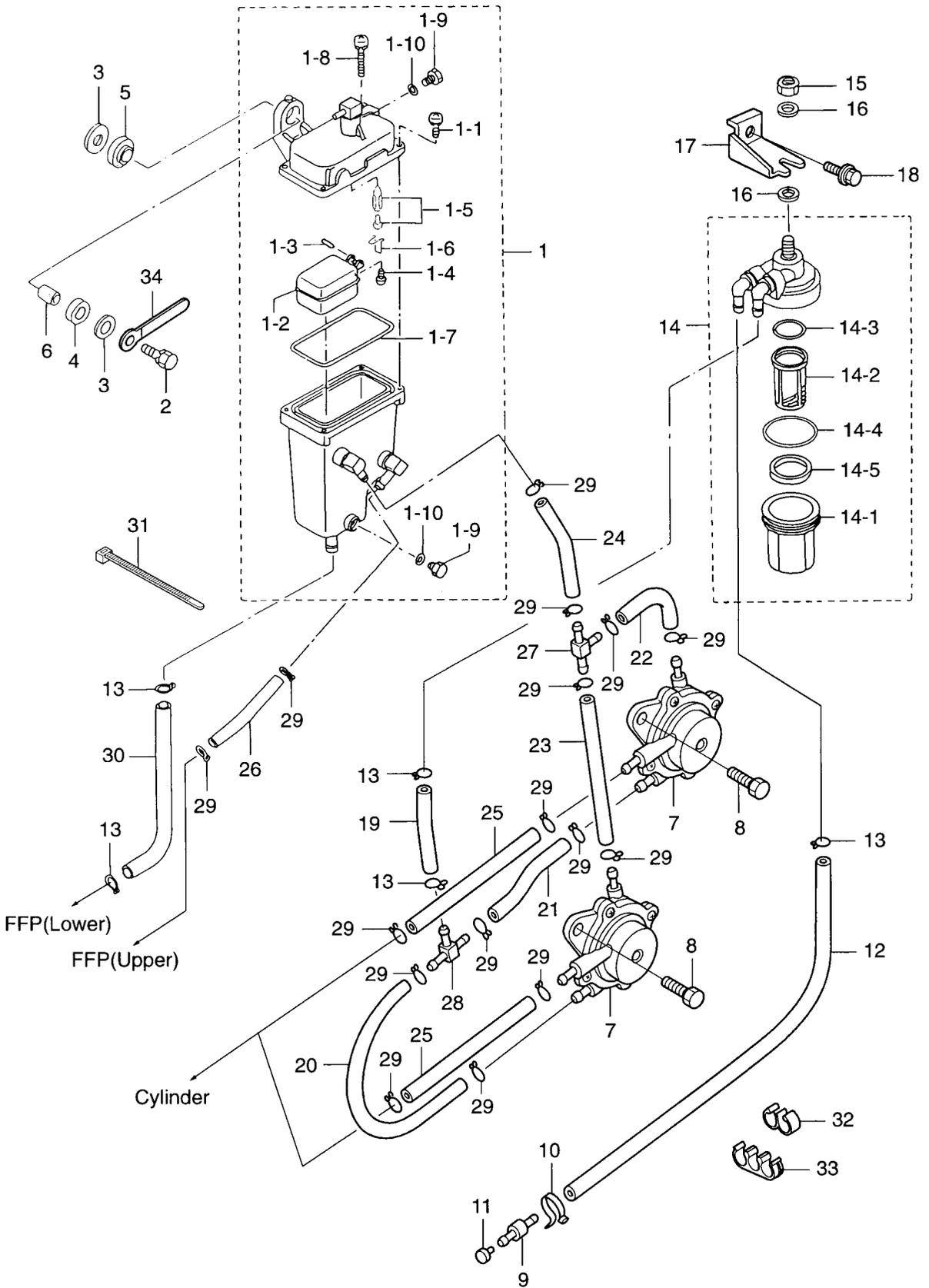

スロットル
Fig. 7 THROTTLE

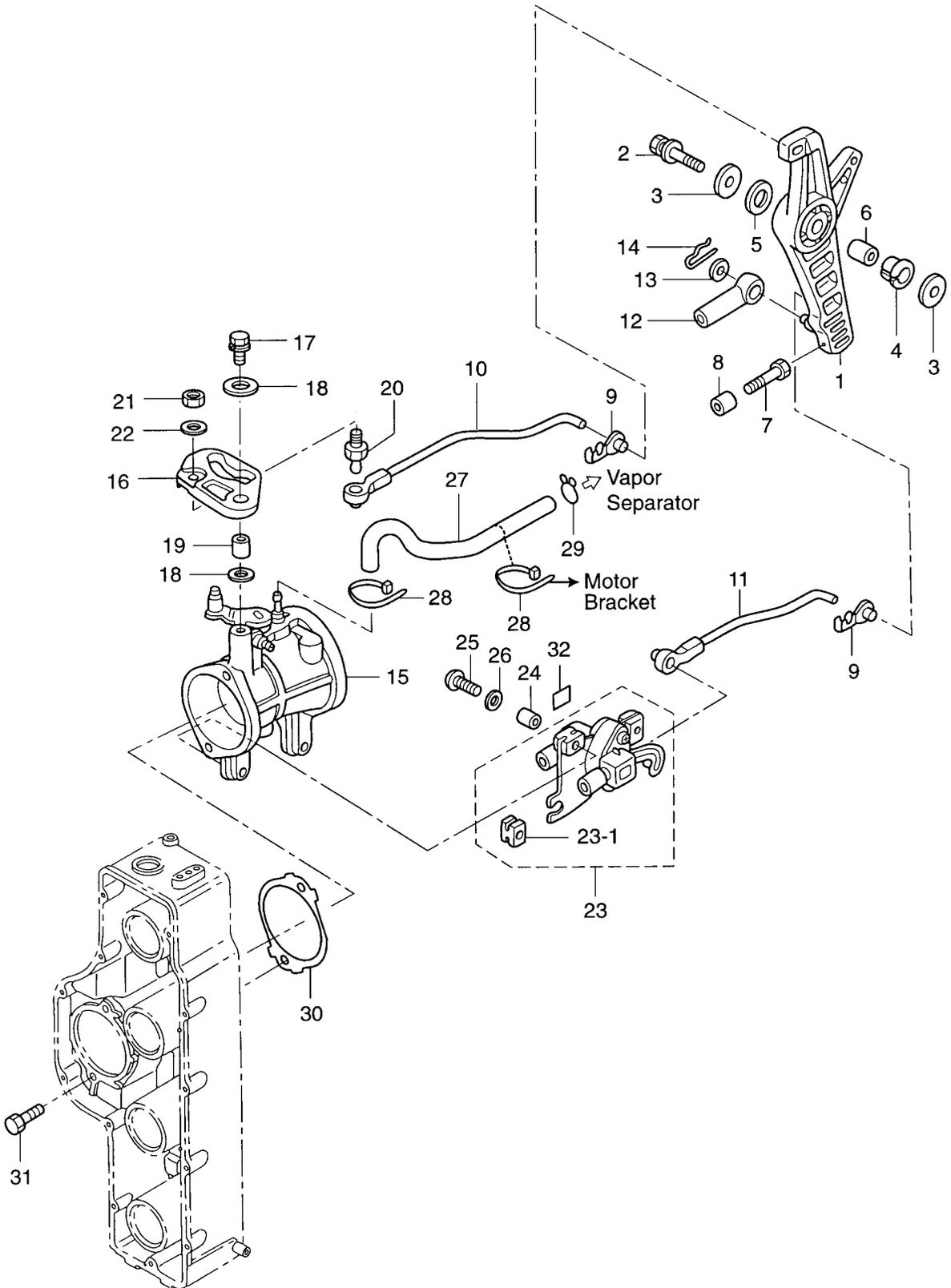

| 見出番号 Ref. No. | 部品番号 Part No. | 部 品 名 Description | 個数 Q'ty | | 備 考 Remarks |
|------------------|------------------|---|----------|---|--------------------------|
| | | | D 115 | A | |
| 7-1 | 3B7B63711-3 | アドバンサアーム Advancer Arm | 1 | | |
| 7-2 | 910103-6835 | ボルト Bolt | 1 | | |
| 7-3 | 3B7-63730-0 | ワッシャ、8.5-24-1.5 Washer, 8.5-24-1.5 | 2 | | |
| 7-4 | 3B7-63713-0 | ブッシング、12-14-15.5 Bushing, 12-14-15.5 | 1 | | |
| 7-5 | 3B7-63731-0 | ワッシャ、12.5-24-1 Washer, 12.5-24-1 | 1 | | |
| 7-6 | 3B7-63732-0 | カラー、8.4-12-17 Collar, 8.4-12-17 | 1 | | |
| 7-7 | 910103-0612 | ボルト Bolt | 1 | | |
| 7-8 | 3T1-76079-0 | カラー、6.2-9-3 Collar, 6.2-9-3 | 1 | | |
| 7-9 | 3B7-63733-0 | ロッドスナップ、5-3 Rod Snap, 5-3 | 2 | | |
| 7-10 | 3T9-63702-1 | スロットルリンクロッド Throttle Link Rod | 1 | | Old Part No. 3T9-63716-0 |
| 7-11 | 3T9-10109-1 | TPS リンクロッド TPS Link Rod | 1 | | |
| 7-12 | 3B7-83715-1 | ケーブルジョイント Cable Joint | 1 | | |
| 7-13 | 3AA-83719-0 | ワッシャ、8.5-18-1.6 Washer, 8.5-18-1.6 | 1 | | or 353-83719-0 |
| 7-14 | 951603-0800 | スナップピン、d=8 Snap Pin, d=8 | 1 | | |
| 7-15 | 3T1-10100-0 | スロットルボディ Throttle Body | 1 | | |
| 7-16 | 3T1-63718-0 | スロットルカム Throttle Cam | 1 | | |
| 7-17 | 910103-6625 | ボルト Bolt | 1 | | |
| 7-18 | 346-67115-0 | ワッシャ、6.5-21-1 Washer, 6.5-21-1 | 2 | | |
| 7-19 | 3H6-63619-1 | カラー、6.5-10.5-10 Collar, 6.5-10.5-10 | 1 | | |
| 7-20 | 346-05228-1 | ボールジョイント B Ball Joint "B" | 1 | | |
| 7-21 | 930203-0600 | ナット Nut | 1 | | |
| 7-22 | 940103-0600 | ワッシャ Washer | 1 | | |
| 7-23 | 3T5-10110-0 | TPS TPS | 1 | | |
| 7-23-1 | 3T5-10107-0 | ラバーマウント * Rubber Mount | 3 | | |
| 7-24 | 3T5-10128-0 | カラー、4.2-6-10.5 Collar, 4.2-6-10.5 | 3 | | |
| 7-25 | 921503-6420 | スクリュー Screw | 3 | | |
| 7-26 | 3T5-10129-0 | ワッシャ、4.2-12.5-0.8 Washer, 4.2-12.5-0.8 | 3 | | |
| 7-27 | 98AB-3-0420 | フュエルホース Fuel Hose | 1 | | |
| 7-28 | 3T5-84398-0 | リードワイヤバンド、104 Lead Wire Band, 104 | 2 | | |
| 7-29 | 338-01133-0 | クリップ、φ7 Clip, φ7 | 1 | | |

スロットル
Fig. 7 THROTTLE

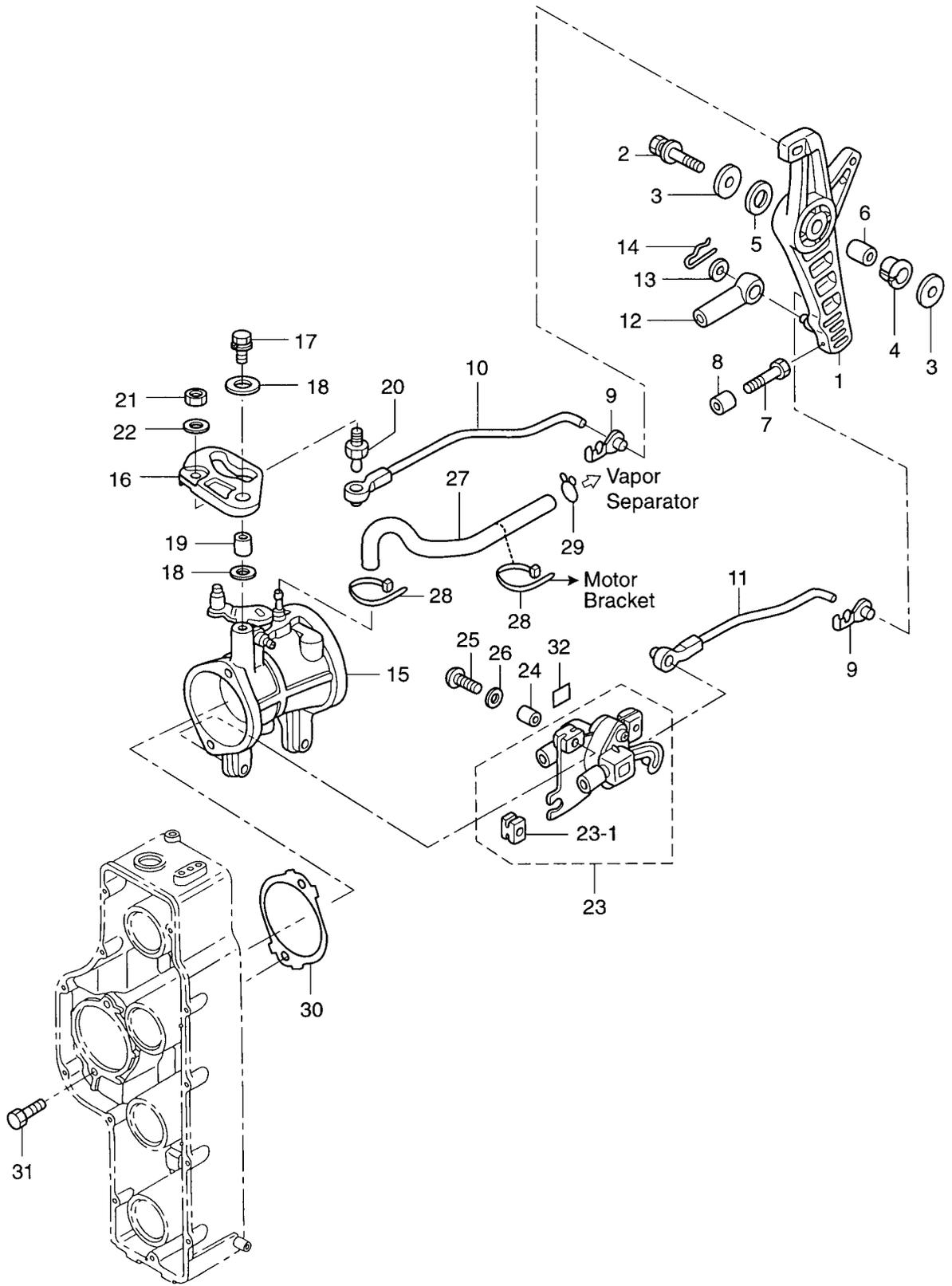

マグネット
Fig. 8 MAGNETO

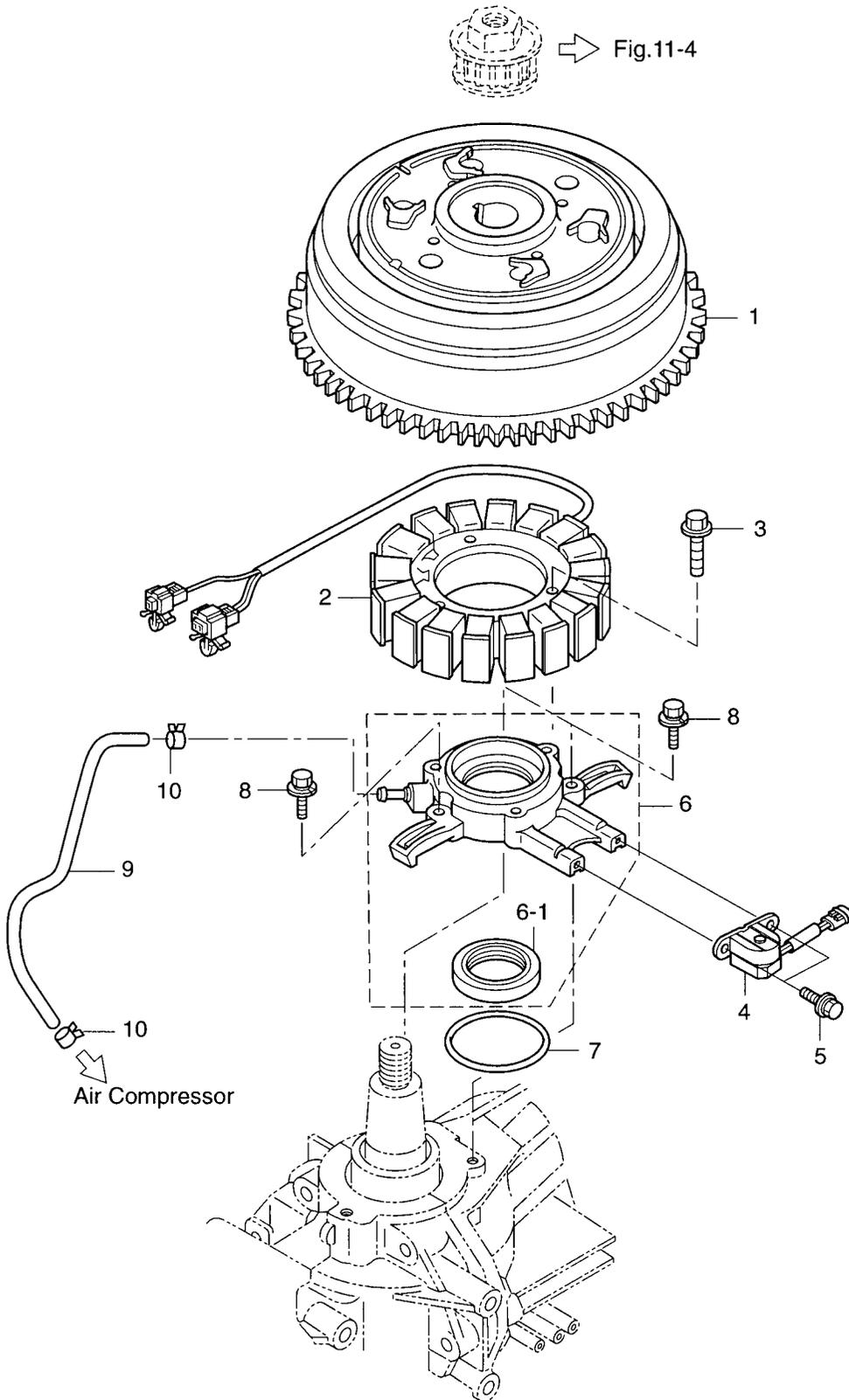

エレクトリックパーツ (ECU&ダイアグラム)
Fig. 9 ELECTRIC PARTS (ECU & DIAGRAM)

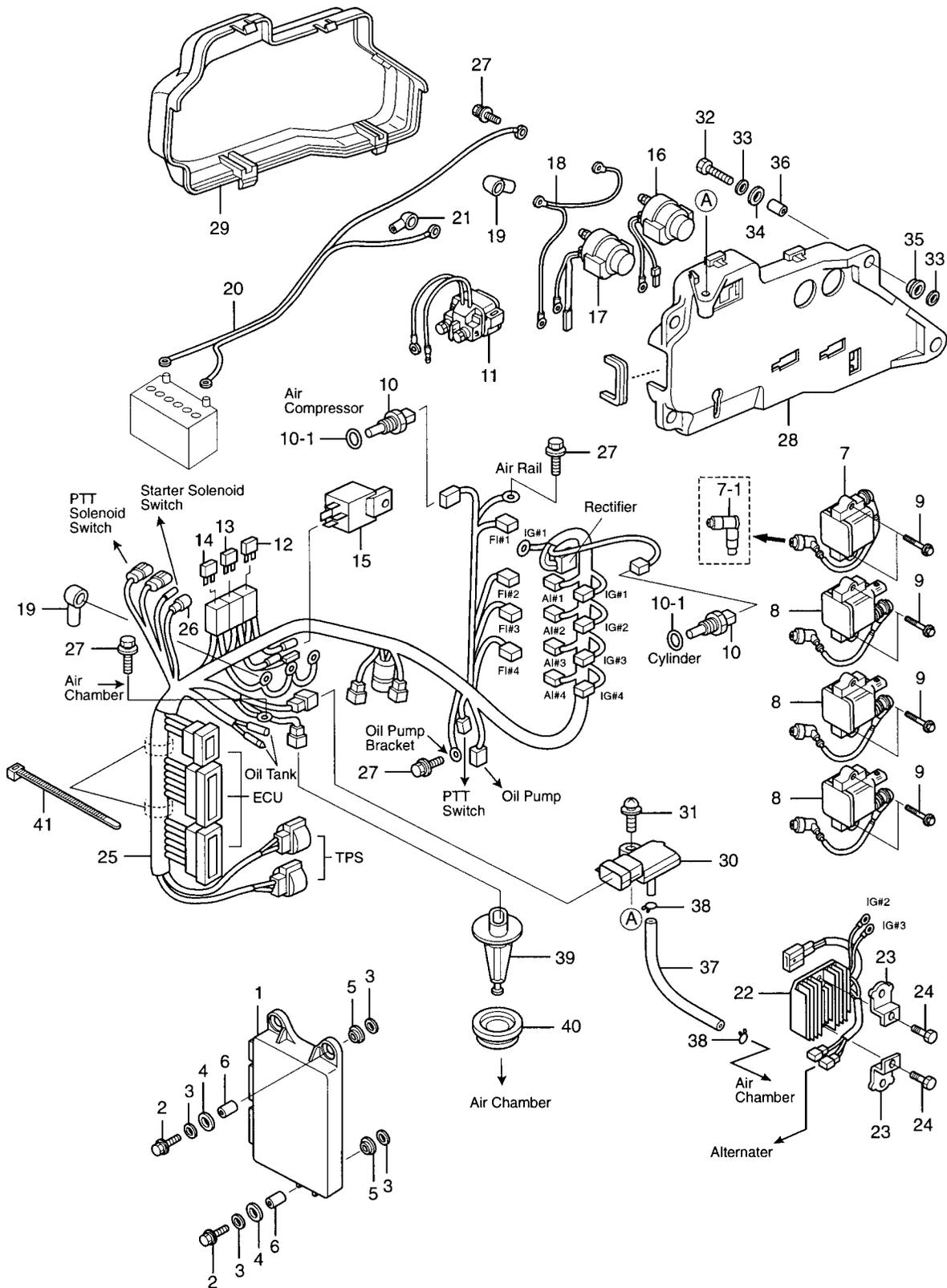

| 見出番号 Ref. No. | 部品番号 Part No. | 部 品 名 Description | 個数 Q'ty | | 備 考 Remarks |
|------------------|------------------|--|---------|---|-----------------------|
| | | | D | A | |
| 9-1 | 3T1-06401-0 | ECU ECU | 1 | | |
| 9-2 | 910103-6630 | ボルト Bolt | 3 | | |
| 9-3 | 346-67115-0 | ワッシャ、6.5-21-1 Washer, 6.5-21-1 | 6 | | |
| 9-4 | 346-67113-0 | ラバーマウント、8.5-14-2.5 Rubber Mount, 8.5-14-2.5 | 3 | | |
| 9-5 | 3B7-06920-0 | ラバーマウント、8.5-14-2.5 Rubber Mount, 8.5-14-2.5 | 3 | | |
| 9-6 | 3T5-67114-0 | スペーサ、6.2-9-16.6 Spacer, 6.2-9-16.6 | 3 | | |
| 9-7 | 3T1-06470-0 | イグニッションコイル、# 1 Ignition Coil, # 1 | 1 | | |
| 9-7-1 | 3T1-06999-0 | プラグキャップ (レジスタンス) * Plug Cap (with Resistance) | 4 | | |
| 9-8 | 3T1-06469-0 | イグニッションコイル、# 2 & # 3 & # 4 Ignition Coil, # 2 & # 3 & # 4 | 3 | | |
| 9-9 | 910103-7635 | ボルト Bolt | 8 | | |
| 9-10 | 3Y9-72514-0 | ウォーターテンプレセンサ Water Temperature Sensor | 2 | | |
| 9-10-1 | 3G9-66136-0 | * O-Ring、2-10 * O-Ring, 2-10 | 2 | | |
| 9-11 | 3H8-76040-0 | スタータソレノイド Starter Solenoid | 1 | | |
| 9-12 | 3T5-76246-0 | ヒューズ、15A Fuse, 15A | 2 | | |
| 9-13 | 3T5-76248-0 | ヒューズ、25A Fuse, 25A | 2 | | |
| 9-14 | 3T5-76249-0 | ヒューズ、30A Fuse, 30A | 2 | | |
| 9-15 | 3T1-06330-0 | リレー Relay | 1 | | |
| 9-16 | 3AC-72580-0 | PTT ソレノイドスイッチ A PTT Solenoid Switch "A" | 1 | | UP |
| 9-17 | 3AC-72581-0 | PTT ソレノイドスイッチ B PTT Solenoid Switch "B" | 1 | | DN |
| 9-18 | 3T5-76142-1 | アースワイヤ Ground Cable | 1 | | |
| 9-19 | 3A3-76145-0 | ターミナルキャップ Terminal Cap | 6 | | |
| 9-20 | 3B7-76120-0 | バッテリーケーブル Battery Cable | 1 | | L=3000 |
| 9-21 | 3B7-76145-0 | ターミナルキャップ Terminal Cap | 1 | | |
| 9-22 | 3T1-76060-0 | レクチファイヤ Rectifier | 1 | | |
| 9-23 | 3T1-07233-1 | レクチファイヤプレート Rectifier Plate | 2 | | |
| 9-24 | 3AB-60001-0 | ボルト、6-30 プレコート Bolt, 6-30 Pre-coated | 2 | | |
| 9-25 | 3T1-76110-0 | コードアッシー A Cord Ass'y "A" | 1 | | |
| 9-26 | 3T5-76037-0 | ケーブルターミナルプラグ Cable Terminal Plug | 1 | | |
| 9-27 | 910103-5612 | ボルト Bolt | 5 | | |
| 9-28 | 3T1-72593-0 | ソレノイドスイッチブラケット Solenoid Switch Bracket | 1 | | with Rubber protector |

エレクトリックパーツ (ECU&ダイアグラム)
Fig. 9 ELECTRIC PARTS (ECU & DIAGRAM)

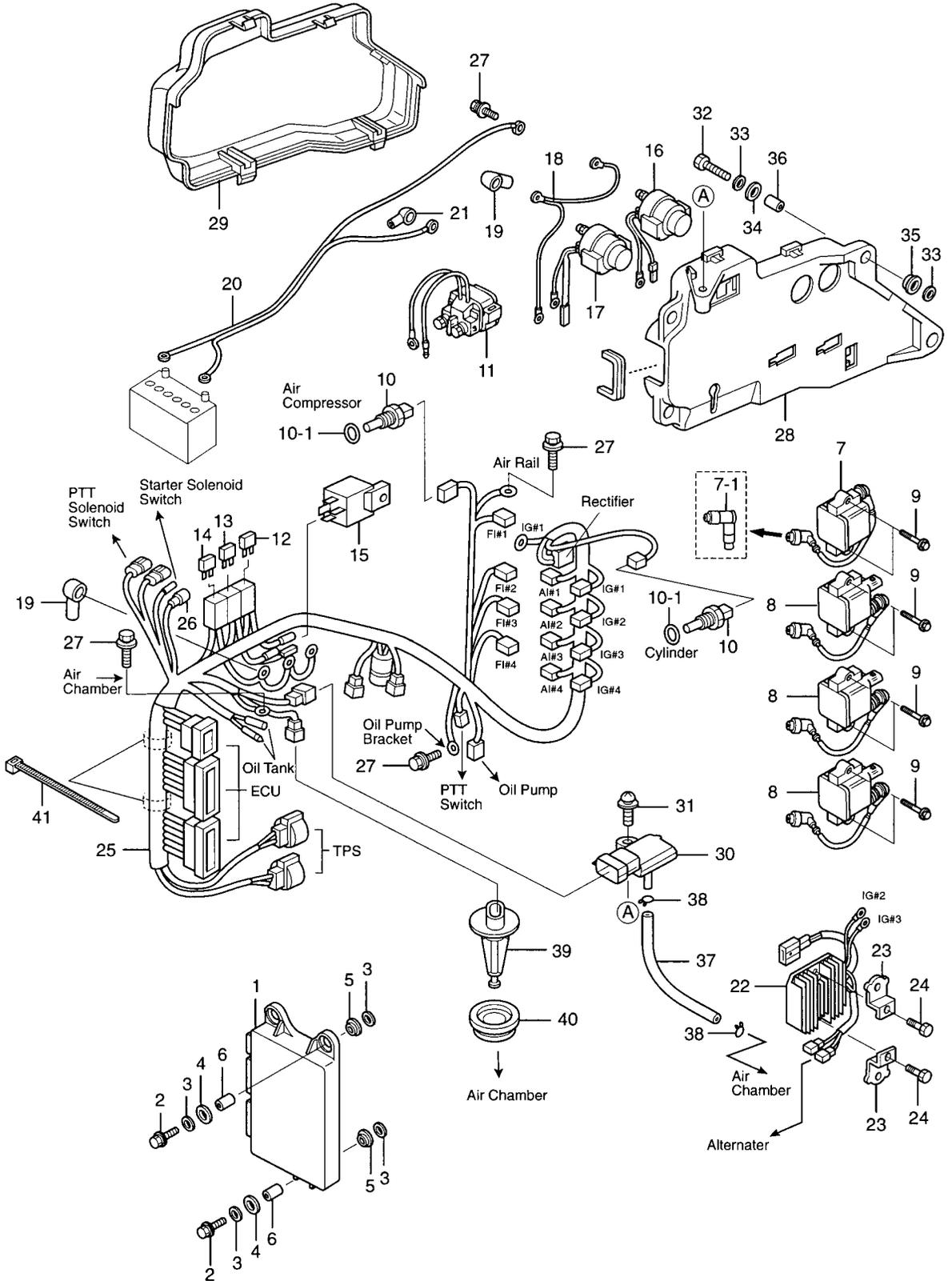

エレクトリックパーツ (スタータモータ)
Fig. 10 ELECTRIC PARTS (STARTER MOTOR)

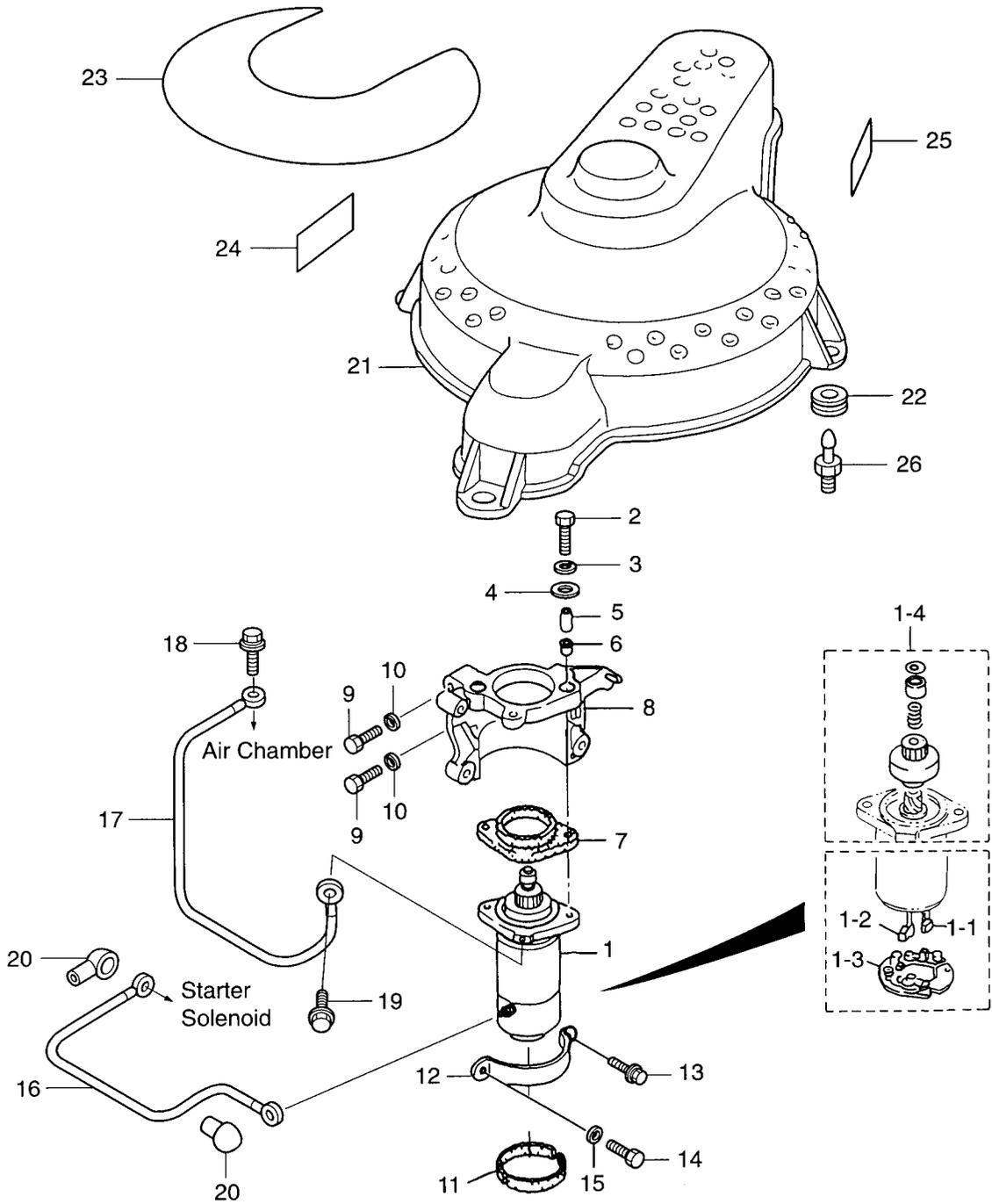

| 見出番号 Ref. No. | 部品番号 Part No. | 部 品 名 Description | 個数 Q'ty | | 備 考 Remarks |
|------------------|------------------|---|---------------|--|----------------|
| | | | D 115 A | | |
| 10-1 | 353-76010-4 | スターモータ Starter Motor | 1 | | |
| 10-1-1 | 353-76012-3 | * カーボンブラシ (+) * Positive Brush (+) | 2 | | |
| 10-1-2 | 353-76013-3 | * カーボンブラシ (-) * Negative Brush (-) | 1 | | |
| 10-1-3 | 353-76017-1 | * ブラシスプリング * Brush Spring | 3 | | |
| 10-1-4 | 353-76015-1 | * ピニオン * Pinion | 1 | | |
| 10-2 | 910103-0840 | ボルト Bolt | 2 | | |
| 10-3 | 941303-0800 | スプリングワッシャ Spring Washer | 2 | | |
| 10-4 | 3B7-63730-0 | ワッシャ、8.5-24-1.5 Washer, 8.5-24-1.5 | 2 | | |
| 10-5 | 3C7-76003-0 | スペーサ、8.4-12-21.5 Spacer, 8.4-12-21.5 | 2 | | |
| 10-6 | 3C7-76004-0 | スターモータマウント A Starter Motor Mount "A" | 2 | | |
| 10-7 | 3C7-76005-0 | スターモータマウント B Starter Motor Mount "B" | 1 | | |
| 10-8 | 3T1B05101-0 | スターモータブラケット Starter Motor Bracket | 1 | | |
| 10-9 | 916114-0845 | ボルト Bolt | 3 | | |
| 10-10 | 941322-0800 | スプリングワッシャ Spring Washer | 3 | | |
| 10-11 | 3C7-76007-1 | スターモータダンパ Starter Motor Damper | 2 | | |
| 10-12 | 353-76009-2 | スターモータバンド Starter Motor Band | 1 | | |
| 10-13 | 910113-5840 | ボルト Bolt | 1 | | |
| 10-14 | 910103-0820 | ボルト Bolt | 1 | | |
| 10-15 | 940103-0800 | ワッシャ Washer | 1 | | |
| 10-16 | 3U1-76141-0 | スターケーブル Starter Cable | 1 | | L=500 |
| 10-17 | 3T1-76141-0 | スターケーブル Starter Cable | 1 | | L=300 |
| 10-18 | 910103-5612 | ボルト Bolt | 1 | | |
| 10-19 | 910103-5816 | ボルト Bolt | 1 | | |
| 10-20 | 3A3-76145-0 | ターミナルキャップ Terminal Cap | 2 | | |
| 10-21 | 3T1-06301-0 | リングギヤカバー Ring Gear Cover | 1 | | |
| 10-22 | 3T1-67005-0 | グロメット、16-2.5 Grommet, 16-2.5 | 4 | | |
| 10-23 | 3T1-72181-0 | コーションデカル B Caution Decal "B" | 1 | | |
| 10-24 | 3Y9-72194-0 | ヒューズデカル Fuse Decal | 1 | | |
| 10-25 | 3Y7-72026-0 | スパークプラグデカル Spark Plug Decal | 1 | | |
| 10-26 | 1E0-36056-0 | リングギヤカバーフック Ring Gear Cover Hook | 4 | | |

エアコンプレッサ
Fig. 11 AIR COMPRESSOR

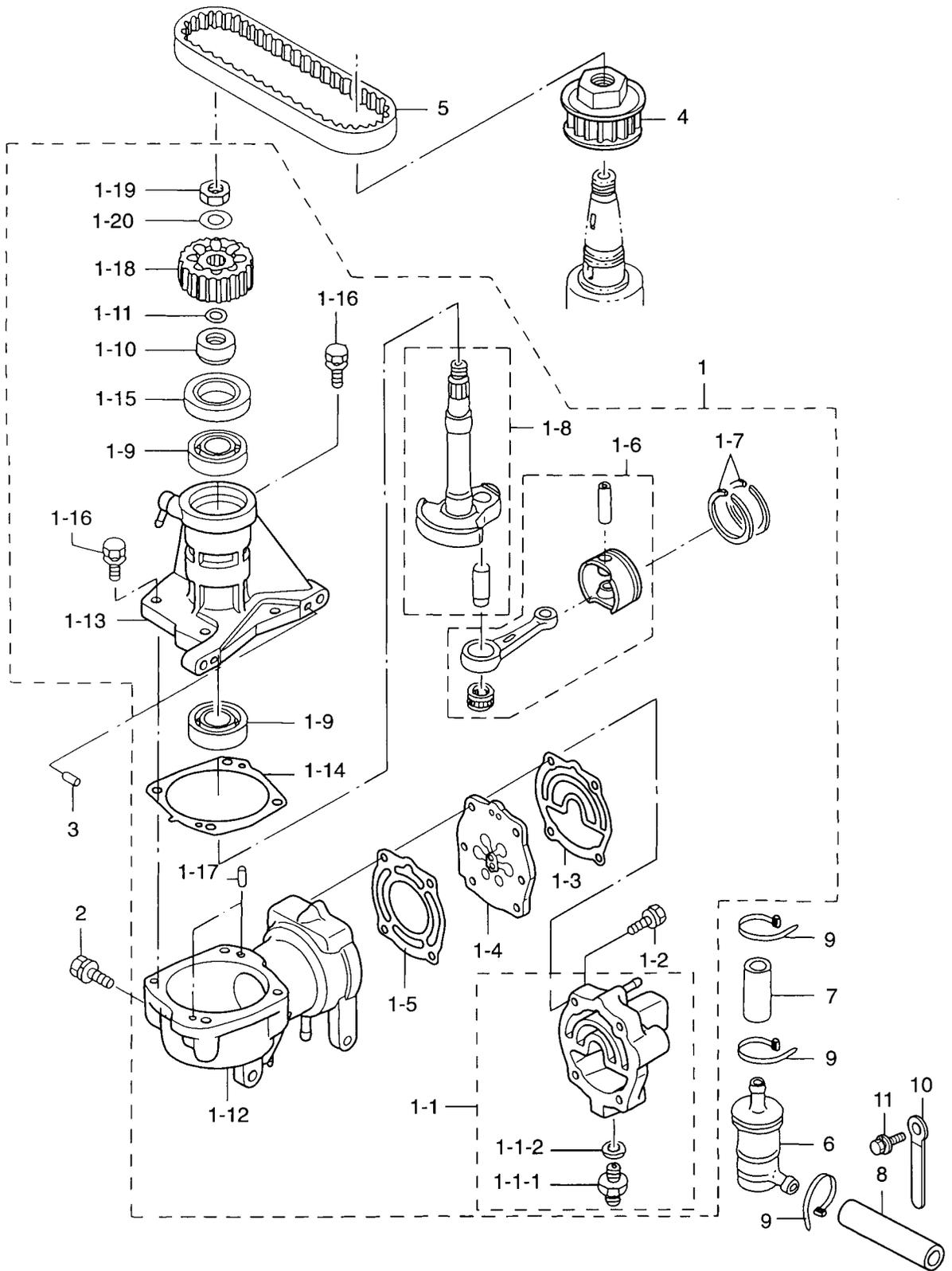

| 見出番号 Ref. No. | 部品番号 Part No. | 部 品 名 Description | 個数 Q'ty | | 備 考 Remarks |
|------------------|------------------|---|---------|---|----------------|
| | | | D | A | |
| 11-1 | 3T1B10000-0 | エアコンプレッサ Air Compressor | 1 | | |
| 11-1-1 | 3T1B10009-0 | コンプレッサヘッド (ニップル付) * Compressor Head (with Nipple) | 1 | | |
| 11-1-1-1 | 3T5-04308-0 | ホースジョイントアダプタ ** Hose Joint Adapter | 1 | | |
| 11-1-1-2 | 3T5-04309-0 | メタルワッシャ、10.2-17-2 ** Metal Washer, 10.2-17-2 | 1 | | |
| 11-1-2 | 910114-5635 | ボルト * Bolt | 4 | | |
| 11-1-3 | 3T1-10012-0 | コンプレッサヘッドカスケット * Compressor Head Gasket | 1 | | |
| 11-1-4 | 3T1-10010-0 | リードバルブアッシー * Reed Valve Ass'y | 1 | | |
| 11-1-5 | 3T1-10019-0 | バルブシートカスケット * Valve Seat Gasket | 1 | | |
| 11-1-6 | 3T1-87330-0 | ピストン & コンロッド * Piston & Connecting Rod | 1 | | |
| 11-1-7 | 3T1-10025-0 | ピストンリング * Piston Ring | 2 | | |
| 11-1-8 | 3T1-87331-0 | クランクシャフト * Crank Shaft | 1 | | |
| 11-1-9 | 9601-0-6203 | ベアリング、6203 * Bearing, 6203 | 2 | | |
| 11-1-10 | 3T1-10042-0 | カラー、13.5-25-13 * Collar, 13.5-25-13 | 1 | | |
| 11-1-11 | 3T5-10046-0 | Oリング、13-1.9 * O-Ring, 13-1.9 | 1 | | |
| 11-1-12 | 3T1B10048-0 | コンプレッサシリンダー * Compressor Cylinder | 1 | | |
| 11-1-13 | 3T1B10049-0 | コンプレッサハウジング * Compressor Housing | 1 | | |
| 11-1-14 | 3T1-10054-0 | コンプレッサハウジングカスケット * Compressor Housing Gasket | 1 | | |
| 11-1-15 | 3T5-10041-0 | オイルシール、25-45-8 * Oil Seal, 25-45-8 | 1 | | |
| 11-1-16 | 910103-5625 | ボルト * Bolt | 4 | | |
| 11-1-17 | 334-65012-0 | ダウエルピン、4-10 * Dowel Pin, 4-10 | 2 | | |
| 11-1-18 | 3T1-10062-0 | ドライブプーリー * Driven Pulley | 1 | | |
| 11-1-19 | 309-00132-0 | ドライブプーリーナット、10-P1.25 * Driven Pulley Nut, 10-P1.25 | 1 | | |
| 11-1-20 | 3B7-01116-0 | ワッシャ、10.5-20-3.2 * Washer, 10.5-20-3.2 | 1 | | |
| 11-2 | 910103-7835 | ボルト Bolt | 4 | | |
| 11-3 | 345-01111-0 | ダウエルピン、6-12 Dowel Pin, 6-12 | 2 | | |
| 11-4 | 3T1-10060-0 | ドライブプーリー Drive Pulley | 1 | | |
| 11-5 | 3T1-10061-0 | ドライブベルト Drive Belt | 1 | | |
| 11-6 | 3T5-10130-0 | エアフィルタ Air Filter | 1 | | |
| 11-7 | 98AC-9-0055 | エアホース Air Hose | 1 | | |
| 11-8 | 98AC-9-0140 | エアホース Air Hose | 1 | | |

エアコンプレッサ
Fig. 11 AIR COMPRESSOR

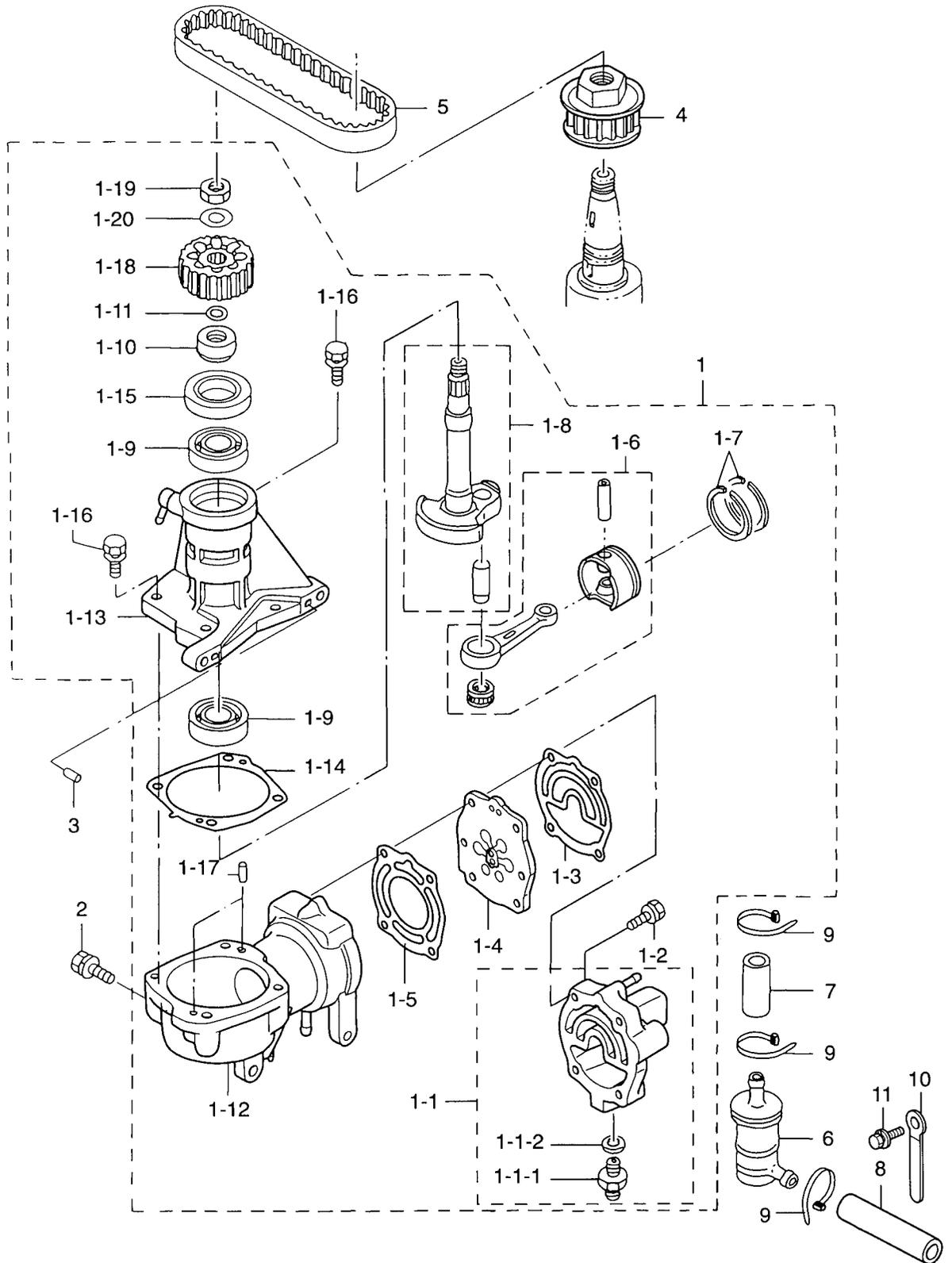

オイルポンプ
Fig. 12 OIL PUMP

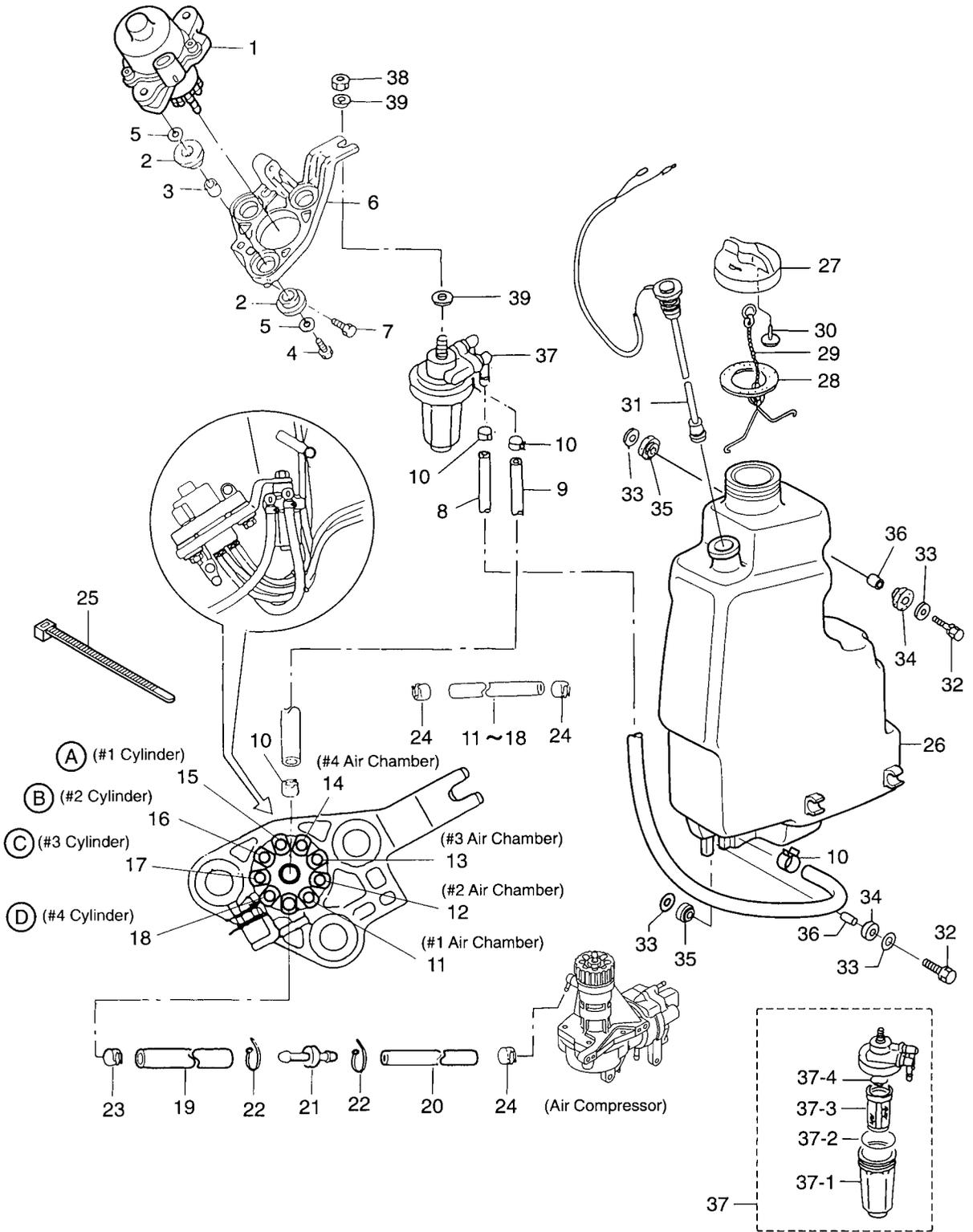

| 見出番号 Ref. No. | 部品番号 Part No. | 部 品 名 Description | 個数 Q'ty | | 備 考 Remarks |
|------------------|------------------|--|---------|---|-------------------------------|
| | | | D | A | |
| 12-1 | 3T1-09010-0 | エレクトリックオイルポンプ Electric Oil Pump | 1 | | |
| 12-2 | 345-67113-0 | ラバーマウント、12-18-2.5 Rubber Mount, 12-18-2.5 | 6 | | |
| 12-3 | 3C7-67114-0 | スペーサ、8.4-12-17 Spacer, 8.4-12-17 | 3 | | |
| 12-4 | 910113-0835 | ボルト Bolt | 3 | | |
| 12-5 | 3B7-63730-0 | ワッシャ、8.4-24-1.5 Washer, 8.4-24-1.5 | 6 | | |
| 12-6 | 3T7-09072-0 | オイルポンプブラケット Oil Pump Bracket | 1 | | |
| 12-7 | 910103-7630 | ボルト Bolt | 2 | | |
| 12-8 | 99AA-6-1150 | オイルパイプ A Oil Pipe "A" | 1 | | Oil tank - Oil filter |
| 12-9 | 99AA-6-0200 | オイルパイプ B Oil Pipe "B" | 1 | | Oil filter - Oil pump |
| 12-10 | 121-35143-0 | クリップ、φ9.5 Clip, φ9.5 | 4 | | |
| 12-11 | 99AA-2-0680 | オイルパイプ Oil Pipe | 1 | | Oil pump - #1 Air box |
| 12-12 | 99AA-2-0680 | オイルパイプ Oil Pipe | 1 | | Oil pump - #2 Air box |
| 12-13 | 99AA-2-0450 | オイルパイプ Oil Pipe | 1 | | Oil pump - #3 Air box |
| 12-14 | 99AA-2-0360 | オイルパイプ Oil Pipe | 1 | | Oil pump - #4 Air box |
| 12-15 | 99AA-2-0450 | オイルパイプ Oil Pipe | 1 | | Oil pump - #1 Cylinder |
| 12-16 | 99AA-2-0360 | オイルパイプ Oil Pipe | 1 | | Oil pump - #2 Cylinder |
| 12-17 | 99AA-2-0270 | オイルパイプ Oil Pipe | 1 | | Oil pump - #3 Cylinder |
| 12-18 | 99AA-2-0180 | オイルパイプ Oil Pipe | 1 | | Oil pump - #4 Cylinder |
| 12-19 | 99AA-4-0040 | オイルパイプ Oil Pipe | 1 | | Oil pump - Nipple joint |
| 12-20 | 99AA-2-0510 | オイルパイプ Oil Pipe | 1 | | Nipple joint - Air compressor |
| 12-21 | 3T7-09076-0 | ニッフルジョイント Nipple Joint | 1 | | |
| 12-22 | 3T5-84398-0 | リードワイヤバンド、104 Lead Wire Band, 104 | 4 | | |
| 12-23 | 151-35002-0 | クリップ、φ7.8 Clip, φ7.8 | 1 | | |
| 12-24 | 3B7-09052-0 | クリップ、φ6.9 Clip, φ6.9 | 17 | | |
| 12-25 | 369-84398-0 | リードワイヤバンド、158 Lead Wire Band, 158 | 3 | | |
| 12-26 | 3T1-71010-0 | オイルタンク Oil Tank | 1 | | |
| 12-27 | 3C8-71015-0 | オイルタンクキャップ Oil Tank Cap | 1 | | |
| 12-28 | 3C8-71016-0 | ガスケット、36-52-2 Gasket, 36-52-2 | 1 | | |
| 12-29 | 3C8-71017-0 | タンクキャップフック Tank Cap Hook | 1 | | |
| 12-30 | 3C8-71018-0 | タンクキャップチェックバルブ Tank Cap Check Valve | 1 | | |

オイルポンプ
OIL PUMP

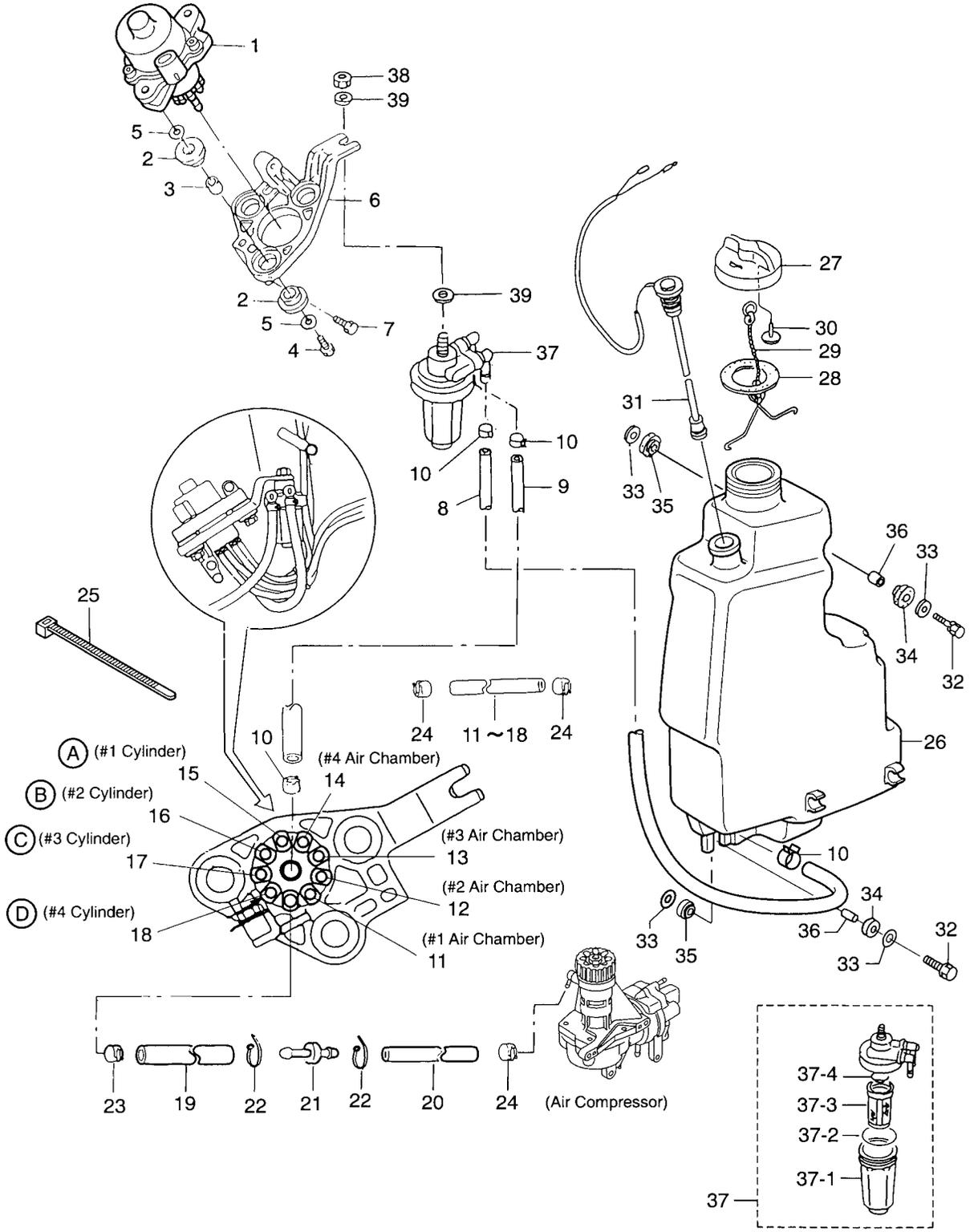

ドライブシャフトハウジング

Fig. 13 DRIVE SHAFT HOUSING

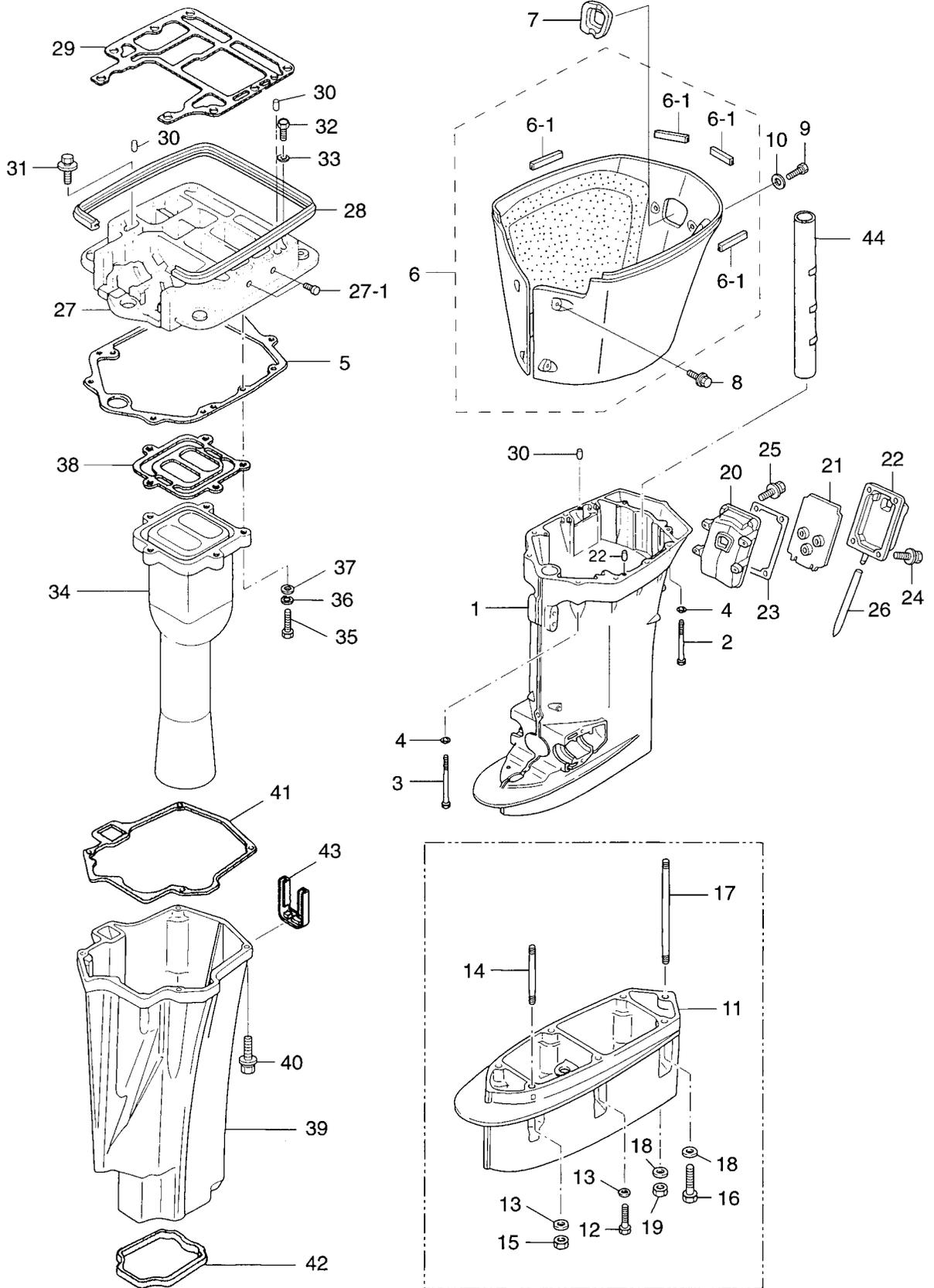

| 見出番号 Ref. No. | 部品番号 Part No. | 部 品 名 Description | 個数 Q'ty | | 備 考 Remarks |
|------------------|------------------|---|----------|---|------------------|
| | | | D 115 | A | |
| 13-1 | 3T1Q61030-0 | ドライブシャフトハウジング L Drive Shaft Housing "L" | 1 | | |
| 13-2 | 3C7-61017-1 | ボルト、10-107 Bolt, 10-107 | 6 | | |
| 13-3 | 3C7-61018-1 | ボルト、10-120 Bolt, 10-120 | 2 | | |
| 13-4 | 940213-1000 | ワッシャ Washer | 8 | | |
| 13-5 | 3C7-61012-1 | ドライブシャフトハウジングガスケット Drive Shaft Housing Gasket | 1 | | |
| 13-6 | 3T1Q61225-0 | イフロンアッソ Apron Ass'y | 1 | | |
| 13-6-1 | 3T1-61213-0 | イフロンシール * Apron Seal | 4 | | |
| 13-7 | 3T1-61212-0 | イフロンゴム Apron Grommet | 1 | | |
| 13-8 | 910113-5612 | ボルト Bolt | 4 | | |
| 13-9 | 3T1-61184-0 | イフロンボルト、6-16 Apron Bolt, 6-16 | 2 | | |
| 13-10 | 3T1-61334-0 | ワッシャ Washer | 2 | | |
| 13-11 | 3B7Q61110-0 | エクステンションハウジング UL Extension Housing "UL" | 1 | | |
| 13-12 | 916189-0835 | ボルト Bolt | 3 | | |
| 13-13 | 940113-0800 | ワッシャ Washer | 4 | | |
| 13-14 | 915313-0825 | スタッドボルト Stud Bolt | 1 | | |
| 13-15 | 930113-0800 | ナット Nut | 1 | | for Transom "UL" |
| 13-16 | 3B7-60001-2 | ボルト、10-40 Bolt, 10-40 | 2 | | |
| 13-17 | 3B7-61112-0 | スタッドボルト、10-165 Stud Bolt, 10-165 | 1 | | |
| 13-18 | 940213-1000 | ワッシャ Washer | 3 | | |
| 13-19 | 3B7-61114-0 | ナット、10-P1.25 Nut, 10-P1.25 | 1 | | |
| 13-20 | 3T1Q61241-0 | アイドルエキゾーストパッセージ Idle Exhaust Passage | 1 | | |
| 13-21 | 3T1-61242-0 | アイドルエキゾーストパッセージセパレーション Idle Exhaust Passage Separation | 1 | | |
| 13-22 | 3T1Q61245-0 | アイドルエキゾーストパッセージカバー Idle Exhaust Passage Cover | 1 | | |
| 13-23 | 3T1-61244-0 | ガスケット Gasket | 1 | | |
| 13-24 | 910113-5620 | ボルト Bolt | 4 | | |
| 13-25 | 910113-5635 | ボルト Bolt | 4 | | |
| 13-26 | 3T1-61097-0 | ウォーターアウトレットホース Water Outlet Hose | 1 | | |
| 13-27 | 3T1Q01300-0 | エンジンベース Engine Basement | 1 | | |
| 13-27-1 | 3H6-07257-0 | エキゾーストプラグ * Exhaust Plug | 2 | | |
| 13-28 | 3B7-67116-0 | エンジンベースシール Engine Basement Seal | 1 | | L=690 |

ドライブシャフトハウジング
DRIVE SHAFT HOUSING

Fig. 13

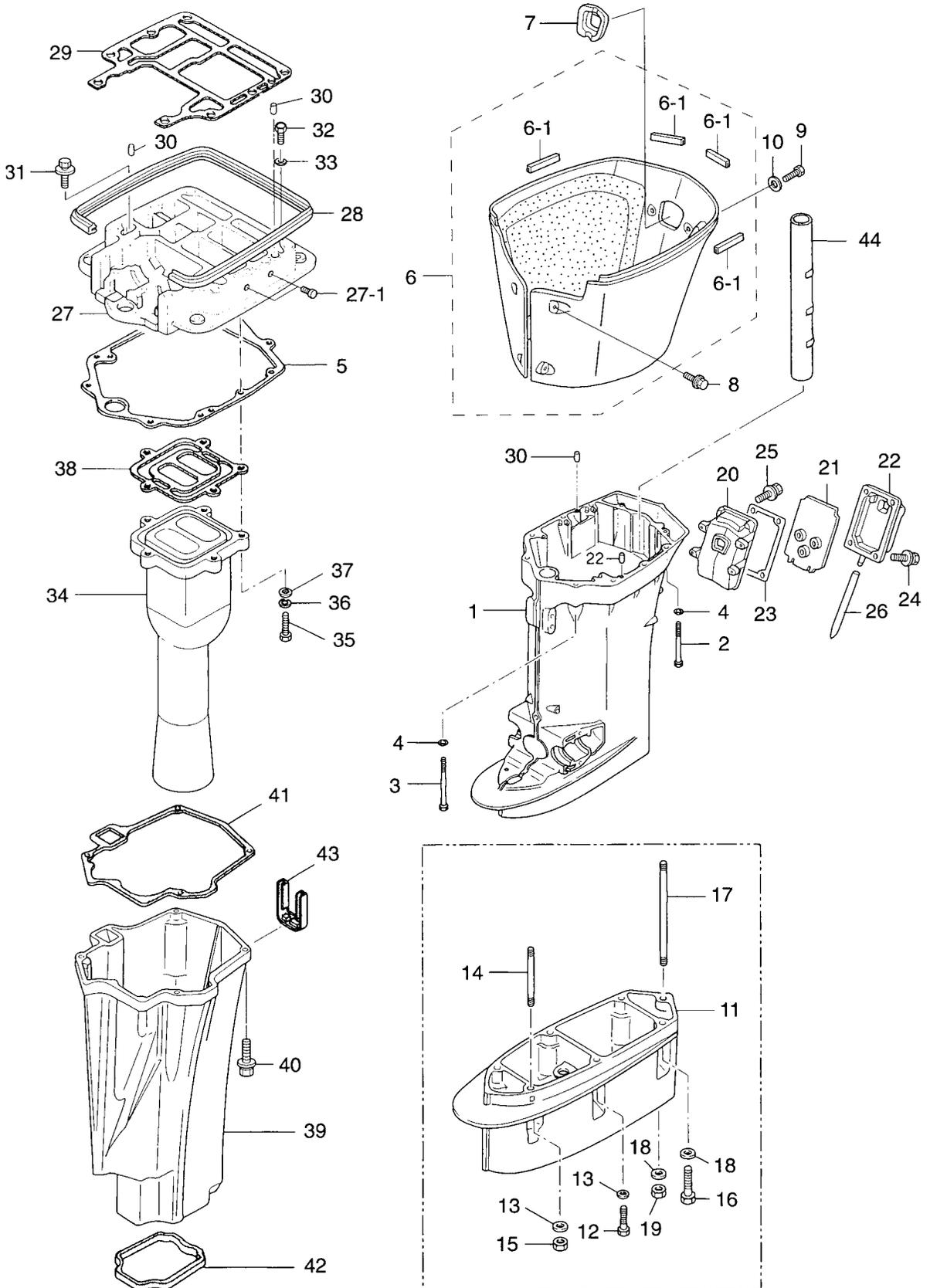

ギヤケース (ドライブシャフト)
Fig. 14 GEAR CASE (DRIVE SHAFT)

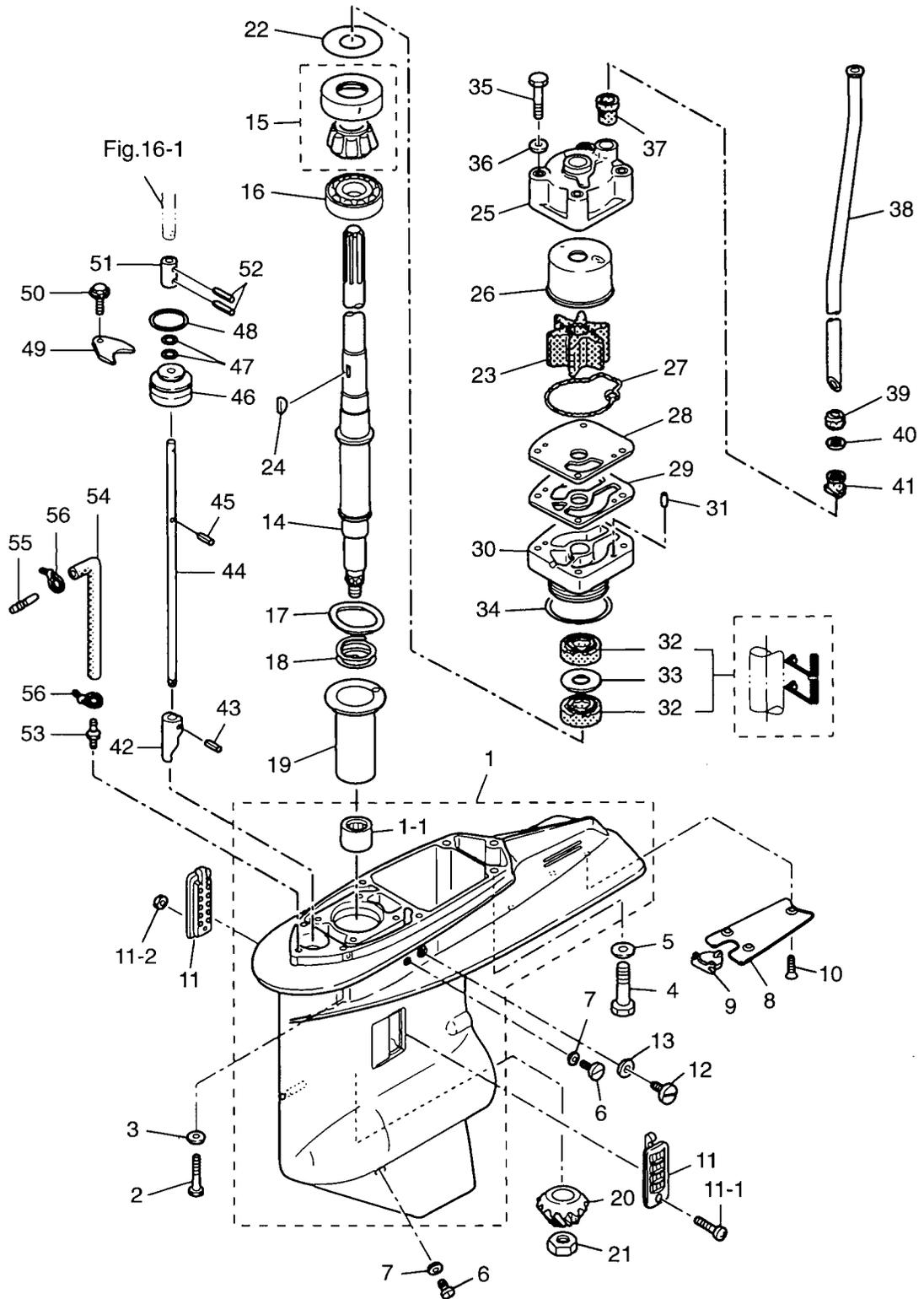

| 見出番号 Ref. No. | 部品番号 Part No. | 部 品 名 Description | 個数 Q'ty | | 備 考 Remarks |
|------------------|------------------|--|----------|---|------------------|
| | | | D | A | |
| 14-1 | 3C7Q60000-6 | ギヤケース Gear Case | 1 | | |
| 14-1-1 | 3C7-60211-1 | ニードルベアリング、28.6-38.1-31.8 * Needle Bearing, 28.6-38.1-31.8 | 1 | | |
| 14-2 | 916189-0835 | ボルト Bolt | 4 | | |
| 14-3 | 940213-0800 | ワッシャ Washer | 4 | | |
| 14-4 | 3B7-60001-2 | ボルト、10-40 Bolt, 10-40 | 3 | | |
| 14-5 | 940213-1000 | ワッシャ Washer | 3 | | |
| 14-6 | 332-60005-2 | オイルプラグ Oil Plug | 2 | | |
| 14-7 | 332-60006-0 | ガスケット、8.1-15-1 Gasket, 8.1-15-1 | 2 | | |
| 14-8 | 3B7-60012-1 | ギヤケースプレート Gear Case Plate | 1 | | |
| 14-9 | 3B7-60013-0 | ギヤケースプレートプラグ Gear Case Plate Plug | 1 | | |
| 14-10 | 921613-0614 | スクリュ Screw | 3 | | |
| 14-11 | 3C7-60235-1 | ウォーターストレーナセット Water Strainer Set | 1 set | | |
| 14-11-1 | 921503-0445 | * スクリュ * Screw | 1 | | |
| 14-11-2 | 930403-0400 | * ナイロンナット、4-P0.7 * Nylon Nut, 4-P0.7 | 1 | | |
| 14-12 | 3B7-60015-1 | ウォータープラグ Water Plug | 1 | | |
| 14-13 | 3B7-60016-1 | ガスケット、10.1-15-1 Gasket, 10.1-15-1 | 1 | | |
| 14-14 | 3C7-64302-2 | ドライブシャフト L Drive Shaft "L" | 1 | | for Transom "L" |
| | 3C7-64303-2 | ドライブシャフト UL Drive Shaft "UL" | 1 | | for Transom "UL" |
| 14-15 | 3C7-60213-0 | ベアリング、0506 Bearing, 0506 | 1 | | |
| 14-16 | 3C7-60214-0 | ベアリング、16007 Bearing, 16007 | 1 | | |
| 14-17 | 3C7-60210-0 | ウェーブワッシャ、d=47.2 Wave Washer, d=47.2 | 1 | | |
| 14-18 | 3C7-64327-0 | ドライブシャフトスプリング Drive Shaft Spring | 1 | | |
| 14-19 | 3C7-64328-0 | ドライブシャフトスプリングガイド Drive Shaft Spring Guide | 1 | | |
| 14-20 | 3C7-64020-0 | ベベルギヤ B Bevel Gear "B" | 1 | | |
| 14-21 | 3B7-64027-0 | ベベルギヤ B ナット Bevel Gear "B" Nut | 1 | | |
| 14-22 | 353-64014-0 | シム、52-60.5-0.3 Shim, 52-60.5-0.3 | AR | | |
| | 353-64015-0 | シム、52-60.5-0.15 Shim, 52-60.5-0.15 | AR | | |
| | 353-64016-0 | シム、52-60.5-0.1 Shim, 52-60.5-0.1 | AR | | |
| 14-23 | 3C7-65021-1 | ウォーターポンプインペラ Water Pump Impeller | 1 | | |
| 14-24 | 3B7-65022-0 | ウォーターポンプインペラキー Water Pump Impeller Key | 1 | | |

ギヤケース (ドライブシャフト)
Fig. 14 GEAR CASE (DRIVE SHAFT)

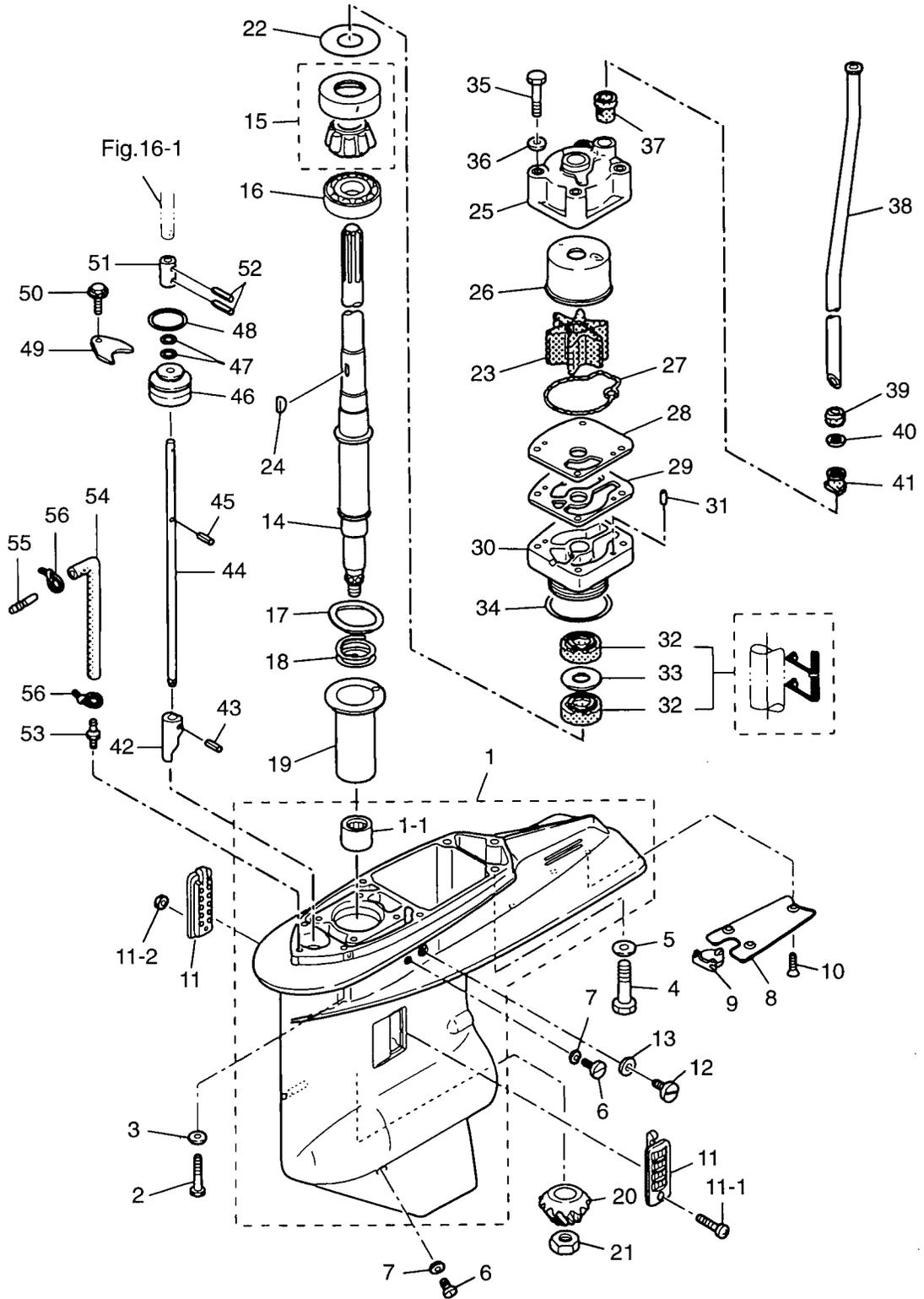

| 見出番号 Ref. No. | 部品番号 Part No. | 部 品 名 Description | 個数 Qty | | 備 考 Remarks |
|------------------|------------------|--|----------|---|---------------------------|
| | | | D 115 | A | |
| 14-25 | 3C7-65016-0 | ポンプケース (アッパ) Pump Case (Upper) | 1 | | |
| 14-26 | 3C7-65011-0 | ポンプケースライナ Pump Case Liner | 1 | | |
| 14-27 | 3C7-65018-0 | ポンプケースシール Pump Case Seal | 1 | | |
| 14-28 | 3C7-65025-0 | ウォーターポンプガイドプレート Water Pump Guide Plate | 1 | | |
| 14-29 | 3C7-65029-0 | ポンプガイドプレートガスケット Pump Guide Plate Gasket | 1 | | |
| 14-30 | 3C7-65017-2 | ポンプケース (ロウ) Pump Case (Lower) | 1 | | |
| 14-31 | 334-65012-0 | ダウエルピン、4-10 Dowel Pin, 4-10 | 2 | | |
| 14-32 | 3C7-60223-1 | オイルシール、22-42-7 Oil Seal, 22-42-7 | 2 | | |
| 14-33 | 346-64084-0 | シム、35-41.9-0.5 Shim, 35-41.9-0.5 | 1 | | |
| 14-34 | 3B7-65015-0 | Oリング、3.1-54.4 O-Ring, 3.1-54.4 | 1 | | |
| 14-35 | 916113-0885 | ボルト Bolt | 4 | | |
| 14-36 | 940113-0800 | ワッシャ Washer | 4 | | |
| 14-37 | 3C7-65014-0 | ウォーターパイプシール (ロウ) Water Pipe Seal (Lower) | 1 | | |
| 14-38 | 3C7-65110-0 | ウォーターパイプ "L" Water Pipe "L" | 1 | | for Transom "L" |
| | 3C7-65120-0 | ウォーターパイプ UL Water Pipe "UL" | 1 | | for Transom "UL" |
| 14-39 | 3C7-65206-0 | ウォーターパイプシール (アッパ) Water Pipe Seal (Upper) | 1 | | |
| 14-40 | 345-65205-0 | カラー、18-20-4.5 Collar, 18-20-4.5 | 1 | | |
| 14-41 | 3C7-65204-0 | ウォーターパイプオーグジュアリーマウント Water Pipe Auxiliary Mount | 1 | | Water Pipe Locking Rubber |
| 14-42 | 3B7-66011-1 | クラッチカム Clutch Cam | 1 | | |
| 14-43 | 951403-3516 | スプリングピン、3.5-16 Spring Pin, 3.5-16 | 1 | | |
| 14-44 | 3B7-66013-1 | カムロッド L Cam Rod "L" | 1 | | for Transom "L" |
| | 3B7-66014-1 | カムロッド UL Cam Rod "UL" | 1 | | for Transom "UL" |
| 14-45 | 951403-3510 | スプリングピン、3.5-10 Spring Pin, 3.5-10 | 1 | | |
| 14-46 | 3B7-66031-1 | カムロッドブッシング Cam Rod Bushing | 1 | | |
| 14-47 | 345-66021-0 | Oリング、1.9-6.8 O-Ring, 1.9-6.8 | 2 | | |
| 14-48 | 3B7-66023-0 | Oリング、3.5-27.7 O-Ring, 3.5-27.7 | 1 | | |
| 14-49 | 353-66024-0 | ストッパ Stopper | 1 | | |
| 14-50 | 910103-6612 | ボルト Bolt | 1 | | |
| 14-51 | 353-66241-1 | シフトロッドジョイント Shift Rod Joint | 1 | | |
| 14-52 | 951403-3516 | スプリングピン、3.5-16 Spring Pin, 3.5-16 | 2 | | |

ギヤケース (ドライブシャフト)
Fig. 14 GEAR CASE (DRIVE SHAFT)

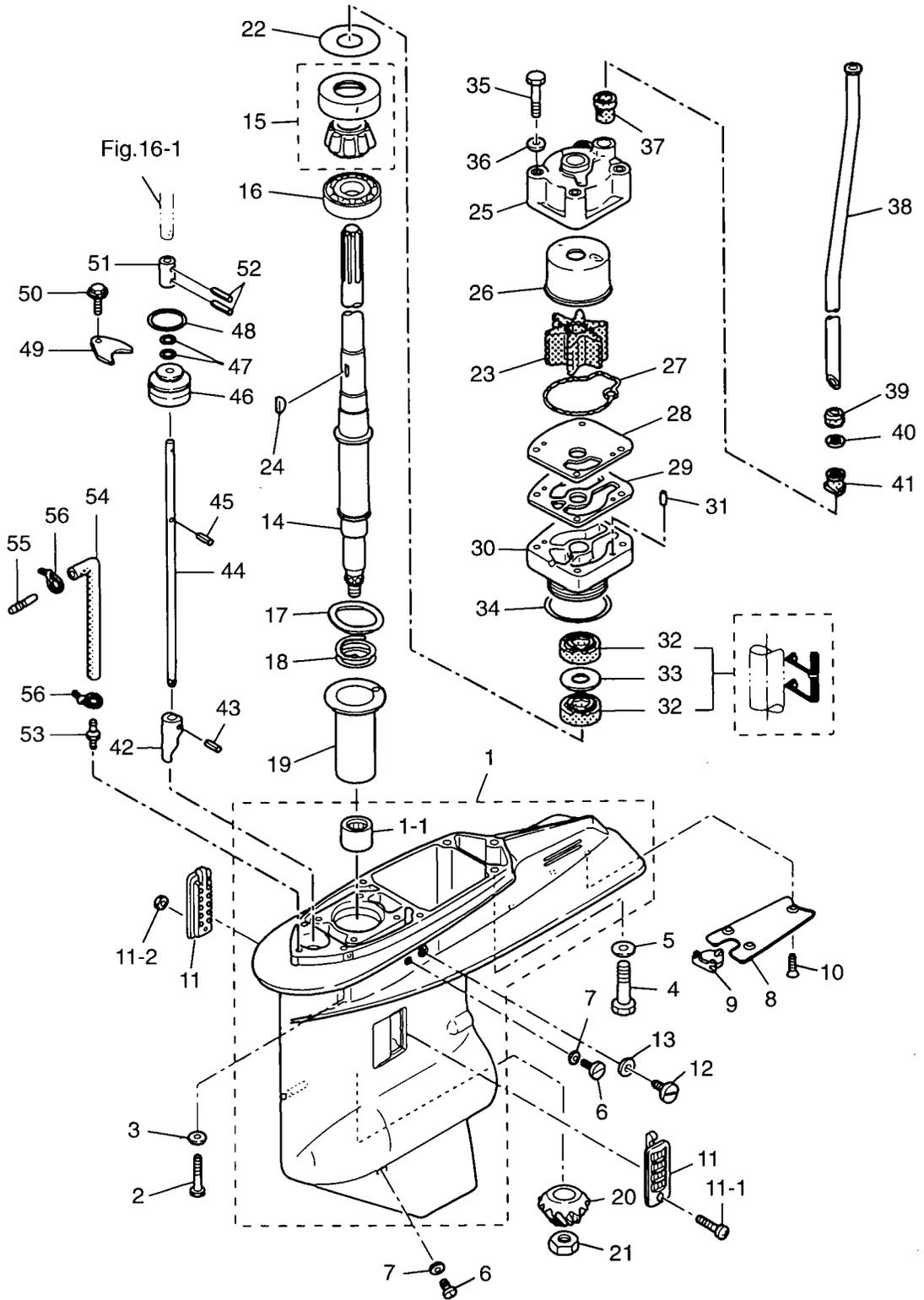

ギヤケース (プロペラシャフト)
 Fig. 15 GEAR CASE (PROPELLER SHAFT)

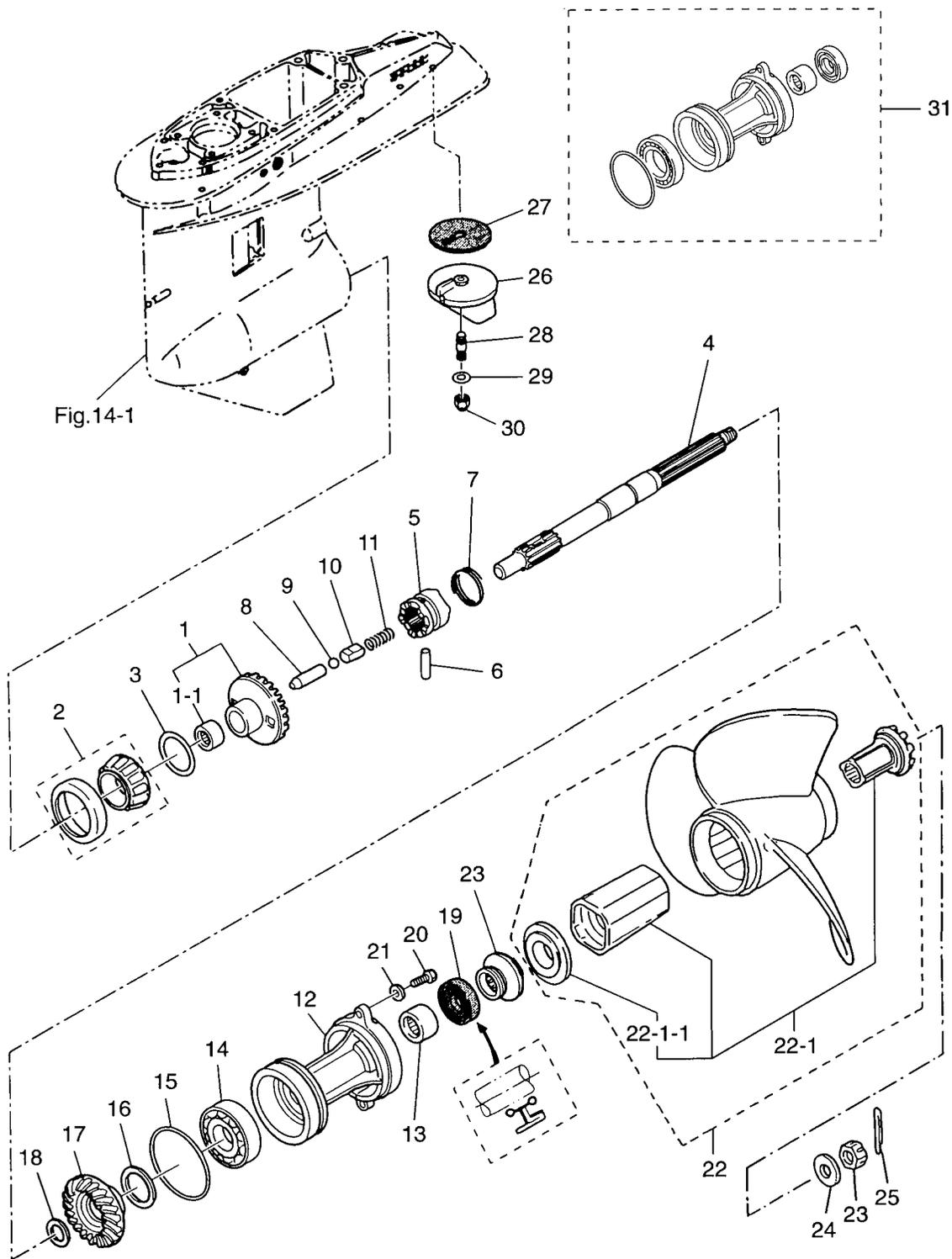

| 見出番号 Ref. No. | 部品番号 Part No. | 部 品 名 Description | 個数 Q'ty | | 備 考 Remarks |
|------------------|------------------|--|---------|---|--------------------------|
| | | | D | A | |
| 15-1 | 3C7-64010-0 | ベベルギヤ A Bevel Gear "A" | 1 | | |
| 15-1-1 | 3B7-64011-0 | * ニードルベアリング、25-32-26 * Needle Bearing, 25-32-26 | 1 | | |
| 15-2 | 3C7-60215-0 | ベアリング、30209 Bearing, 30209 | 1 | | |
| 15-3 | 3B7-64015-0 | シム、47-57-0.15 Shim, 47-57-0.15 | AR | | |
| | 3B7-64016-0 | シム、47-57-0.1 Shim, 47-57-0.1 | AR | | |
| 15-4 | 3B7-64211-0 | プロペラシャフト Propeller Shaft | 1 | | |
| 15-5 | 3C7-64215-0 | クラッチ Clutch | 1 | | |
| 15-6 | 3B7-64218-0 | クラッチピン Clutch Pin | 1 | | |
| 15-7 | 3B7-64219-1 | クラッチピンスナップ Clutch Pin Snap | 1 | | |
| 15-8 | 3B7-64223-0 | クラッチプッシュロッド Clutch Push Rod | 1 | | |
| 15-9 | 965002-1609 | スチールボール、9/16 Steel Ball, 9/16 | 1 | | |
| 15-10 | 3B7-64222-0 | クラッチスプリングリテーナ Clutch Spring Retainer | 1 | | |
| 15-11 | 346-64221-0 | クラッチスプリング Clutch Spring | 1 | | |
| 15-12 | 3B7Q60101-1 | プロペラシャフトハウジング Propeller Shaft Housing | 1 | | |
| 15-13 | 3B7-60211-0 | ニードルベアリング、30-40-30 Needle Bearing, 30-40-30 | 1 | | |
| 15-14 | 9601-0-6208 | ボールベアリング、6208 Ball Bearing, 6208 | 1 | | |
| 15-15 | 3B7-60103-0 | Oリング、3.1-94.4 O-Ring, 3.1-94.4 | 1 | | |
| 15-16 | 3B7-64036-0 | シム、42-50-0.15 Shim, 42-50-0.15 | AR | | |
| | 3B7-64037-0 | シム、42-50-0.1 Shim, 42-50-0.1 | AR | | |
| 15-17 | 3C7-64093-0 | ベベルギヤ C Bevel Gear "C" | 1 | | |
| 15-18 | 3B7-64032-0 | ワッシャ、t=3.2 Washer, t=3.2 | AR | | |
| | 3B7-64034-0 | ワッシャ、t=3.0 Washer, t=3.0 | AR | | |
| | 3B7-64035-0 | ワッシャ、t=2.8 Washer, t=2.8 | AR | | |
| 15-19 | 3B7-60111-0 | オイルシール、30-50-12 Oil Seal, 30-50-12 | 1 | | |
| 15-20 | 3C7-60108-0 | ボルト、8-30 プレコート Bolt, 8-30 Pre-coated | 2 | | |
| 15-21 | 940213-0800 | ワッシャ Washer | 2 | | |
| 15-22 | 3T1W64523-0 | プロペラ M-11 (3×355×279) Propeller M-11 (3×14.0×11.0) | 1 | | Old Part No. 3E0W64176-0 |
| | 3T1W64527-0 | プロペラ M-13 (3×355×330) Propeller M-13 (3×14.0×13.0) | 1 | | Old Part No. 3E0W64181-0 |
| | 3T1W64532-0 | プロペラ M-15 (3×349×381) Propeller M-15 (3×13.75×15.0) | 1 | | Old Part No. 3E0W64185-0 |
| | 3T1W64534-0 | プロペラ M-16 (3×336×406) Propeller M-16 (3×13.25×16.0) | 1 | | Old Part No. 3E0W64187-0 |

ギヤケース (プロペラシャフト)
Fig. 15 GEAR CASE (PROPELLER SHAFT)

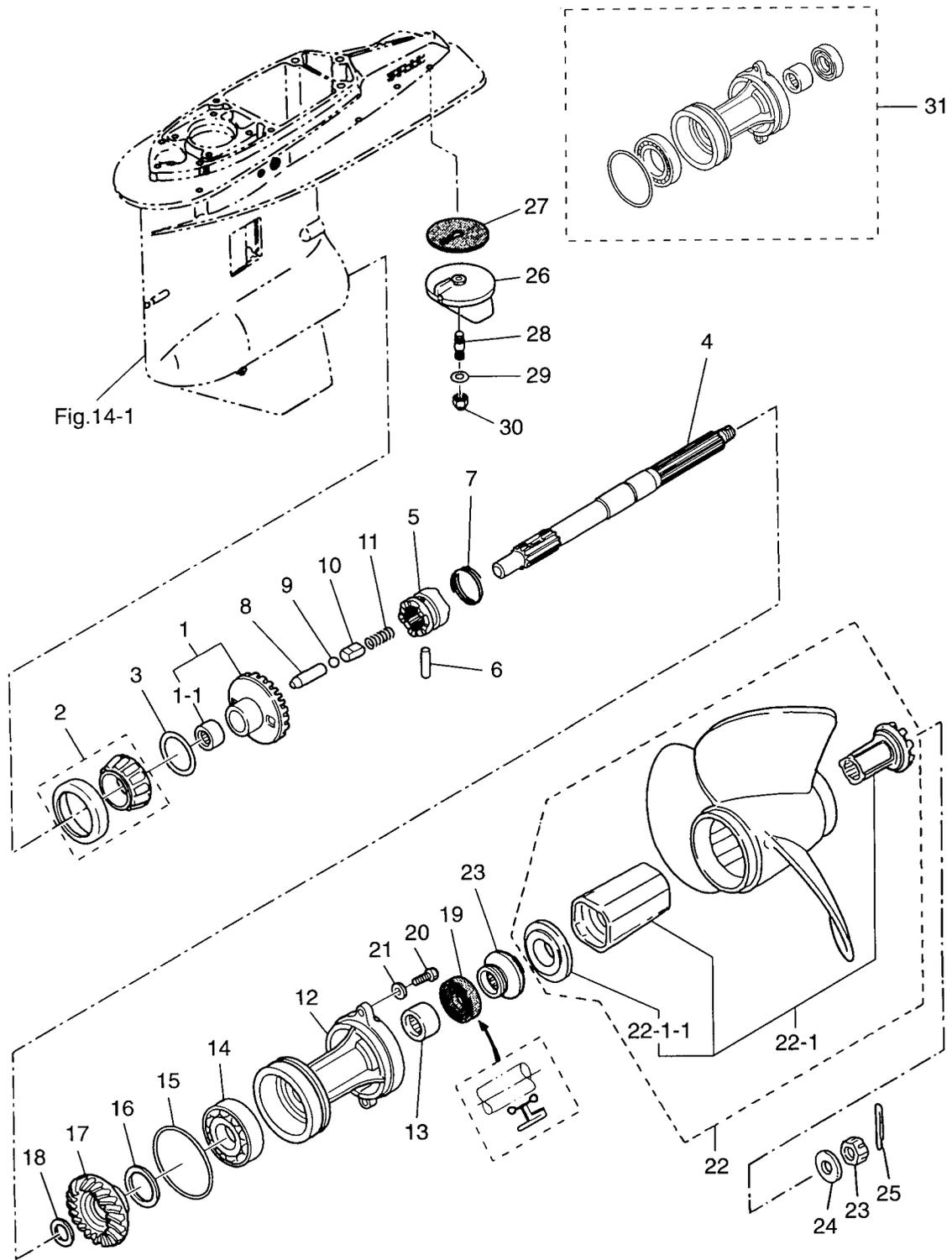

シフト
Fig. 16 SHIFT

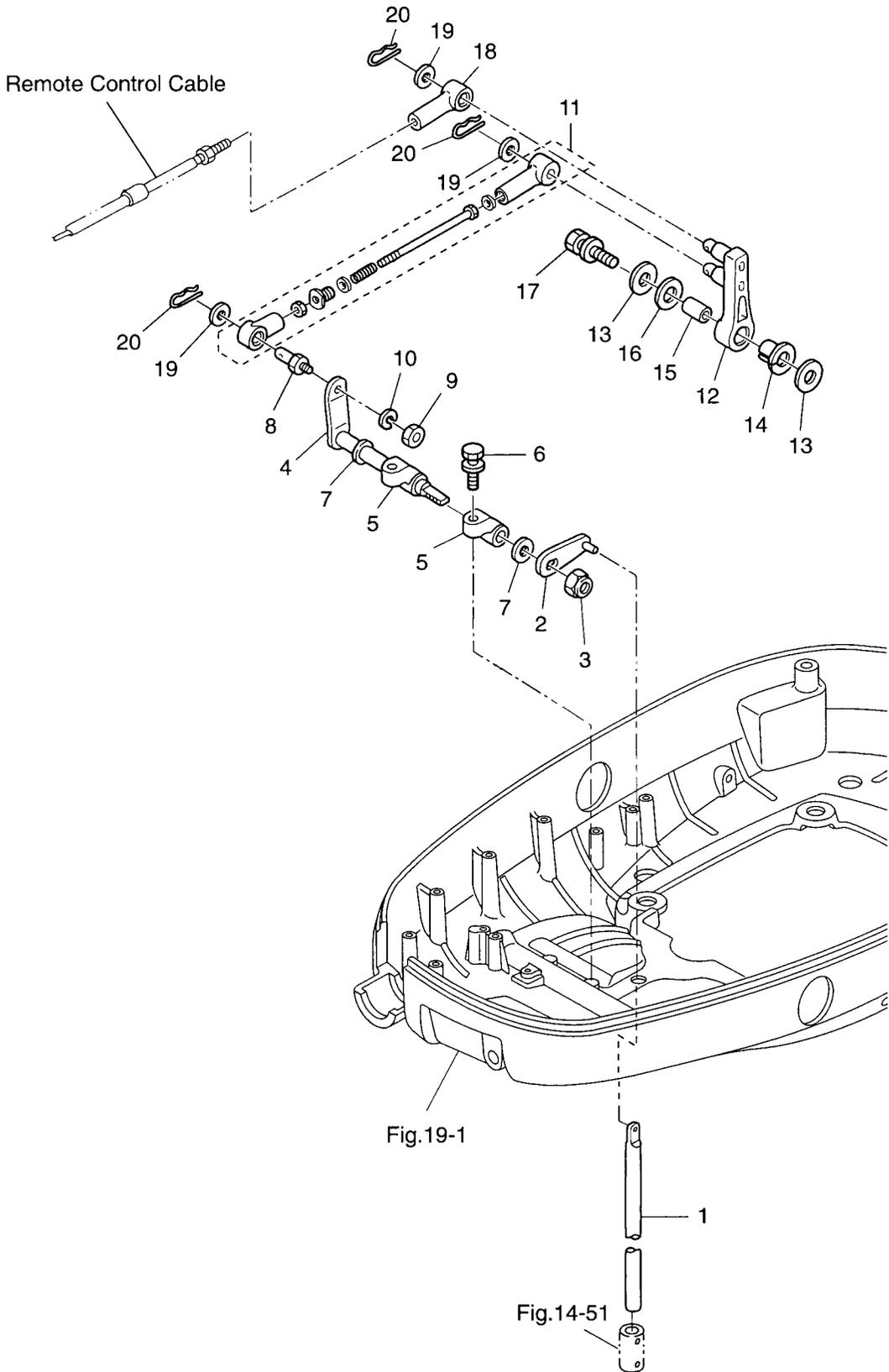
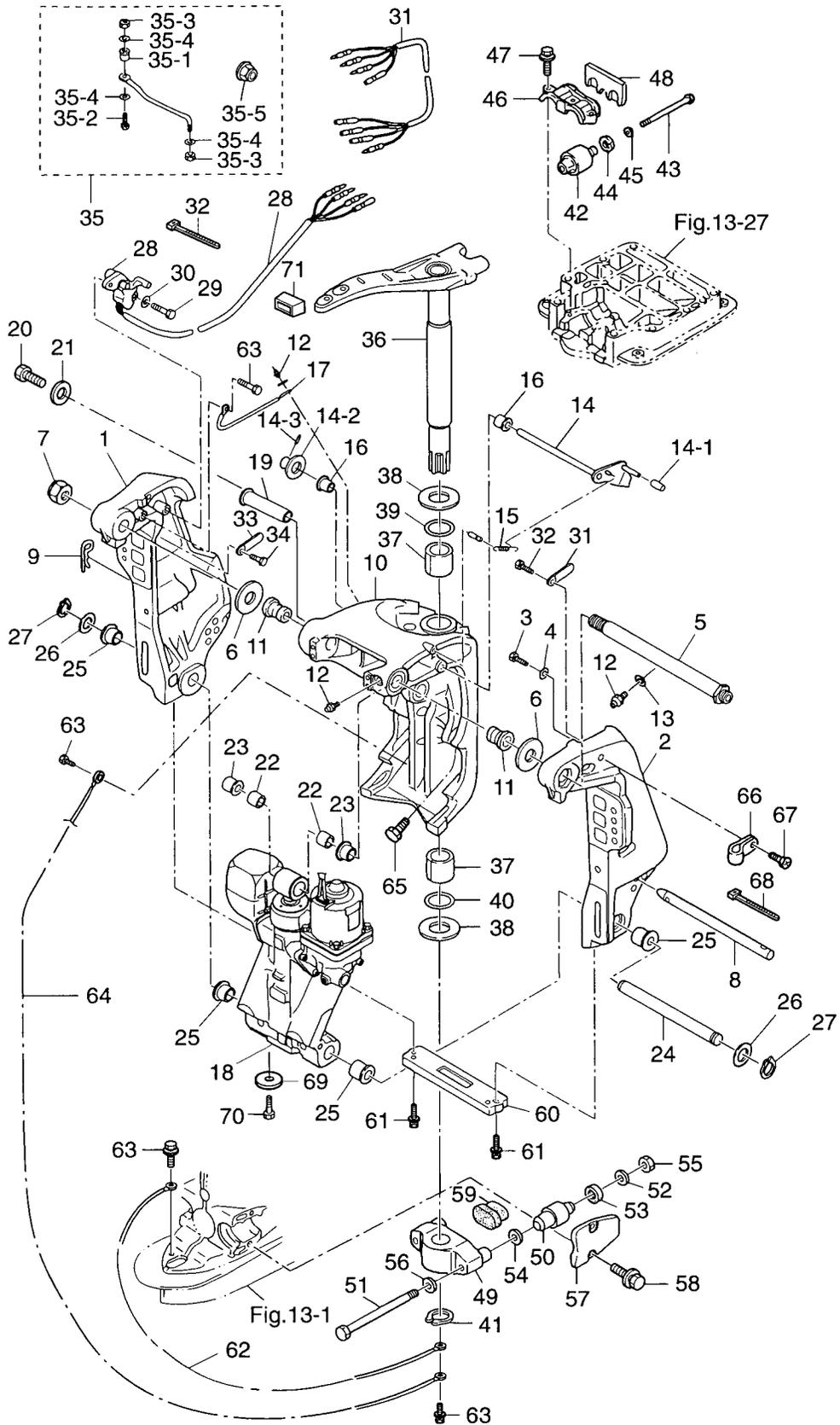
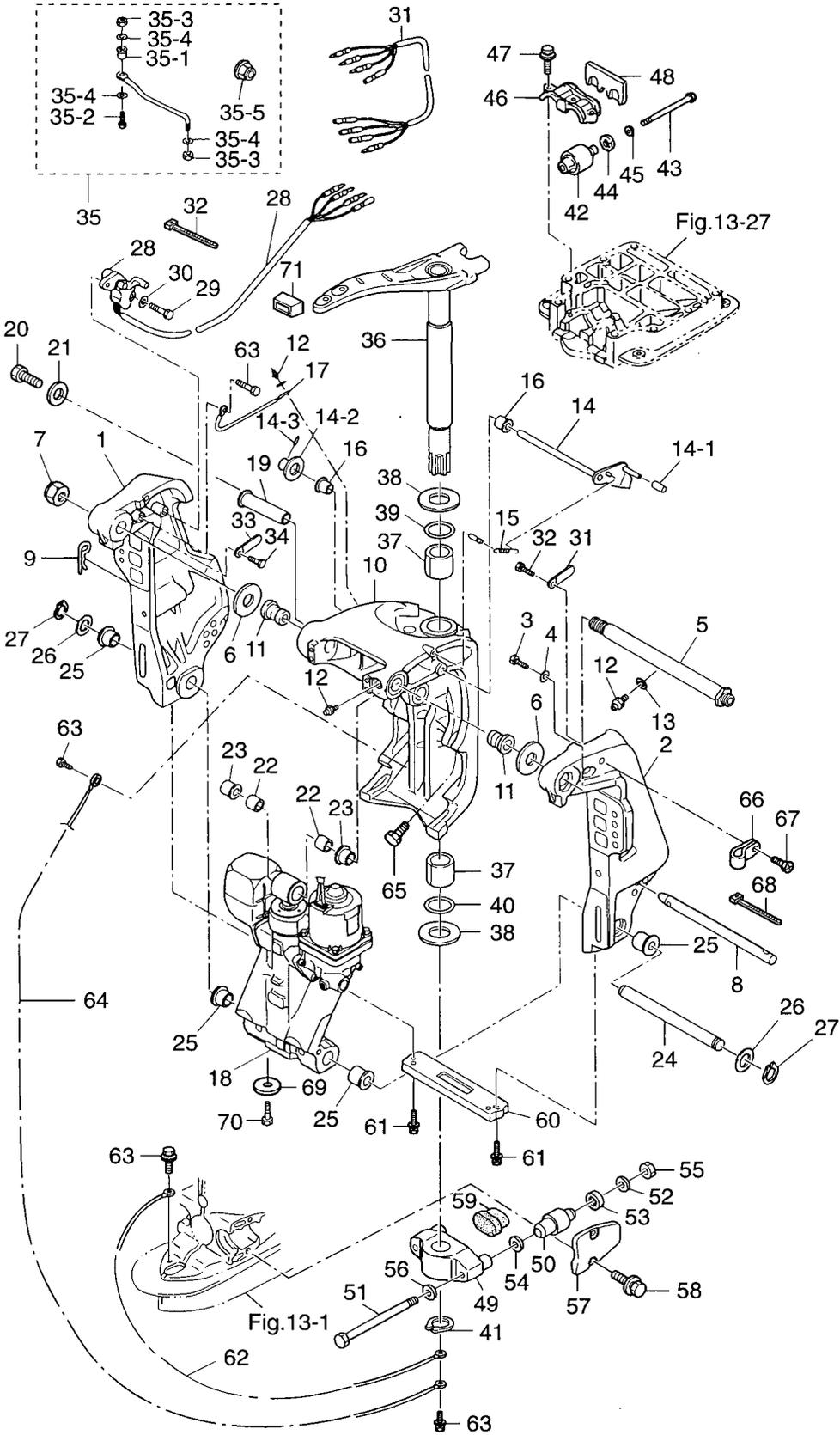

Fig. 17
ブラケット
BRACKET



| 見出番号 Ref. No. | 部品番号 Part No. | 部 品 名 Description | 個数 Q'ty | | 備 考 Remarks |
|------------------|------------------|---|----------|---|------------------------|
| | | | D 115 | A | |
| 17-1 | 3E0Q62112-0 | クランプブラケット (ライト) Clamp Bracket (Right) | 1 | | Starboard |
| 17-2 | 3E0Q62113-1 | クランプブラケット (レフト) Clamp Bracket (Left) | 1 | | Port |
| 17-3 | 910213-1020 | ボルト Bolt | 1 | | |
| 17-4 | 940213-1000 | ワッシャ Washer | 1 | | |
| 17-5 | 3E0-62191-1 | スィベルブラケットシャフト Swivel Bracket Shaft | 1 | | Bracket Bolt |
| 17-6 | 3E0-62116-1 | ワッシャ、25.7-50-1 Washer, 25.7-50-1 | 2 | | |
| 17-7 | 346-62124-1 | ナイロンナット、7/8 Nylon Nut, 7/8 | 1 | | |
| 17-8 | 3E0-62121-1 | スラストロッド Thrust Rod | 1 | | |
| 17-9 | 3B7-62129-1 | スラストロッドピン Thrust Rod Pin | 1 | | |
| 17-10 | 3E0Q62313-0 | スィベルブラケット Swivel Bracket | 1 | | with Pin (3E0-62475-0) |
| 17-11 | 3E0-62126-0 | ブッシング、25.6-28.6-40 Bushing, 25.6-28.6-40 | 2 | | |
| 17-12 | 344-67177-0 | グリスニップル Grease Fitting | 5 | | |
| 17-13 | 940113-0600 | ワッシャ Washer | 1 | | |
| 17-14 | 3Y9-62431-0 | チルトストッパ Tilt Stopper | 1 | | |
| 17-14-1 | 3Y9-62433-0 | * チルトストッパグリップ * Tilt Stopper Grip | 1 | | |
| 17-14-2 | 332-61315-0 | * ワッシャ、10.5-18-1.5 * Washer, 10.5-18-1.5 | 1 | | |
| 17-14-3 | 951403-3516 | * スプリングピン * Spring Pin | 1 | | |
| 17-15 | 3E0-62473-1 | チルトストッパスプリング Tilt Stopper Spring | 1 | | |
| 17-16 | 353-63207-0 | カラー、10.2-12-12 Collar, 10.2-12-12 | 2 | | |
| 17-17 | 398-62396-1 | アースワイヤ Ground Cable | 1 | | L=130 |
| 17-18 | 3T1-77150-1 | パワートリム & チルト Power Trim & Tilt | 1 | | |
| 17-19 | 3C8-77071-0 | シリンダピン (アッパ) Cylinder Pin (Upper) | 1 | | |
| 17-20 | 345-05122-1 | ワッシャ、6.5-23-1.5 Washer, 6.5-23-1.5 | 1 | | |
| 17-21 | 910113-0612 | ボルト Bolt | 1 | | |
| 17-22 | 3C8-77075-0 | ブッシング、18-24-19 Bushing, 18-24-19 | 2 | | |
| 17-23 | 3E0-77076-0 | ブッシング、18-20-20.5 Bushing, 18-20-20.5 | 2 | | |
| 17-24 | 3E0-77101-0 | シリンダピン (ロワ) Cylinder Pin (Lower) | 1 | | |
| 17-25 | 3E0-77103-0 | ブッシング、22-25.4-23.5 Bushing, 22-25.4-23.5 | 4 | | |
| 17-26 | 346-62412-1 | ワッシャ、22.6-30-2 Washer, 22.6-30-2 | 2 | | |
| 17-27 | 945103-2200 | C リング、d=22 C-Ring, d=22 | 2 | | |

Fig. 17
 ブラケット
 BRACKET



| 見出番号 Ref. No. | 部品番号 Part No. | 部 品 名 Description | 個数 Q'ty | | 備 考 Remarks |
|------------------|------------------|--|----------|---|--------------------------|
| | | | D 115 | A | |
| 17-28 | 3F3-72574-1 | トリムセンサ Trim Sensor | 1 | | L=1700 |
| 17-29 | 910113-0620 | ボルト Bolt | 2 | | |
| 17-30 | 3R0-66308-0 | ワッシャ、6-16-1.5 Washer, 6-16-1.5 | 2 | | |
| 17-31 | 3F3-72573-1 | トリムセンサエクステンションコード Trim Sensor Extension Cord | 1 | | L=6000 |
| 17-32 | 353-84398-0 | リードワイヤバンド、100 Lead Wire Band, 100 | 2 | | |
| 17-33 | 309-06972-0 | クランプ、6.5-47.5P Clamp, 6.5-47.5P | 3 | | |
| 17-34 | 910113-0612 | ボルト Bolt | 1 | | |
| 17-35 | 3E0-84905-0 | ドラックリンク H Drag Link "H " | 1 | | |
| 17-35-1 | 3E0-84914-0 | * ドラックリンクスペーサ * Drag Link Spacer | 1 | | |
| 17-35-2 | 3E0-84917-0 | * ボルト、3/8-50 * Bolt, 3/8-50 | 1 | | |
| 17-35-3 | 353-84918-0 | * ナイロンナット、3/8 * Nylon Nut, 3/8 | 2 | | |
| 17-35-4 | 353-84916-0 | * ワッシャ、9.6-18-2 * Washer, 9.6-18-2 | 3 | | |
| 17-35-5 | 3F3-84908-0 | * ドラックリンクシールリング * Drag Link Seal Ring | 1 | | |
| 17-36 | 3C7Q62010-0 | ステアリングシャフト Steering Shaft | 1 | | |
| 17-37 | 3B7-62417-0 | ブッシング、32-40-45 Bushing, 32-40-45 | 2 | | |
| 17-38 | 3B7-62423-1 | スラストプレート Thrust Plate | 2 | | |
| 17-39 | 3B7-62414-0 | ステアリングシャフトシールリング Steering Shaft Seal Ring | 1 | | |
| 17-40 | 3B7-62415-0 | O リング、4.5-32 O-Ring, 4.5-32 | 1 | | |
| 17-41 | 945103-3200 | C リング、d=32 C-Ring, d=32 | 1 | | |
| 17-42 | 3C7-61301-0 | ラバーマウント (アッパ) Rubber Mount (Upper) | 2 | | |
| 17-43 | 3C7-61307-1 | ラバーマウントボルト (アッパ) Rubber Mount Bolt (Upper) | 2 | | |
| 17-44 | 3C7-61338-0 | ラバーダンパ (アッパ) Rubber Damper (Upper) | 2 | | |
| 17-45 | 3C7-61335-0 | ワッシャ、12.2-36-3 Washer, 12.2-36-3 | 2 | | |
| 17-46 | 3C7Q61341-1 | マウントホールディングプレート (アッパ) Mount Holding Plate (Upper) | 1 | | Rubber Mount Cap (Upper) |
| 17-47 | 910113-5835 | ボルト Bolt | 3 | | |
| 17-48 | 3C7-61339-0 | ダンパ (アッパ) Damper (Upper) | 1 | | |
| 17-49 | 3C7Q61411-2 | マウントブラケット Mount Bracket | 1 | | |
| 17-50 | 353-61302-1 | ラバーマウント (ロウ) Rubber Mount (Lower) | 2 | | |
| 17-51 | 353-61321-3 | ラバーマウントボルト (ロウ) Rubber Mount Bolt (Lower) | 2 | | |
| 17-52 | 353-61334-0 | ワッシャ、13-34-3 Washer, 13-34-3 | 2 | | |

Fig. 17
ブラケット
BRACKET

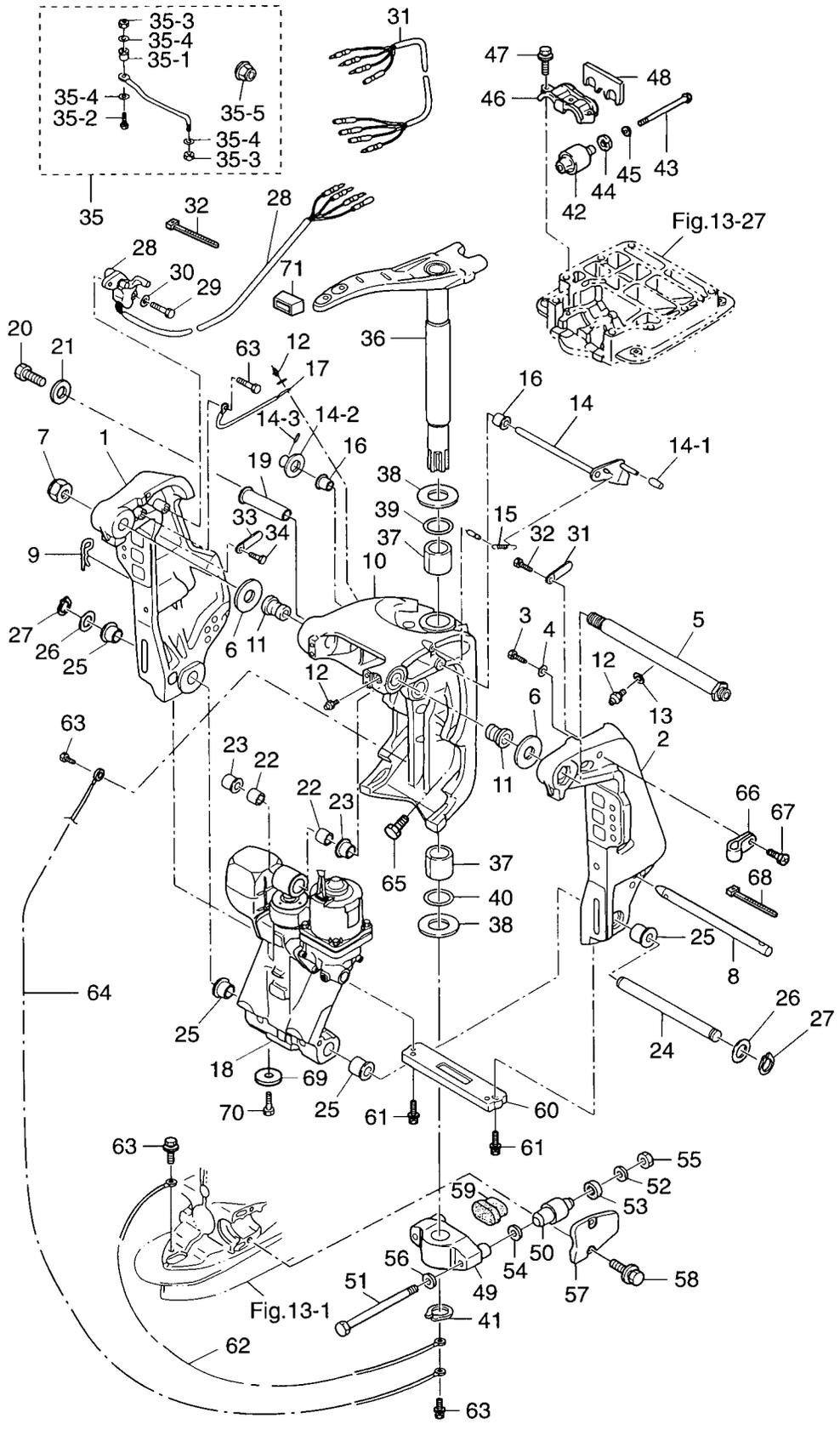

パワートリム&チルト
Fig. 18 POWER TRIM & TILT

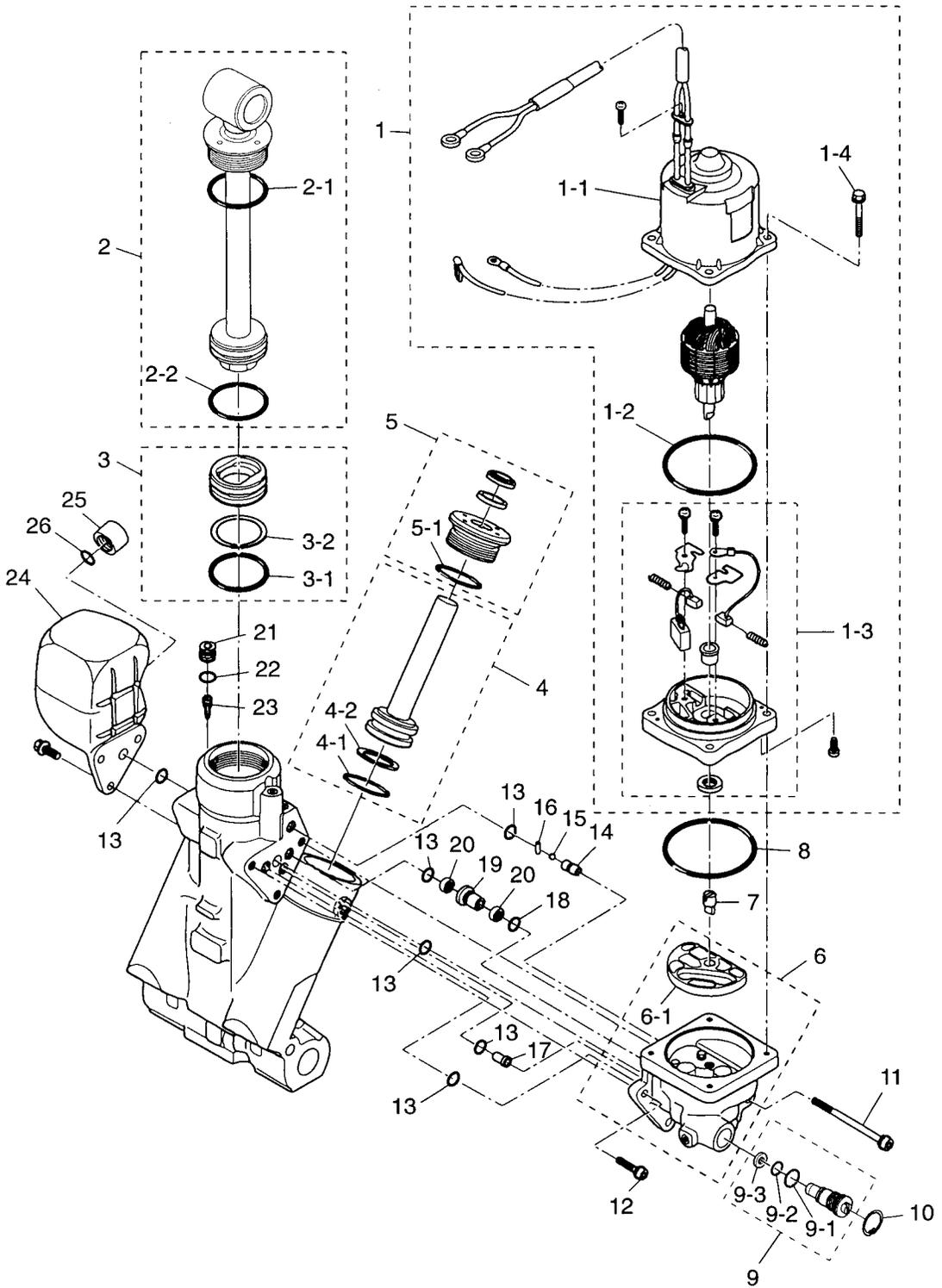

| 見出番号 Ref. No. | 部品番号 Part No. | 部 品 名 Description | 個数 Q'ty | | 備 考 Remarks |
|------------------|------------------|---|----------|---|----------------|
| | | | D 115 | A | |
| 18-1 | 3T1-77180-0 | モータ Motor | 1 | | |
| 18-1-1 | 3T1-77195-0 | ヨークアッソ * Yoke Ass'y | 1 | | |
| 18-1-2 | 353-77182-1 | モータ O-リング * Motor O-Ring | 1 | | |
| 18-1-3 | 3E0-77192-0 | ブラケット * Bracket | 1 | | |
| 18-1-4 | 3E0-77199-1 | ボルト * Bolt | 4 | | |
| 18-2 | 3E0-77365-1 | ピストンロッドアッソ (チルト) Piston Rod Ass'y (Tilt) | 1 | | |
| 18-2-1 | 3E0-77383-0 | O リング * O-Ring | 1 | | |
| 18-2-2 | 3B7-77375-0 | O リング * O-Ring | 1 | | |
| 18-3 | 3B7-77377-1 | フリーピストン Free Piston | 1 | | |
| 18-3-1 | 3B7-77375-0 | O リング * O-Ring | 1 | | |
| 18-3-2 | 3B7-77376-0 | バックアップリング * Back-UP Ring | 1 | | |
| 18-4 | 3E0-77390-0 | トリムピストン Trim Piston | 2 | | |
| 18-4-1 | 3B7-77392-0 | O リング * O-Ring | 2 | | |
| 18-4-2 | 3B7-77393-0 | バックアップリング * Back-UP Ring | 2 | | |
| 18-5 | 3E0-77395-0 | ロッドガイドサブアッソ (トリム) Rod Guide Sub Ass'y (Trim) | 2 | | |
| 18-5-1 | 3E0-77398-0 | O リング * O-Ring | 2 | | |
| 18-6 | 3E0-77430-1 | ポンプ Pump | 1 | | |
| 18-6-1 | 3E0-77434-0 | フィルタ B * Filter B | 1 | | |
| 18-7 | 3E0-77163-0 | ポンプカップリング Pump Coupling | 1 | | |
| 18-8 | 3B7-77167-0 | O リング、1.8-69.6 O-Ring, 1.8-69.6 | 1 | | |
| 18-9 | 3E0-77176-1 | マニュアルバルブ Manual Valve | 1 | | |
| 18-9-1 | 3B7-77411-0 | O リング * O-Ring | 1 | | |
| 18-9-2 | 3E0-77407-0 | パッキン * Packing | 1 | | |
| 18-9-3 | 3E0-77408-0 | バックアップリング * Back-UP Ring | 1 | | |
| 18-10 | 945013-1800 | C リング C-Ring | 1 | | |
| 18-11 | 3E0-77431-1 | ボルト Bolt | 1 | | |
| 18-12 | 3E0-77432-1 | ボルト Bolt | 2 | | |
| 18-13 | 3E0-77167-0 | O リング O-Ring | 6 | | |
| 18-14 | 3E0-77557-0 | オリフィス Orifice | 1 | | |
| 18-15 | 3E0-77558-0 | ボール Ball | 1 | | |

パワートリム&チルト
Fig. 18 POWER TRIM & TILT

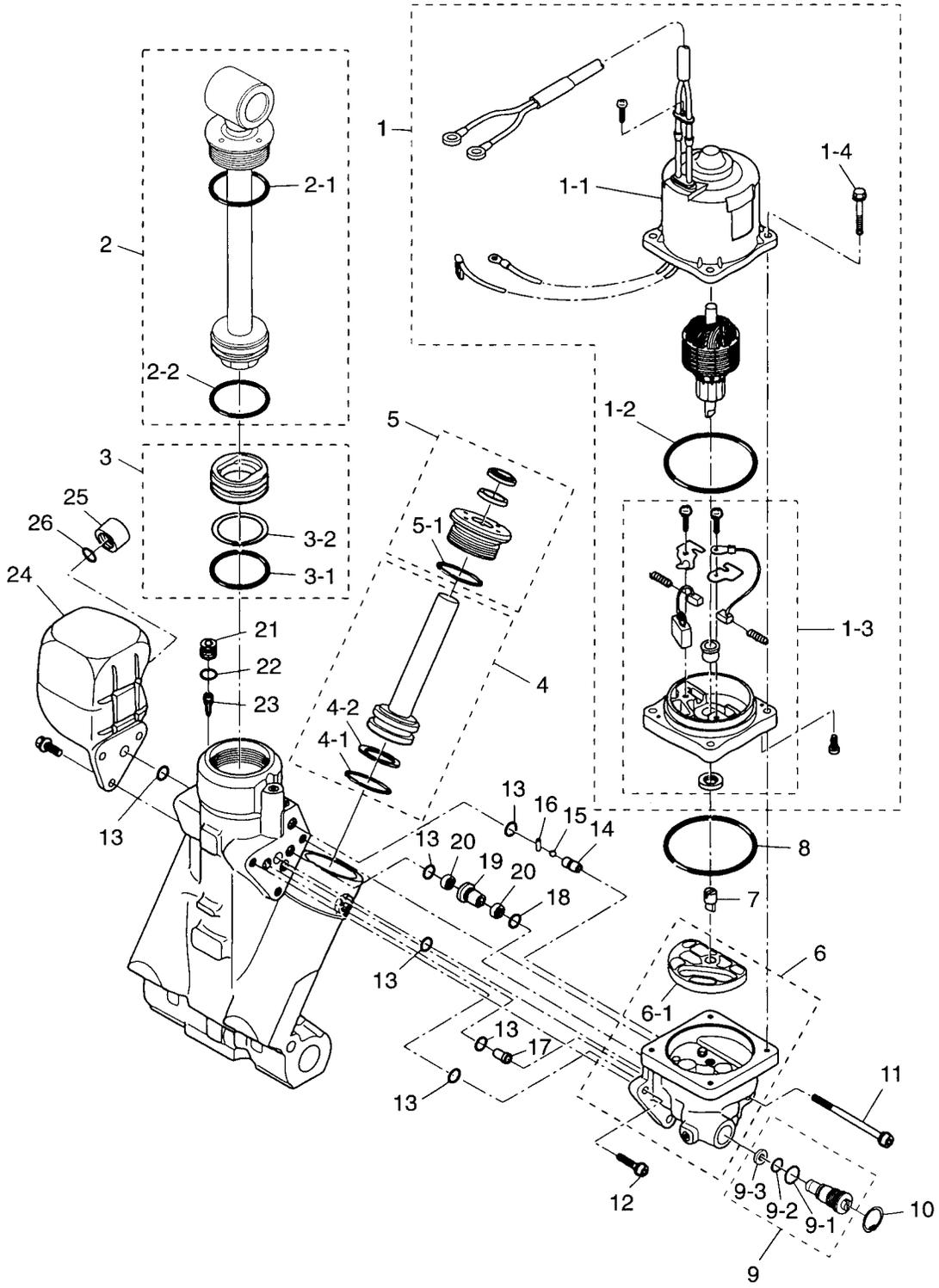

ボトムカウル
Fig. 19 **BOTTOM COWL**

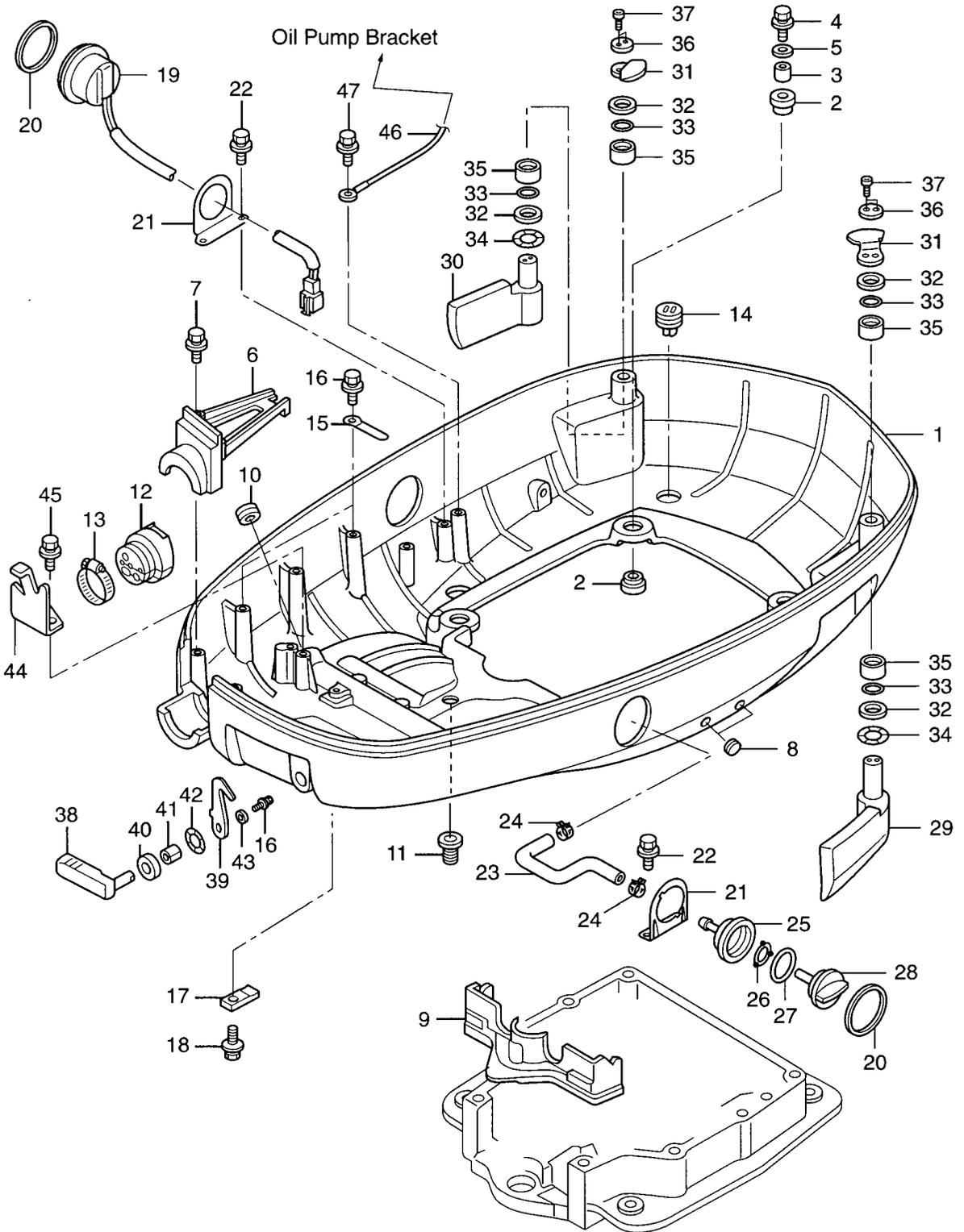

| 見出番号 Ref. No. | 部品番号 Part No. | 部 品 名 Description | 個数 Q'ty | | 備 考 Remarks |
|------------------|------------------|--|----------|---|----------------|
| | | | D 115 | A | |
| 19-1 | 3T1Q67100-0 | ボトムカウル Bottom Cowl | 1 | | |
| 19-2 | 345-67113-0 | ラバーマウント、12-18-2.5 Rubber Mount, 12-18-2.5 | 8 | | |
| 19-3 | 3C7-67114-0 | スペーサ、8.4-12-17 Spacer, 8.4-12-17 | 4 | | |
| 19-4 | 910113-0835 | ボルト Bolt | 4 | | |
| 19-5 | 3B7-63730-0 | ワッシャ、8.5-24-1.5 Washer, 8.5-24-1.5 | 4 | | |
| 19-6 | 3T1Q76118-0 | コードクランプ Cord Clamp | 1 | | |
| 19-7 | 910113-7625 | ボルト Bolt | 2 | | |
| 19-8 | 345-67117-0 | グロメット、17-2.7 Grommet, 17-2.7 | 2 | | |
| 19-9 | 3C7-67164-0 | ボトムカウルグロメット A Bottom Cowl Grommet "A" | 1 | | |
| 19-10 | 3C7-77156-0 | PTT コードグロメット "PTT" Cord Grommet | 1 | | |
| 19-11 | 345-66226-0 | グロメット、17-3 Grommet, 17-3 | 1 | | |
| 19-12 | 3T1-76116-0 | コードグロメット Cord Grommet | 1 | | |
| 19-13 | 3R0-02426-0 | クランプ、60 Clamp, 60 | 1 | | |
| 19-14 | 3T1-67161-0 | グロメット Grommet | 4 | | |
| 19-15 | 398-06972-0 | クランプ、6.5-67P Cramp, 6.5-67P | 3 | | |
| 19-16 | 910103-6612 | ボルト Bolt | 3 | | |
| 19-17 | 3C7-72577-0 | PTT コードクランプ "PTT" Cord Clamp | 1 | | |
| 19-18 | 910113-5616 | ボルト Bolt | 1 | | |
| 19-19 | 3AC-72615-0 | PTT スイッチ "PTT" Switch | 1 | | |
| 19-20 | 3F3-72616-1 | PTT スイッチガasket "PTT" Switch Gasket | 2 | | |
| 19-21 | 3T1-72617-0 | PTT スイッチブラケット "PTT" Switch Bracket | 2 | | |
| 19-22 | 910113-5616 | ボルト Bolt | 4 | | |
| 19-23 | 3T1-72410-0 | フラッシングホース Flushing Hose | 1 | | |
| 19-24 | 3T1-07437-0 | クリップ、φ17.8 Clip, φ17.8 | 2 | | |
| 19-25 | 3T1-72403-0 | フラッシングコネクタ Flushing Connector | 1 | | |
| 19-26 | 3T1-67147-0 | シールリング Seal Ring | 1 | | |
| 19-27 | 3R0-07422-0 | O リング、3.1-24.4 O-Ring, 3.1-24.4 | 1 | | |
| 19-28 | 3T1-72404-0 | フラッシングコネクタキャップ Flushing Connector Cap | 1 | | |
| 19-29 | 3T1-67680-0 | フックレバー (左) Hook Lever (Left) | 1 | | |
| 19-30 | 3T1-67681-0 | フックレバー (右) Hook Lever (Right) | 1 | | |

ボトムカウル
Fig. 19 BOTTOM COWL

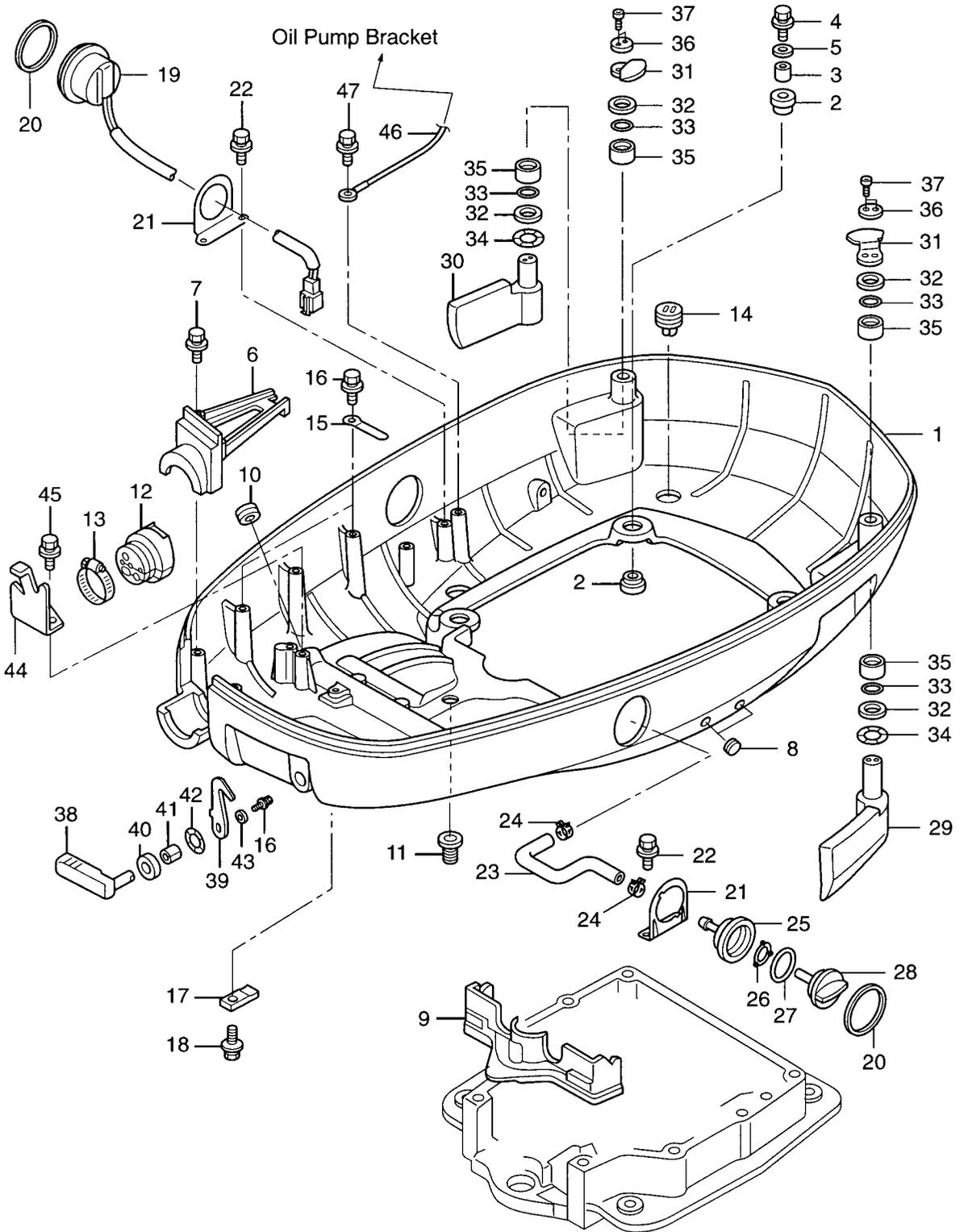

トップカウル
TOP COWL

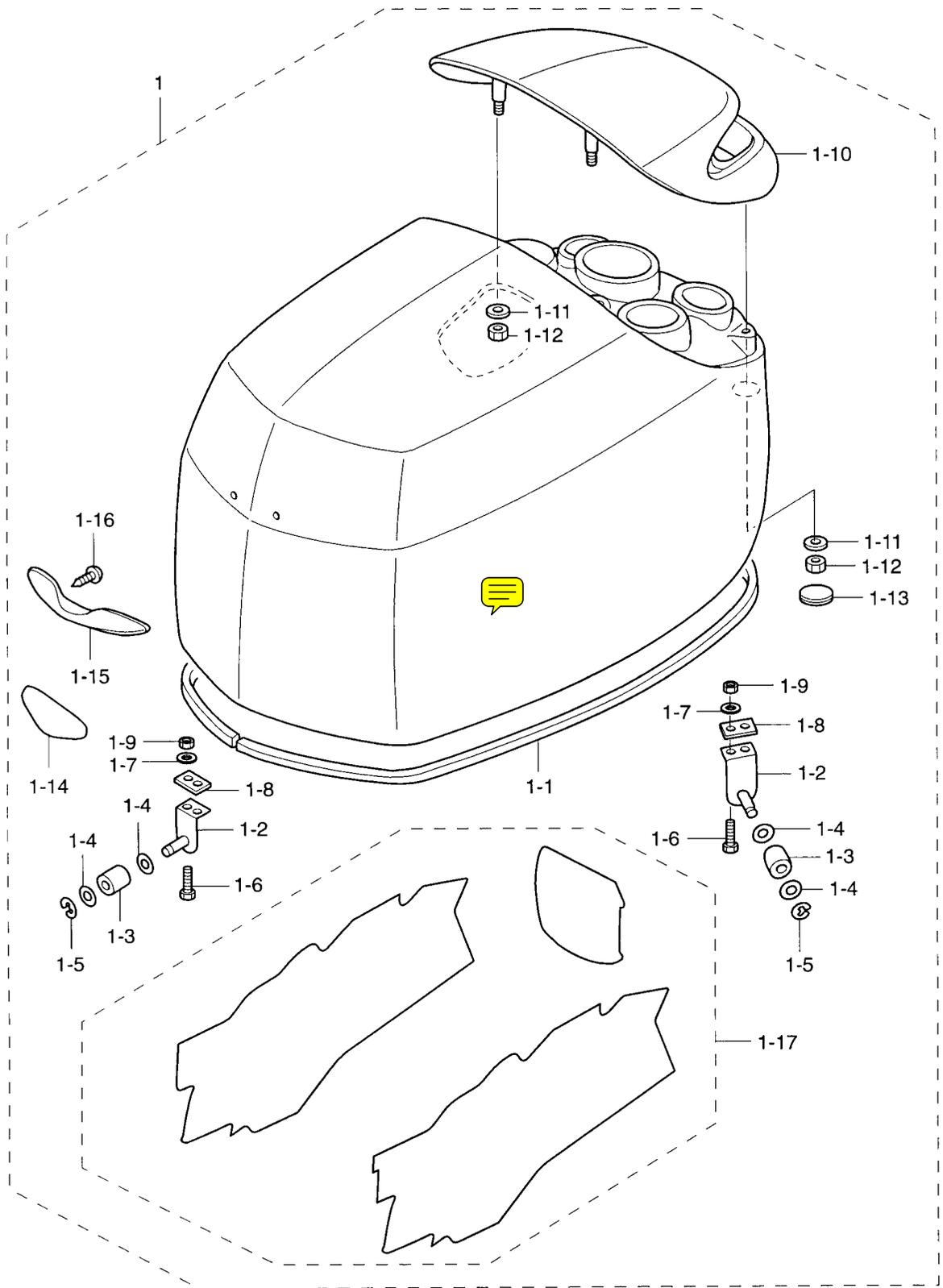

| 見出番号 Ref. No. | 部品番号 Part No. | 部品名 Description | 個数 Q'ty | | 備考 Remarks |
|------------------|------------------|---|---------------|--|---------------|
| | | | D 115 A | | |
| 20-1 | 3T1Q67510-2 | トップカウル Top Cowl | 1 | | UNIQUE |
| 20-1-1 | 3T1-67501-1 | トップカウルシール * Top Cowl Seal | 1 | | |
| 20-1-2 | 3T1-67511-0 | カバーステーアッシ * Cover Stay Ass'y | 3 | | |
| 20-1-3 | 3R0-67517-0 | ローラ * Roller | 3 | | |
| 20-1-4 | 940113-0600 | ワッシャ * Washer | 6 | | |
| 20-1-5 | 945303-0500 | Eリング、d=5 * E-Ring, d=5 | 3 | | |
| 20-1-6 | 910103-0525 | ボルト * Bolt | 6 | | |
| 20-1-7 | 940103-0500 | ワッシャ * Washer | 12 | | |
| 20-1-8 | 3T1-67516-0 | カバーステープレート * Cover Stay Plate | 6 | | |
| 20-1-9 | 930403-0500 | ナイロンナット * Nylon Nut | 6 | | |
| 20-1-10 | 3T1Q67521-0 | チルトハンドル * Tilt Handle | 1 | | |
| 20-1-11 | 3R0-66308-0 | ワッシャ、6-16-1.5 * Washer, 6-16-1.5 | 4 | | |
| 20-1-12 | 930403-0600 | ナイロンナット * Nylon Nut | 4 | | |
| 20-1-13 | 3F3-72618-0 | グロメット * Grommet | 2 | | |
| 20-1-14 | 3T1-67531-0 | フロントマーク * Front Mark | 1 | | UNIQUE |
| 20-1-15 | 3T1-67660-0 | カウルハンドル * Cowl Handle | 1 | | |
| 20-1-16 | 3T5-06437-0 | タッピングスクリュ、6-16 * Tapping Screw, 6-16 | 2 | | |
| 20-1-17 | 3T1Q87802-0 | デカルセット * Decal Set | 1 set | | UNIQUE |
| | | | | | |
| | | | | | |
| | | | | | |
| | | | | | |
| | | | | | |
| | | | | | |
| | | | | | |
| | | | | | |
| | | | | | |
| | | | | | |
| | | | | | |
| | | | | | |
| | | | | | |
| | | | | | |

セパレートフュエルタンク (オプション)
Fig. 21 SEPARATE FUEL TANK (OPTION)

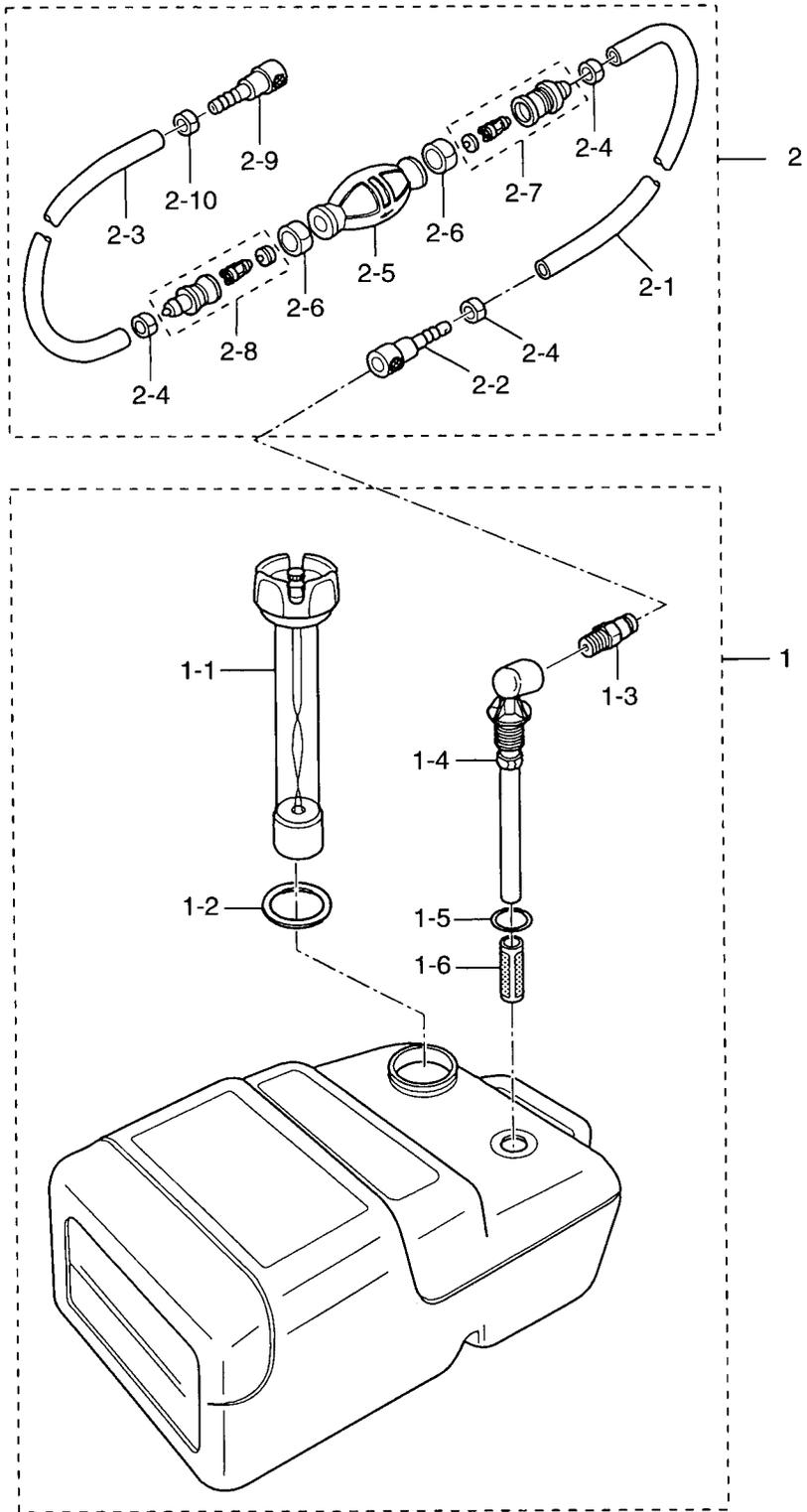

| 見出番号 Ref. No. | 部品番号 Part No. | 部 品 名 Description | 個数 Q'ty | | 備 考 Remarks |
|------------------|------------------|---|----------|---|----------------|
| | | | D 115 | A | |
| 21-1 | 3C7-70177-0 | フュエルタンク (25L) Fuel Tank (25L) | 1 | | UNIQUE |
| 21-1-1 | 3C7-70050-0 | * フュエルゲージベンテッドキャップ Fuel Gauge Vented Cap | 1 | | |
| 21-1-2 | 3C7-70021-0 | * キャップガスケット Cap Gasket | 1 | | |
| 21-1-3 | 3E0-70270-0 | * メイルクイックコネクタ Male Quick Connector | 1 | | |
| 21-1-4 | 3C7-70155-0 | * フュエルピクアップエルボ Elbow Tubing and Clamp Ass'y | 1 | | |
| 21-1-5 | 3C7-70199-0 | * Oリング O-Ring | 1 | | |
| 21-1-6 | 3C7-70113-0 | * フィルタ Filter | 1 | | |
| 21-2 | 3E0-70200-0 | プライマバルブアッシ Primer Bulb Ass'y | 1 | | |
| 21-2-1 | 98AB-7-1600 | * フュエルホース Fuel Hose | 1 | | |
| 21-2-2 | 3B2-70281-0 | * フュエルコネクタ (タンク、フィメール) Fuel Connector (Tank side, Female) | 1 | | |
| 21-2-3 | 98AB-7-0700 | * フュエルホース Fuel Hose | 1 | | |
| 21-2-4 | 332-70201-0 | * クランプ Clamp | 3 | | |
| 21-2-5 | 3C7-70211-0 | * プライマバルブ Primer Bulb | 1 | | |
| 21-2-6 | 3C7-70217-0 | * クランプ Clamp | 2 | | |
| 21-2-7 | 3C7-70220-1 | * ジョイントアッシ (IN) Joint Ass'y (Inlet) | 1 | | |
| 21-2-8 | 3C7-70224-1 | * ジョイントアッシ (OUT) Joint Ass'y (Outlet) | 1 | | |
| 21-2-9 | 3C7-70250-0 | * フュエルコネクタ (エンジン、フィメール) Fuel Connector (Engine side, Female) | 1 | | |
| 21-2-10 | 3C7-70201-0 | * クランプ Clamp | 1 | | |
| | | | | | |
| | | | | | |
| | | | | | |
| | | | | | |
| | | | | | |
| | | | | | |
| | | | | | |
| | | | | | |
| | | | | | |
| | | | | | |
| | | | | | |
| | | | | | |
| | | | | | |
| | | | | | |
| | | | | | |
| | | | | | |
| | | | | | |
| | | | | | |
| | | | | | |
| | | | | | |
| | | | | | |

アクセサリ
Fig. 22 ACCESSORIES

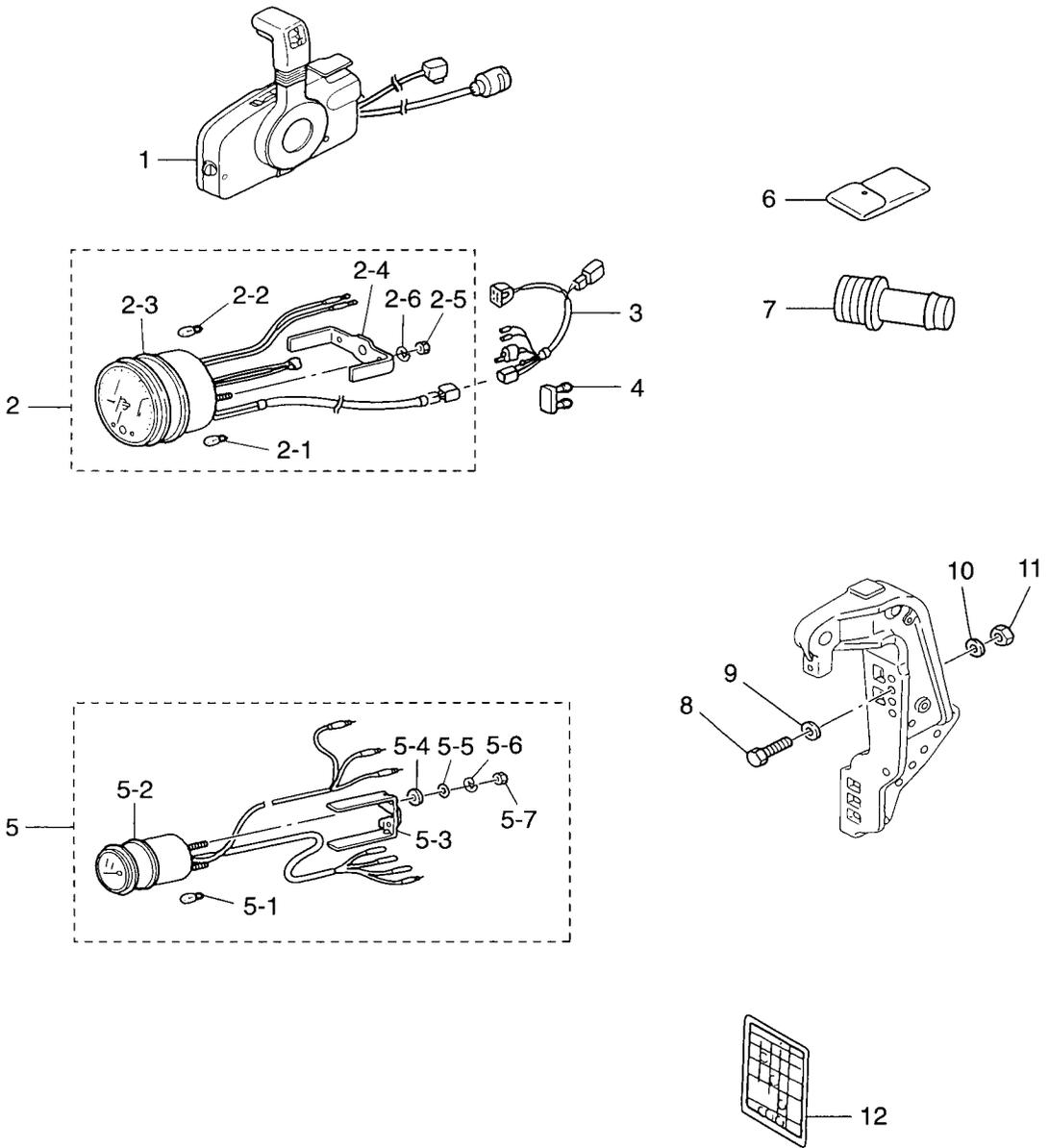

| 見出番号 Ref. No. | 部品番号 Part No. | 部 品 名 Description | 個数 Q'ty | | 備 考 Remarks |
|------------------|------------------|--|---------|---|----------------|
| | | | D | A | |
| 22-1 | 3T5Q84500-1 | リモートコントロールボックス (RC5F) Remote Control Box (RC5F) | 1 | | UNIQUE |
| 22-2 | 3Z5-72640-1 | タコメータ Tachometer | 1 | | |
| 22-2-1 | 3B7-72658-0 | * オイルバルブ、12V-1.7W * Oil Bulb, 12V-1.7W | 3 | | |
| 22-2-2 | 3B7-72659-0 | * メータバルブ、12V-1.7W * Meter Bulb, 12V-1.7W | 1 | | |
| 22-2-3 | 3B7-72656-0 | * メータダンパ * Meter Damper | 1 | | |
| 22-2-4 | 3B7-72661-0 | * フイテングプレート * Fitting Plate | 1 | | |
| 22-2-5 | 930203-0500 | * ナット * Nut | 2 | | |
| 22-2-6 | 941303-0500 | * スプリングワッシャ * Spring Washer | 2 | | |
| 22-3 | 3T5-72537-0 | メータリードワイヤ Meter Lead Wire | 1 | | L=8000 |
| 22-4 | 353-76037-0 | ケーブルターミナルプラグ Cable Terminal Plug | 1 | | |
| 22-5 | 3E0-72571-0 | トリムメータ Trim Meter | 1 | | |
| 22-5-1 | 3B7-72659-0 | * メータバルブ、12V-1.7W * Meter Bulb, 12V-1.7W | 1 | | |
| 22-5-2 | 3B7-72655-0 | * メータダンパ * Meter Damper | 1 | | |
| 22-5-3 | 3B7-72665-0 | * フレートフイテング * Plate, Fitting | 1 | | |
| 22-5-4 | 3B7-72666-0 | * インシュレーテッドワッシャ * Insulated Washer | 2 | | |
| 22-5-5 | 940103-0400 | * ワッシャ * Washer | 2 | | |
| 22-5-6 | 941303-0400 | * スプリングワッシャ * Spring Washer | 2 | | |
| 22-5-7 | 930203-0400 | * ナット * Nut | 2 | | |
| 22-6 | 3H6-72100-0 | ツールアッセンブリ Tool Ass'y | 1 | | |
| 22-7 | 3T1-72405-0 | ホースジョイント Hose Joint | 1 | | |
| 22-8 | 3C7-62133-2 | ボルト、12-P1.25 Bolt, 12-P1.25 | 4 | | |
| 22-9 | 353-61334-0 | ワッシャ、13-34-3 Washer, 13-34-3 | 4 | | |
| 22-10 | 940103-1200 | ワッシャ Washer | 4 | | or 940113-1200 |
| 22-11 | 3C7-62139-1 | ナット、12-P1.25 Nut, 12-P1.25 | 4 | | |
| 22-12 | 3T5-72050-0 | ワーニングブザーコーションデカール Warning Buzzer Caution Decal | 1 | | |
| | | | | | |
| | | | | | |
| | | | | | |
| | | | | | |
| | | | | | |
| | | | | | |

オプションパーツ (1)
Fig. 23 **OPTIONAL PARTS (1)**

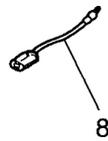
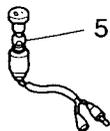
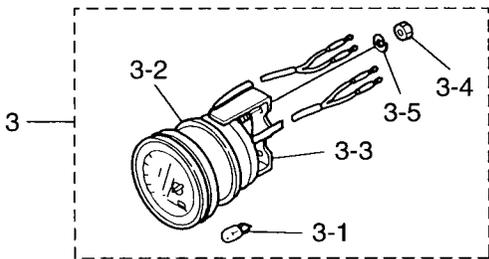
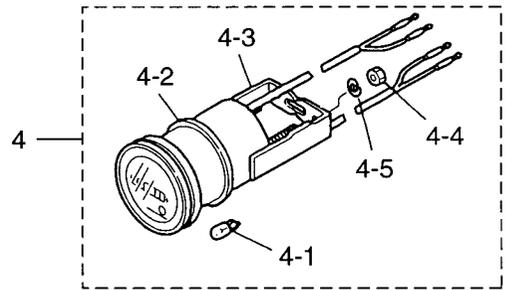
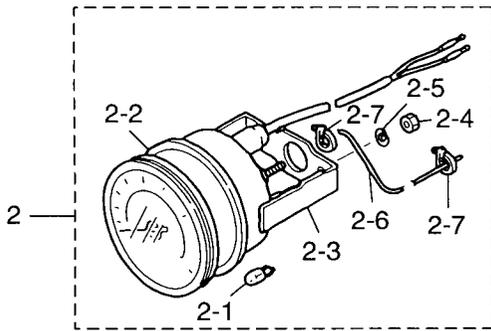
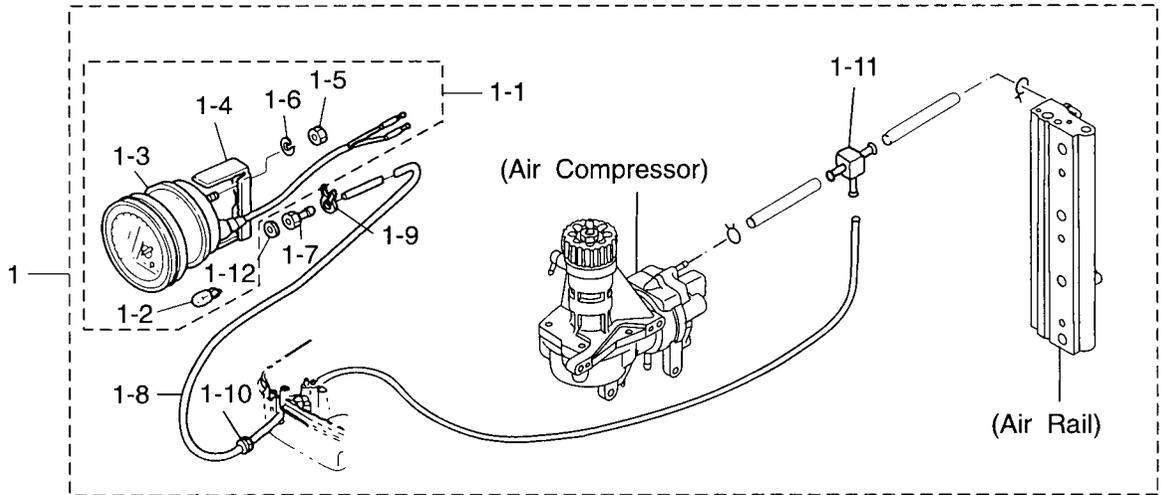

| 見出番号 Ref. No. | 部品番号 Part No. | 部 品 名 Description | 個数 Q'ty | | 備 考 Remarks |
|------------------|------------------|--|---------|-----|----------------|
| | | | D | A | |
| 23-1 | 3E0-72527-0 | ウォータープレッシャメータキット Water Pressure Meter Kit | 1 | set | |
| 23-1-1 | 3E0-72598-0 | * ウォータープレッシャメータ * Water Pressure Meter | 1 | | |
| 23-1-2 | 3B7-72657-0 | * メータバルブ、12V-1.7W * Meter Bulb, 12V-1.7W | 1 | | |
| 23-1-3 | 3B7-72655-0 | * メータダンパ * Meter Damper | 1 | | |
| 23-1-4 | 3B7-72663-0 | * ファイティングプレート * Fitting Plate | 1 | | |
| 23-1-5 | 930203-0500 | * ナット * Nut | 2 | | |
| 23-1-6 | 941303-0500 | * スプリングワッシャ * Spring Washer | 2 | | |
| 23-1-7 | 3B7-72641-0 | * ウォータープレッシャメータコップル * Water Pressure Meter Nipple | 1 | | |
| 23-1-8 | 98AB-5-6000 | * コムホース * Rubber Hose | 1 | | |
| 23-1-9 | 338-02215-0 | * クリップ、φ10 * Clip, φ10 | 1 | | |
| 23-1-10 | 345-67193-0 | * グロメット、16-2.5 * Grommet, 16-2.5 | 1 | | |
| 23-1-11 | 394-70013-0 | * ハイジョイント T 型、4-4 * Pipe Joint "T" type, 4-4 | 1 | | |
| 23-1-12 | 121-33159-0 | * ガasket、2-8-1 * Gasket, 2-8-1 | 1 | | |
| 23-2 | 3E0-72649-0 | スピードメータ 75MPH Speedometer 75MPH | 1 | set | |
| | 3E0-72648-0 | スピードメータ 50MPH Speedometer 50MPH | 1 | set | |
| 23-2-1 | 3B7-72659-0 | * メータバルブ、12V-1.7W * Meter Bulb, 12V-1.7W | 1 | | |
| 23-2-2 | 3B7-72656-0 | * メータダンパ * Meter Damper | 1 | | |
| 23-2-3 | 3B7-72661-0 | * ファイティングプレート * Fitting Plate | 1 | | |
| 23-2-4 | 930203-0500 | * ナット * Nut | 2 | | |
| 23-2-5 | 941303-0500 | * スプリングワッシャ * Spring Washer | 2 | | |
| 23-2-6 | 3B7-72650-0 | * スピードメータチューブ * Speedometer Tube | 1 | | |
| 23-2-7 | 3B7-72651-0 | * スピードメータバンド * Speedometer Band | 2 | | |
| 23-3 | 3E0-72529-0 | ボルトメータ Voltmeter | 1 | | |
| 23-3-1 | 3B7-72657-0 | * メータバルブ、12V-1.7W * Meter Bulb, 12V-1.7W | 1 | | |
| 23-3-2 | 3B7-72655-0 | * メータダンパ * Meter Damper | 1 | | |
| 23-3-3 | 3B7-72662-0 | * ファイティングプレート * Fitting Plate | 1 | | |
| 23-3-4 | 930203-0400 | * ナット * Nut | 2 | | |
| 23-3-5 | 941303-0400 | * スプリングワッシャ * Spring Washer | 2 | | |
| 23-4 | 3E0-72524-0 | アワメータ Hour-meter | 1 | | |
| 23-4-1 | 3B7-72657-0 | * メータバルブ、12V-1.7W * Meter Bulb, 12V-1.7W | 1 | | |

オプションパーツ (1)
Fig. 23 **OPTIONAL PARTS (1)**

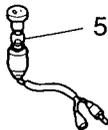
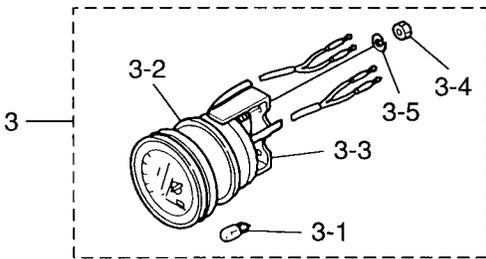
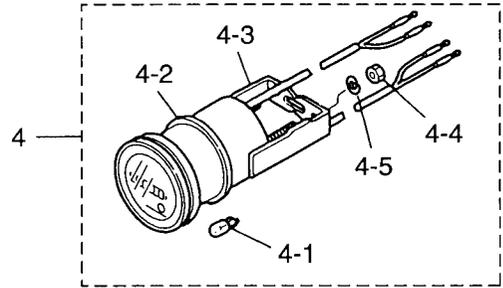
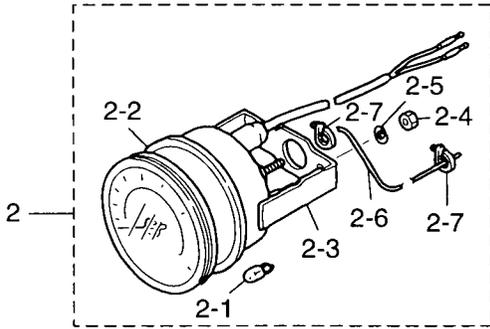
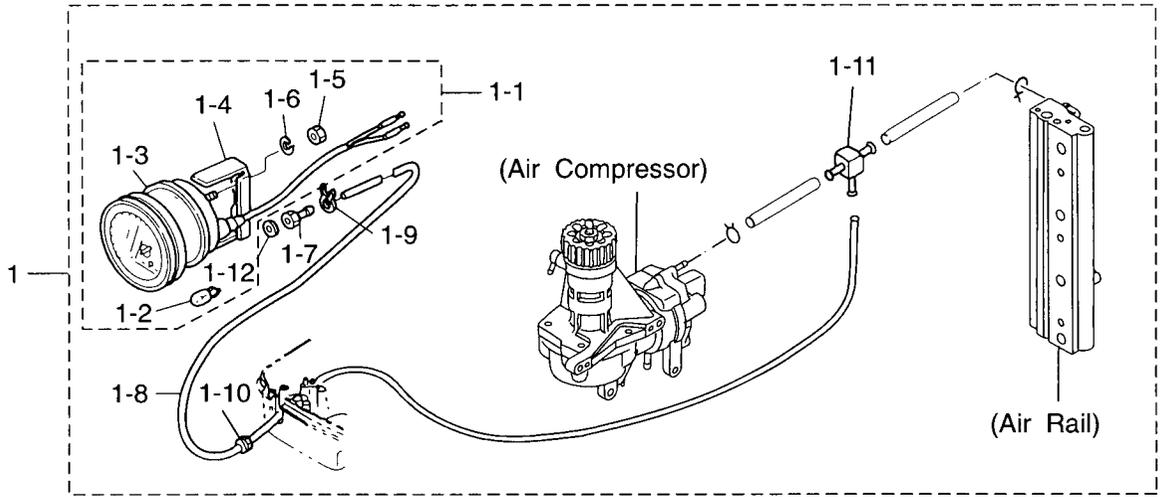

オプションパーツ (2)
Fig. 24 **OPTIONAL PARTS (2)**

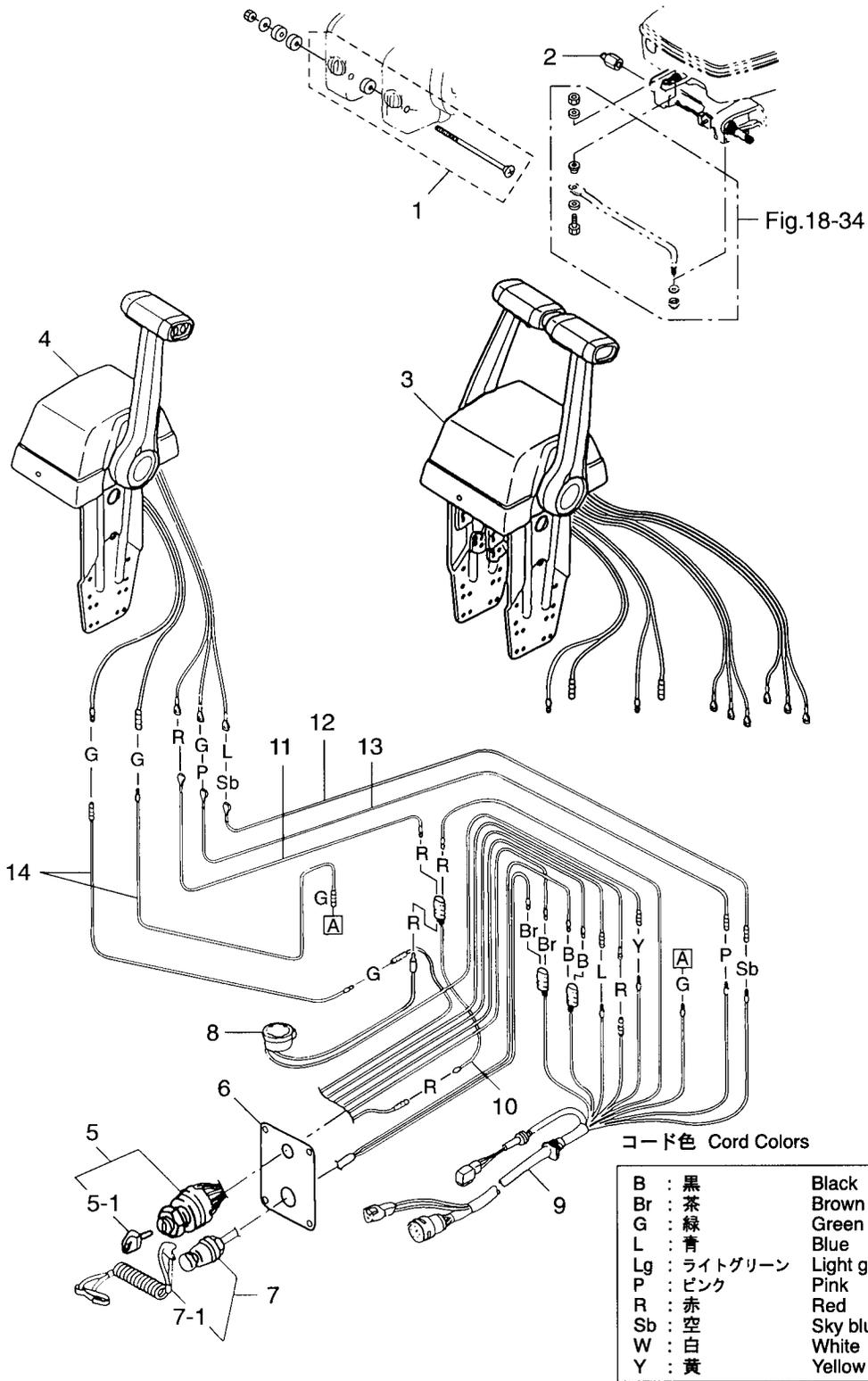

| 見出番号 Ref. No. | 部品番号 Part No. | 部 品 名 Description | 個数 Q'ty | | 備 考 Remarks | |
|------------------|------------------|---|---------|---|---|--|
| | | | D | A | | |
| 24-1 | 3A3-81301-0 | ツインリモートコントロールボックスキット Twin Remote Control Box Kit | 1 | | | |
| 24-2 | 353-84904-0 | ドラックリンクスペーサ Drag Link Spacer | 1 | | | |
| 24-3 | 3T5Q84520-1 | コントロールボックス (RC6GT) Control Box (RC6GT) | 1 | | for Twin N.A.F.N. | |
| 24-4 | 3T5Q84480-1 | コントロールボックス (RC6G) Control Box (RC6G) | 1 | | for Single N.A.F.N. | |
| 24-5 | 353-76020-3 | メインスイッチ Main Switch | (2) | | UNIQUE | |
| 24-5-1 | 3F3-76217-0 | * メインスイッチキー (No.301) Main Switch Key (No.301) | (2) | | | |
| | 3F3-76218-0 | * メインスイッチキー (No.302) Main Switch Key (No.302) | (2) | | UNIQUE | |
| | 3F3-76219-0 | * メインスイッチキー (No.303) Main Switch Key (No.303) | (2) | | UNIQUE | |
| 24-6 | 3T5-76201-0 | メインスイッチパネル Main Switch Panel | (2) | | UNIQUE | |
| 24-7 | 3A3-06830-0 | ストップスイッチ Stop Switch | (2) | | | |
| 24-7-1 | 353-06821-0 | * ストップスイッチロック (ロープ付) Stop Switch Lanyard | (2) | | () 内の数は、ツイン用の 使用個数です。 () is Using Number for Twin Engines. | |
| 24-8 | 3C8-76171-0 | オーバーヒートブザー Over-Heat Buzzer | (2) | | L=6200 | |
| 24-9 | 3T5-76115-0 | コードアッソ B Cord Ass'y "B" | (2) | | | |
| 24-10 | 353-72546-0 | アシストコード (レッド) Assist Cord (Red) | (2) | | | |
| 24-11 | 3C7-84475-0 | PTT スイッチコード (レッド) PTT Switch Cord (Red) | (2) | | | |
| 24-12 | 3C7-84476-0 | PTT スイッチコード (スカイブルー) PTT Switch Cord (Sky Blue) | (2) | | | |
| 24-13 | 3C7-84477-0 | PTT スイッチコード (ピンク) PTT Switch Cord (Pink) | (2) | | | |
| 24-14 | 3C7-84471-1 | ニュートラルスイッチコード (グリーン) Neutral Switch Cord (Green) | (4) | 2 | | |
| | | | | | | |
| | | | | | | |
| | | | | | | |
| | | | | | | |
| | | | | | | |
| | | | | | | |
| | | | | | | |
| | | | | | | |
| | | | | | | |
| | | | | | | |
| | | | | | | |
| | | | | | | |
| | | | | | | |

オプションパーツ (3)
Fig. 25 OPTIONAL PARTS (3)

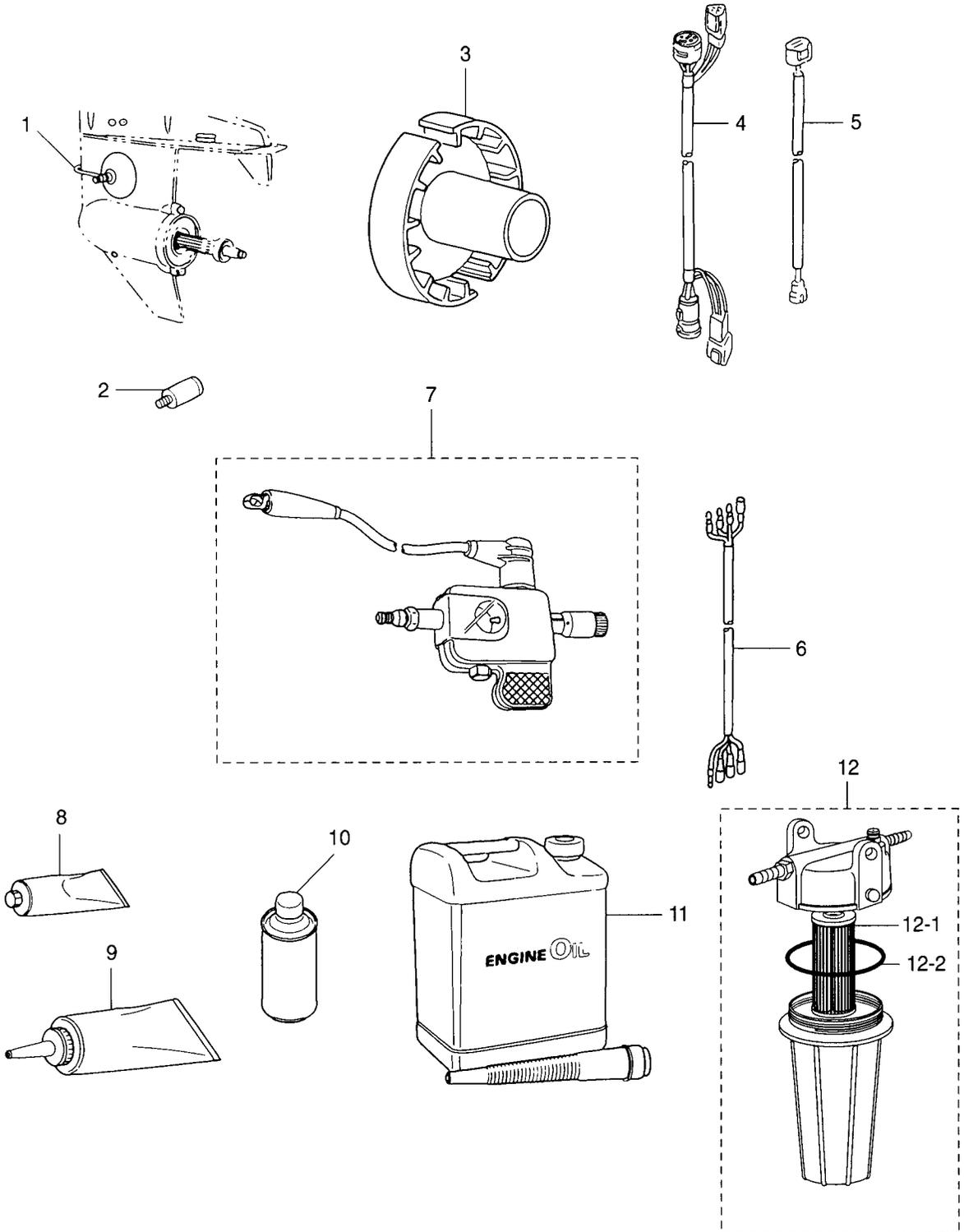

リギング・キット
 Fig. 26 RIGGING · KIT

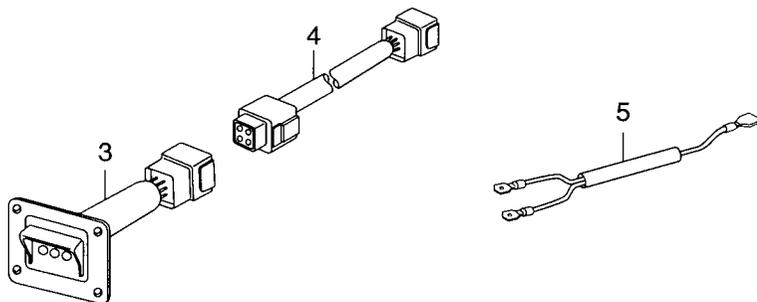
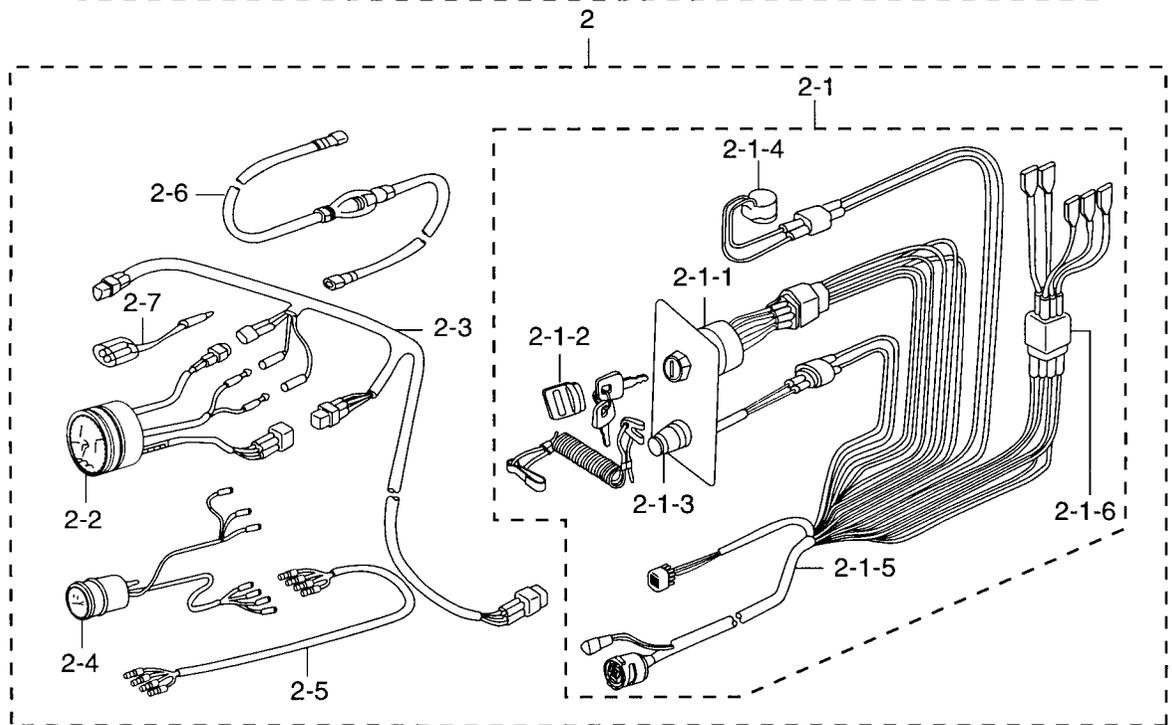
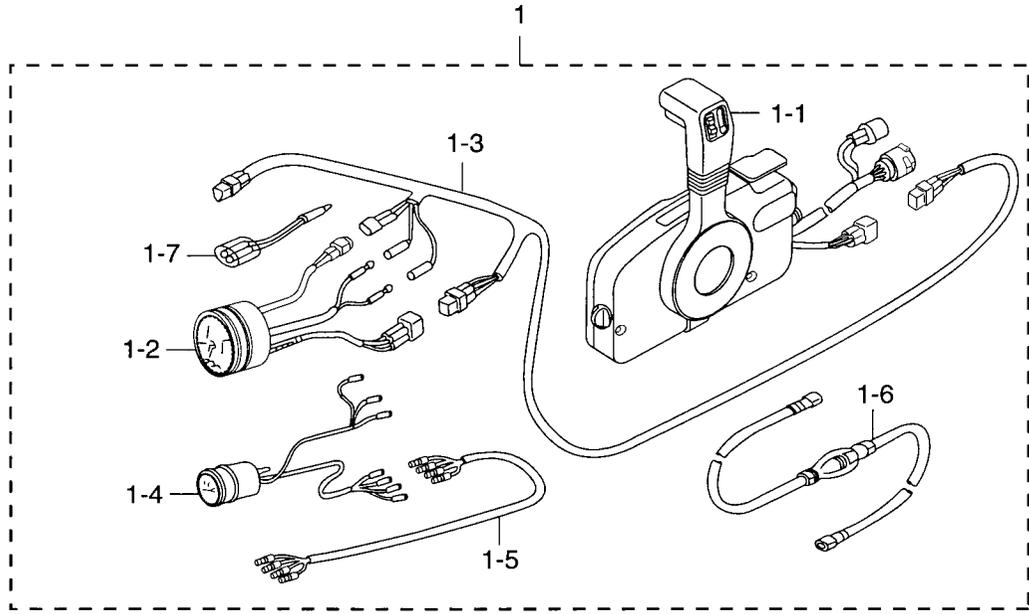

| 見出番号 Ref. No. | 部品番号 Part No. | 部 品 名 Description | 個数 Q'ty | | 備 考 Remarks |
|------------------|------------------|--|---------------|-----|---------------------------------|
| | | | D 115 A | | |
| 26-1 | 3Y7Q84550-3 | フレリキングキット Pre-Rigging Kit | 1 | set | UNIQUE |
| 26-1-1 | 3T5Q84500-1 | * リモートコントロールボックス (RC5F) * Remote Control Box (RC5F) | 1 | | UNIQUE |
| 26-1-2 | 3Z5-72640-1 | * タコメータ * Tachometer | 1 | | |
| 26-1-3 | 3T5-72537-0 | * メータリードワイヤ * Meter Lead Wire | 1 | | L=8000 |
| 26-1-4 | 3E0-72571-0 | * トリムメータ * Trim Meter | 1 | | |
| 26-1-5 | 3F3-72573-1 | * トリムセンサエクステンションコード** * Trim Sensor Extension Cord | 1 | | L=6000 |
| 26-1-6 | 3B7-70200-3 | * フライマバルブアッシー * Primer Bulb Ass'y | 1 | | |
| 26-1-7 | 353-72548-0 | * アシストコード (ブラック) * Assist Cord (Black) | 1 | | L=200 |
| 26-2 | 3Z5-84550-3 | フレリキングキット Pre-Rigging Kit | 1 | set | |
| 26-2-1 | 3Y9-84560-1 | * リキシングコードキット * Rigging Cord Kit | 1 | set | |
| 26-2-1-1 | 3Y9-76020-0 | ** メインスイッチ (キー付) ** Main Switch (w/key) | 1 | | |
| 26-2-1-2 | 353-76205-1 | ** メインスイッチキーカバー ** Main Switch Key Cover | 1 | | |
| 26-2-1-3 | 3Y9-06830-0 | ** ストップスイッチ ** Stop Switch | 1 | | |
| 26-2-1-4 | 3Y9-76171-0 | ** オーバーヒートブザー ** Overheat Buzzer | 1 | | |
| 26-2-1-5 | 3Y9-76115-0 | ** コードアッシー ** Cord Ass'y | 1 | | |
| 26-2-1-6 | 3Y7-76119-1 | ** コードアッシー ** Cord Ass'y | 1 | | L=2000 |
| 26-2-2 | 3Z5-72640-1 | * タコメータ * Tachometer | 1 | | |
| 26-2-3 | 3T5-72537-0 | * メータリードワイヤ * Meter Lead Wire | 1 | | L=8000 |
| 26-2-4 | 3E0-72571-0 | * トリムメータ * Trim Meter | 1 | | |
| 26-2-5 | 3F3-72573-1 | * トリムセンサエクステンションコード** * Trim Sensor Extension Cord | 1 | | L=6000 |
| 26-2-6 | 3B7-70200-3 | * フライマバルブアッシー * Primer Bulb Ass'y | 1 | | |
| 26-2-7 | 353-72548-0 | * アシストコード (ブラック) * Assist Cord (Black) | 1 | | L=200 |
| 26-3 | 3Y9-76251-0 | ランプパネルアッシー Lamp Panel Ass'y | 1 | | |
| 26-4 | 3T5-71042-0 | * エクステンションコード (ランプ) * Extension Cord (Lamp) | 1 | | L=1000 |
| 26-5 | 3Y9-76049-0 | * リードワイヤ * Lead Wire | 1 | | for Twin engines (PTT) L=200 |
| | | | | | |
| | | | | | |
| | | | | | |
| | | | | | |
| | | | | | |
| | | | | | |

Fig. 27 アッセンブリ・キット
ASSEMBLY KIT

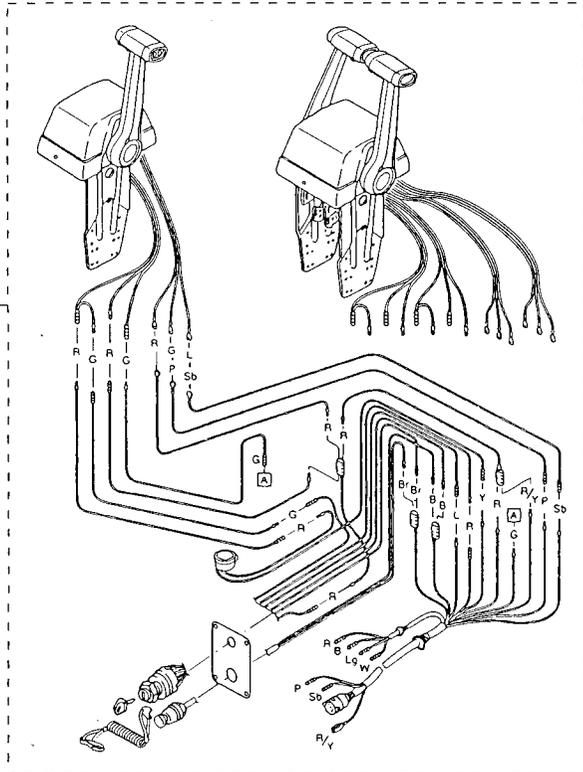
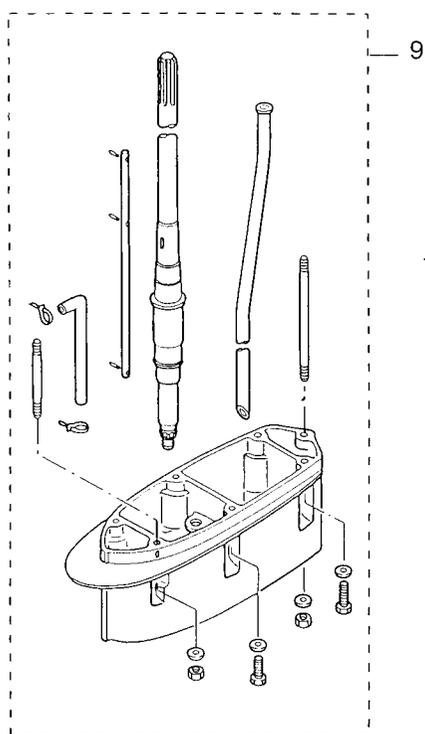
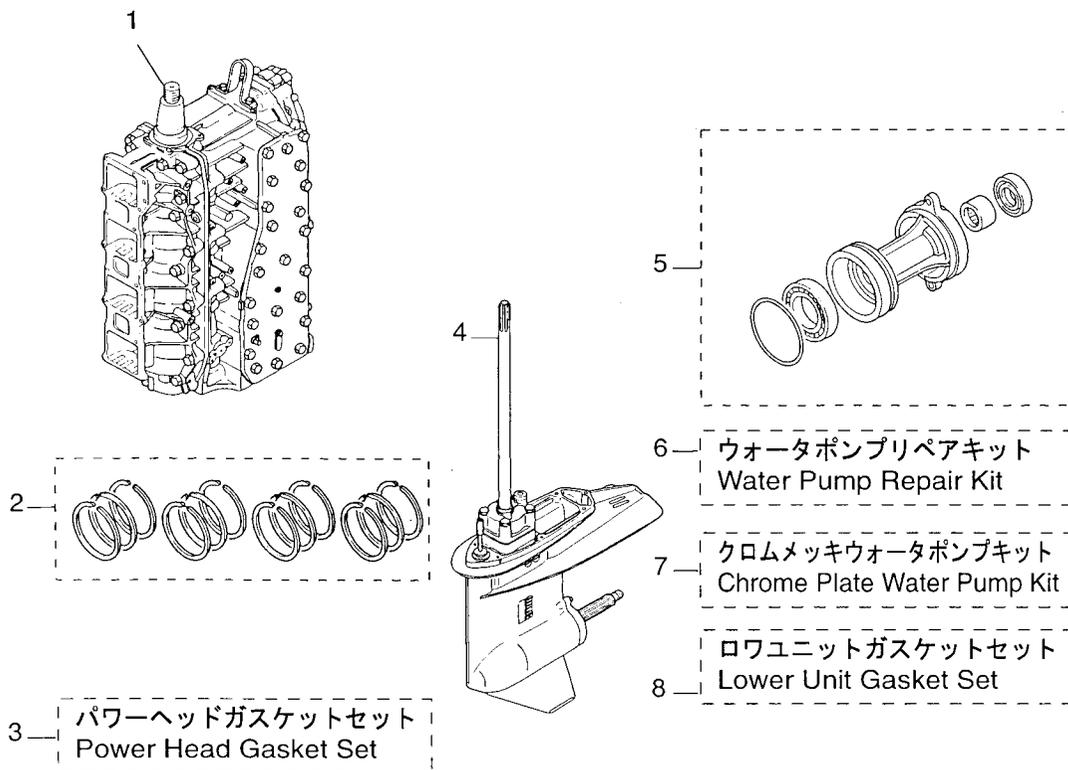

| 見出番号 Ref. No. | 部品番号 Part No. | 部 品 名 Description | 個数 Q'ty | | 備 考 Remarks |
|------------------|------------------|--|---------|-----|--|
| | | | D | A | |
| 27-1 | 3T1B87110-0 | エンジンショートブロック Engine Short Block | 1 | | incl. Engine Base Gasket & Spark Plug |
| 27-2 | 3T1-87123-0 | ピストンリングセット (STD) Piston Ring Set (STD) | 1 | set | |
| | 3C7-00011-0 | * ピストンリング 1st (STD) * Piston Ring 1st (STD) | 12 | | |
| 27-2 | 3T1-87124-0 | ピストンリングセット (0.5mm O/S) Piston Ring Set (0.5mm O/S) | 1 | set | |
| | 3C7-00014-0 | * ピストンリング 1st (0.5mm O/S) * Piston Ring 1st (0.5mm O/S) | 12 | | |
| 27-3 | 3T1-87121-1 | パワーヘッドガスケットセット Power Head Gasket Set | 1 | set | |
| | 3T1-01005-0 | * シリンダヘッドガスケット * Cylinder Head Gasket | 1 | | |
| | 3T1-01024-0 | * シリンダヘッドカバーガスケット * Cylinder Head Cover Gasket | 1 | | |
| | 3T9-01032-0 | * サーマスタットキャップガスケット * Thermostat Cap Gasket | 1 | | |
| | 171-00053-0 | * Oリング、2-74.5 * O-Ring, 2-74.5 | 1 | | Crank Case Head |
| | 3T9-00121-0 | * オイルシール、35-58-9 * Oil Seal, 35-58-9 | 1 | | Lower side |
| | 3C7-01215-0 | * オイルシール、19.6-35-10 * Oil Seal, 19.6-35-10 | 1 | | Drive Shaft |
| | 3C7-02305-0 | * エキゾーストカバーガスケット * Exhaust Cover Gasket | 2 | | |
| | 3C7-02104-1 | * インテークマニホールドガスケット * Intake Manifold Gasket | 2 | | |
| | 3T1-02245-0 | * エアチャンバカバーガスケット * Air Chamber Cover Gasket | 1 | | |
| | 3T1-00121-0 | * オイルシール、35-58-9 * Oil Seal, 35-58-9 | 1 | | Upper side |
| | 3C7-01403-0 | * Oリング、2.4-59.6 * O-Ring, 2.4-59.6 | 1 | | Coil Bracket |
| | 3B7-02235-0 | * Oリング A * O-Ring, "A" | 2 | | Filter |
| | 3B7-02236-0 | * Oリング B * O-Ring, "B" | 2 | | Filter |
| | 3C8-71016-0 | * ガスケット、36-52-2 * Gasket, 36-52-2 | 1 | | Oil Tank |
| | 3C7-01303-1 | * エンジンベースガスケット * Engine Basement Gasket | 1 | | |
| | 3T1-10104-0 | * スロットルボディガスケット * Throttle Body Gasket | 1 | | |
| 27-4 | 3C7Q87302-3 | ローユニットアッシ L Lower Unit Ass'y "L" | 1 | | for Transom "L" |
| | 3C7Q87304-3 | ローユニットアッシ UL Lower Unit Ass'y "UL" | 1 | | for Transom "UL" |
| 27-5 | 3B7Q87323-1 | プロペラシャフトハウジングアッシ Propeller Shaft Housing Ass'y | 1 | | |

アッセンブリ・キット
Fig. 27 ASSEMBLY · KIT

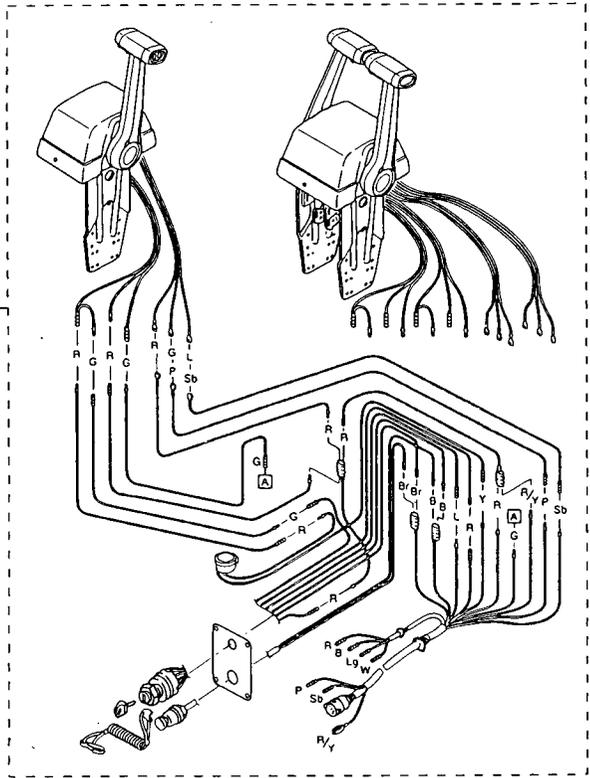
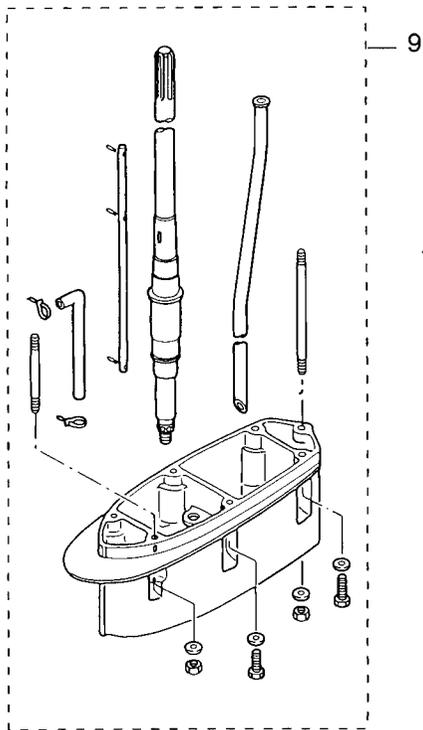
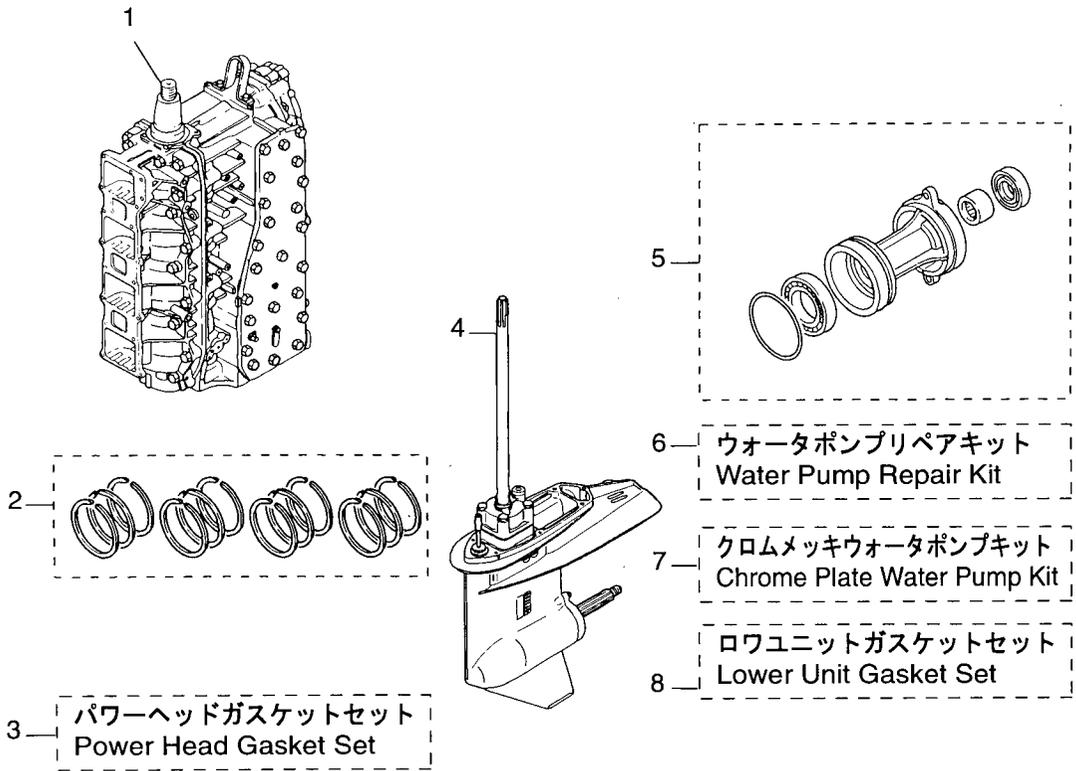

| 見出番号 Ref. No. | 部品番号 Part No. | 部 品 名 Description | 個数 Q'ty | | 備 考 Remarks |
|------------------|------------------|--|---|-----|--------------------------|
| | | | D 115 | A | |
| 27-6 | 3C7-87322-1 | ウォーターポンプリペアキット Water Pump Repair Kit | 1 | set | |
| | 3C7-65021-1 | * ウォーターポンプインペラ ウォーターポンプインペラキー | 1 | | |
| | 3B7-65022-0 | * ウォーターポンプインペラキー | 1 | | |
| | 3C7-65011-0 | * ポンプケースライナ ポンプケースライナ | 1 | | |
| | 3C7-65025-0 | * ウォーターポンプガイドプレート ポンプガイドプレート | 1 | | |
| | 3C7-65029-0 | * ポンプガイドプレートガスケット ポンプガイドプレートガスケット | 1 | | |
| | 3C7-65018-0 | * ポンプケースシール ポンプケースシール | 1 | | |
| | 916113-0885 | * ボルト ボルト | 4 | | |
| | 940113-0800 | * ワッシャ ワッシャ | 4 | | |
| | 27-7 | 3C7-65231-0 | ウォーターポンプキット(クロムメッキ) Water Pump Kit (Chrome Plated) | 1 | set |
| 3C7-65021-1 | | * ウォーターポンプインペラ ポンプインペラ | 1 | | |
| 3C7-65238-0 | | * ポンプケースライナ(クロムメッキ) ポンプケースライナ(クロムメッキ) | 1 | | |
| 3C7-65239-0 | | * ポンプガイドプレート(クロムメッキ) ポンプガイドプレート(クロムメッキ) | 1 | | |
| 3C7-65029-0 | | * ポンプガイドプレートガスケット ポンプガイドプレートガスケット | 1 | | |
| 3C7-65018-0 | | * ポンプケースシール ポンプケースシール | 1 | | |
| 27-8 | | 3C7-87321-1 | ロウユニットガスケットセット Lower Unit Gasket Set | 1 | set |
| | 3C7-61012-1 | * ドライブシャフトハウジングガスケット ドライブシャフトハウジングガスケット | 1 | | |
| | 3C7-02312-1 | * エキゾーストパイプガスケット エキゾーストパイプガスケット | 1 | | |
| | 3B7-61181-1 | * エキゾーストハウジングガスケット エキゾーストハウジングガスケット | 1 | | |
| | 332-60006-0 | * ガスケット, 8.2-14-1 ガスケット, 8.2-14-1 | 2 | | |
| | 3B7-60016-1 | * ガスケット, 10.1-15-1 ガスケット, 10.1-15-1 | 1 | | |
| | 3B7-60103-0 | * O-Ring, 3.1-94.4 O-Ring, 3.1-94.4 | 1 | | Propeller Shaft |
| | 3B7-60111-0 | * オイルシール, 30-50-12 オイルシール, 30-50-12 | 1 | | Propeller Shaft |
| | 3C7-60223-1 | * オイルシール, 22-42-7 オイルシール, 22-42-7 | 2 | | Pump Case Lower |
| | 3B7-65015-0 | * O-Ring, 3.1-54.4 O-Ring, 3.1-54.4 | 1 | | Pump Case Lower |
| | 346-64084-0 | * シム, 35-41.9-0.5 シム, 35-41.9-0.5 | 1 | | Pump Case Lower Oil Seal |
| | 3C7-65029-0 | * ポンプガイドプレートガスケット ポンプガイドプレートガスケット | 1 | | |
| | 3C7-65018-0 | * ポンプケースシール ポンプケースシール | 1 | | |

アッセンブリ・キット
Fig. 27 ASSEMBLY KIT

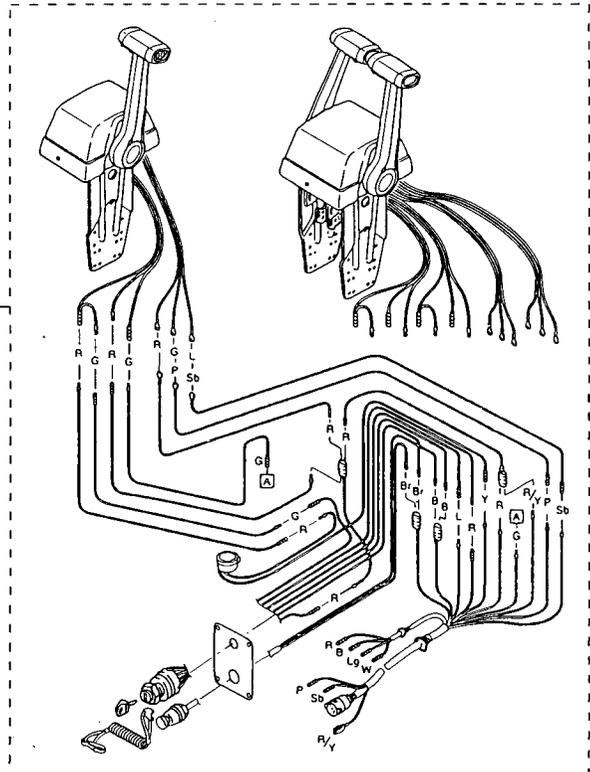
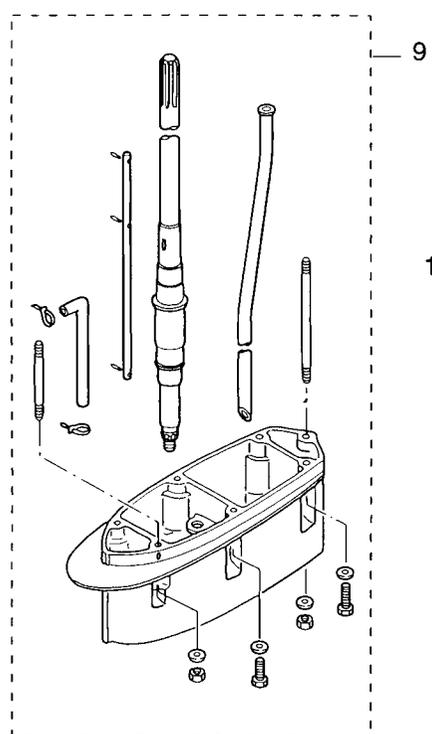
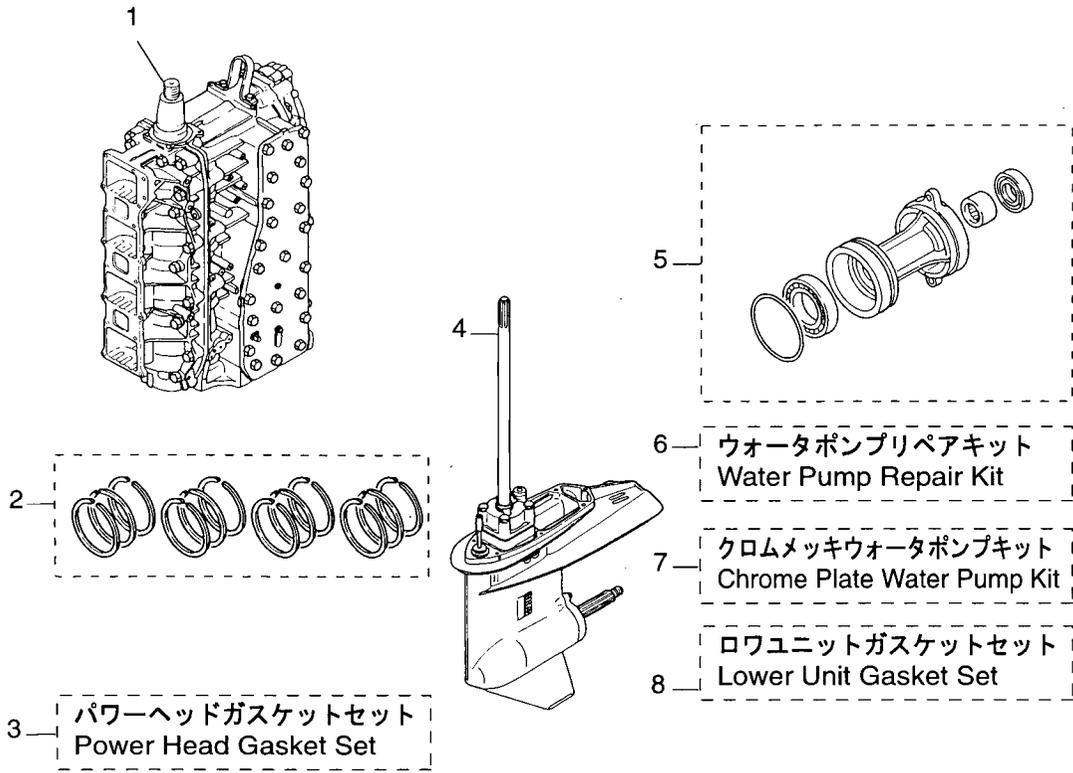

| 見出番号 Ref. No. | 部品番号 Part No. | 部 品 名 Description | 個数 Q'ty | | 備 考 Remarks |
|------------------|------------------|--|---------------|-----|---------------------|
| | | | D 115 A | | |
| 27-8 | 345-66021-0 | O リング、1.9-6.8 * O-Ring, 1.9-6.8 | 2 | | Cam Rod |
| | 3B7-66023-0 | O リング、3.5-27.7 * O-Ring, 3.5-27.7 | 1 | | Bushing |
| | 3B7-60219-0 | トリムタブガasket * Trim Tab Gasket | 1 | | |
| 27-9 | 3C7Q87314-0 | エクステンションハウジングキット UL Extension Housing Kit "UL" | 1 | set | for Transom "UL" |
| | 3B7Q61110-0 | エクステンションハウジング UL * Extension Housing "UL" | 1 | | |
| | 916189-0835 | ボルト、8-35 * Bolt, 8-35 | 3 | | |
| | 915313-0825 | スタッドボルト * Stud Bolt | 1 | | |
| | 930113-0800 | ナット * Nut | 1 | | |
| | 940113-0800 | ワッシャ * Washer | 4 | | |
| | 3B7-60001-2 | ボルト、10-40 * Bolt, 10-40 | 2 | | |
| | 3B7-61112-0 | スタッドボルト、10-165 * Stud Bolt, 10-165 | 1 | | |
| | 940213-1000 | ワッシャ * Washer | 3 | | |
| | 3B7-61114-0 | ナット、10P-1.25 * Nut, 10-P1.25 | 1 | | |
| | 3C7-64303-2 | ドライブシャフト UL * Drive Shaft "UL" | 1 | | |
| | 3B7-66014-1 | カムロッド UL * Cam Rod UL | 1 | | |
| | 951403-3516 | スプリングピン、3.5-16 * Spring Pin, 3.5-16 | 2 | | |
| | 951403-3510 | スプリングピン、3.5-10 * Spring Pin, 3.5-10 | 1 | | |
| | 98AL-4-0920 | スピードメータパイプ UL * Speedometer Pipe "UL" | 1 | | |
| | 3C7-65120-0 | ウォータパイプ UL * Water Pipe "UL" | 1 | | |
| 27-10 | 3T5Q84490-1 | トップマウントリモコンキット Top Mount Control Kit | 1 | | for Single N.A.F.N. |
| | 3T5Q84540-1 | トップマウントリモコンキット (ツイン) Top Mount Control Kit Twin | 1 | | for Twin N.A.F.N. |
| | | | | | |
| | | | | | |
| | | | | | |
| | | | | | |
| | | | | | |
| | | | | | |
| | | | | | |
| | | | | | |
| | | | | | |

TOHATSU CORPORATION

**Address : 5-4,3-chome,Azusawa,Itabashi-ku,
TOKYO,174-0051 JAPAN**

Phone : TOKYO (03)3966-3117

FAX : TOKYO (03)3966-2951

E-mail : www.tohatsu.co.jp

トーハツ船外機
パーツ リスト

PARTS LIST**MD 115**

| | | | |
|--------|-----------|---------------------|----------------|
| 本 社 | 〒174-0051 | 東京都板橋区小豆沢3-5-4 | 03 (3966) 3116 |
| マリン九州 | 〒816-0092 | 福岡市博多区東那珂2-10-55 | 092 (411) 8770 |
| マリン関西 | 〒530-0043 | 大阪市北区天満 1-8-27 | 06 (6358) 2971 |
| マリン中部 | 〒440-0069 | 愛知県豊橋市御園町7-12 | 0532 (54) 5551 |
| マリン関東 | 〒174-0051 | 東京都板橋区小豆沢3-5-4 | 03 (3966) 2222 |
| マリン東北 | 〒981-1106 | 仙台市太白区柳生2-23-1 | 022 (306) 9131 |
| マリン北海道 | 〒060-0031 | 札幌市中央区北一条東11丁目22-41 | 011 (241) 8301 |