

# 2016 PARTS CATALOG

トーハツ船外機  
パーツ カタログ

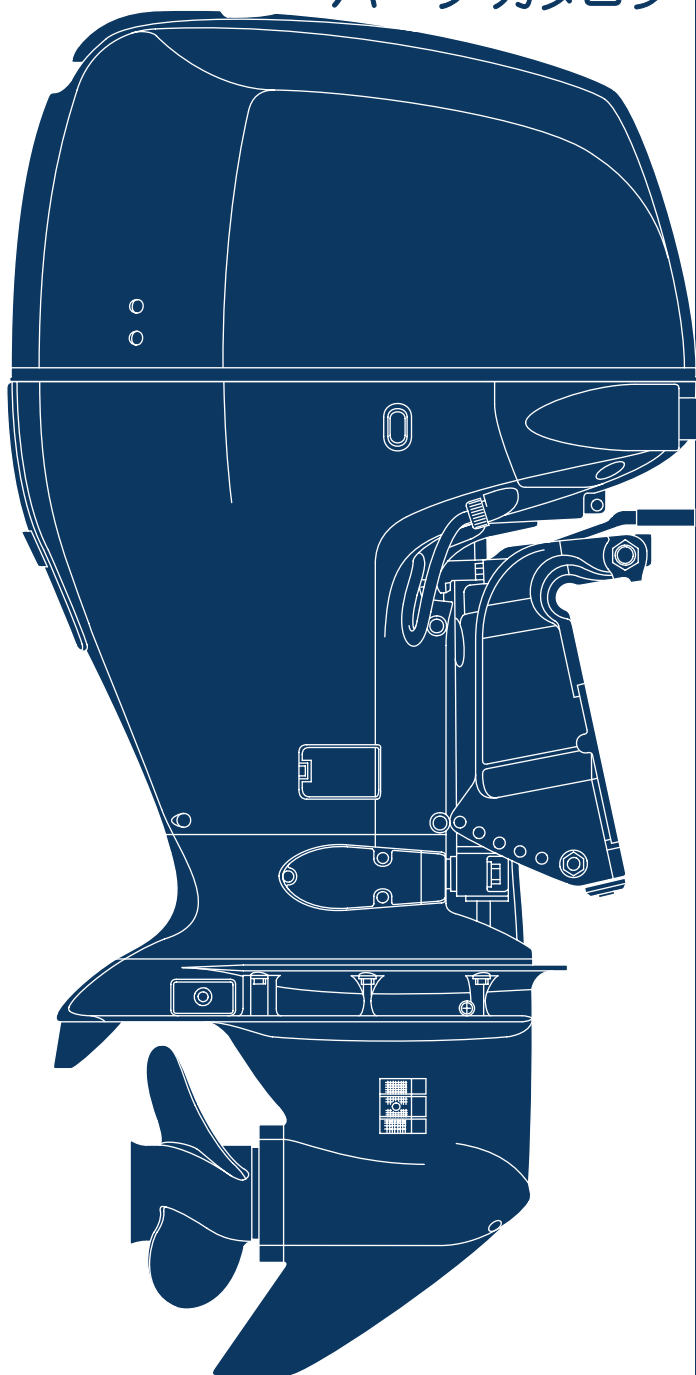

 TOHATSU

## BFT 150A

OB NO.002-11ZY6-0AF  
1510JPN



## パーツカタログのご使用にあたって

- このパーツカタログは 2015 年 10 月 1 日現在で編集してあります。
- その後の変更は 2015 年 10 月 1 日以降のサービスブルテンで確認して下さい。
- 部品注文は部品番号でご連絡下さい。
  - 部品注文時は、モデル、タイプ、号機、色、メーカー名、サイズを必要に応じて確認して下さい。
  - イラストレーション(部品図)は部品検索の目安として記載していますので、現品と形状が異なる場合があります。
- 部品の希望小売価格は、2015 年 10 月現在の価格を記載しています。
  - 部品の希望小売価格は、予告なしに変更する事があります。
  - 部品の希望小売価格には消費税は含まれていません。

初版 2015 年 10 月 1 日

## 目 次

E-1	シリンダーヘッドカバー	1
E-3	シリンダーブロック	3
E-4	エキゾーストマニホールド	7
E-4-10	ウォーターホース	9
E-5	オイルポンプ/フライホイール	11
E-6	オイルパン	13
E-7	クランクシャフト/ピストン	17
E-9	カムシャフト/バルブ	21
E-9-10	チェンケース/サーモスタット	25
E-9-20	シリンダーヘッド	27
E-10	バルンサーシャフト	31
E-13	サイレンサーダクト	33
E-14	インテークマニホールド/インジェクター	35
E-15	スロットルボディ	39
E-18	フューエルポンプ/フューエルホース	41
E-18-1	ウォーターセパレーター	45
E-18-10	ベーパーセパレーター-ASSY	47
E-19	A.C.ジェネレーター	51
E-20	イグニッションコイル/プラグ	55
E-20-10	エレクトロニクコントロールユニット	57
E-21	スターターモーター	59
F-2	シフトシャフト	63
F-3	ギヤーケース	67
F-3-10	ギヤーケースASSY	69
F-3-20	エクステンションケース	71
F-4	ウォーターポンプ/バーチカルシャフト	73
F-5	プロペラシャフト/プロペラ	77
F-6	フューエルチューブ	81
F-7	ワイヤーハーネス	83
F-7-10	スターターケーブル	85
F-7-20	ヒューズボックス/リレー	87
F-7-30	クランプ	89
F-8	エンジンカバー-ASSY	91
F-8-10	フロントカバーブラケット/フロントロック	93
F-8-20	アンダーカバー	95
F-9	フューエルチューブ (2)	97
F-10	スターンブラケット/スウィベルケース	99
F-11	パワートリムチルト	105
F-12	ラベル	109
F-13	ツール	111
FOP-1	リギングホースキット	113
FOP-2	メーター	115
FOP-6	コントロールパネル (1)	117
FOP-6-1	コントロールパネル (2)	121
FOP-7	トリムアジャストプレートセット	123
FOP-8	リモートコントロール (トップマウントシングルタイプ) (右)	125
FOP-8-2	リモートコントロール (トップマウントデュアルタイプ) (右)	129
FOP-8-4	リモートコントロール (フラッシュマウントタイプ) (右)	133
FOP-8-6	リモートコントロール	135
FOP-9	ボルトキット	141
FOP-10	ウォーターポンプインベラーキット (1)	143
FOP-10-1	ウォーターポンプインベラーキット (2)	145
FOP-11	インターフェイスケーブルキット	147
FOP-12	トロールリングコントロールスイッチ	149
索引		151
INDEX (Parts Number)		159



# 部品情報の探し方

## A. 「イラストインデックス」から探す方法

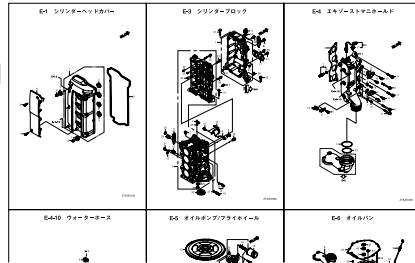

見出し番号

見出し番号 / 部品番号 / 部品名

E1 シリンダーヘッドカバー

見出し番号	部品番号	部品名	訂正/備考	備考
E-1	H216-1210-0102A	5K-COMPL.シリンダー	1	*H184-7-271-
E-1	H916A-12141-0000	シリンダーブロック	1	
E-1	H921A-12141-0000	シリンダーブロック	4	
E-1	H216-1210-0000	5K-COMPL.シリンダー	1	
E-1	H216-1210-0000	5K-COMPL.シリンダー	2	
E-1	H216-1210-0000	5K-COMPL.シリンダー	6	
E-1	H216-1210-0000	5K-COMPL.シリンダー	6	

## B. 「部品番号索引」から探す方法

INDEX (Parts Number)		
102015390	13115	344400000
102017100	47	344400000
102017200	500	344411111
102017300	511	344411111
102017400	512	344411111
102017500	517	344411111
102017600	518	344411111
102017700	519	344411111
102017800	520	344411111
102017900	521	344411111
102018000	522	344411111
102018100	523	344411111
102018200	524	344411111
102018300	525	344411111
102018400	526	344411111
102018500	527	344411111
102018600	528	344411111
102018700	529	344411111
102018800	530	344411111
102018900	531	344411111
102019000	532	344411111
102019100	533	344411111
102019200	534	344411111
102019300	535	344411111
102019400	536	344411111
102019500	537	344411111
102019600	538	344411111
102019700	539	344411111
102019800	540	344411111
102019900	541	344411111
102020000	542	344411111
102020100	543	344411111
102020200	544	344411111
102020300	545	344411111
102020400	546	344411111
102020500	547	344411111
102020600	548	344411111
102020700	549	344411111
102020800	550	344411111
102020900	551	344411111
102021000	552	344411111
102021100	553	344411111
102021200	554	344411111
102021300	555	344411111
102021400	556	344411111
102021500	557	344411111
102021600	558	344411111
102021700	559	344411111
102021800	560	344411111
102021900	561	344411111
102022000	562	344411111
102022100	563	344411111
102022200	564	344411111
102022300	565	344411111
102022400	566	344411111
102022500	567	344411111
102022600	568	344411111
102022700	569	344411111
102022800	570	344411111
102022900	571	344411111
102023000	572	344411111
102023100	573	344411111
102023200	574	344411111
102023300	575	344411111
102023400	576	344411111
102023500	577	344411111
102023600	578	344411111
102023700	579	344411111
102023800	580	344411111
102023900	581	344411111
102024000	582	344411111
102024100	583	344411111
102024200	584	344411111
102024300	585	344411111
102024400	586	344411111
102024500	587	344411111
102024600	588	344411111
102024700	589	344411111
102024800	590	344411111
102024900	591	344411111
102025000	592	344411111
102025100	593	344411111
102025200	594	344411111
102025300	595	344411111
102025400	596	344411111
102025500	597	344411111
102025600	598	344411111
102025700	599	344411111
102025800	600	344411111
102025900	601	344411111
102026000	602	344411111
102026100	603	344411111
102026200	604	344411111
102026300	605	344411111
102026400	606	344411111
102026500	607	344411111
102026600	608	344411111
102026700	609	344411111
102026800	610	344411111
102026900	611	344411111
102027000	612	344411111
102027100	613	344411111
102027200	614	344411111
102027300	615	344411111
102027400	616	344411111
102027500	617	344411111
102027600	618	344411111
102027700	619	344411111
102027800	620	344411111
102027900	621	344411111
102028000	622	344411111
102028100	623	344411111
102028200	624	344411111
102028300	625	344411111
102028400	626	344411111
102028500	627	344411111
102028600	628	344411111
102028700	629	344411111
102028800	630	344411111
102028900	631	344411111
102029000	632	344411111
102029100	633	344411111
102029200	634	344411111
102029300	635	344411111
102029400	636	344411111
102029500	637	344411111
102029600	638	344411111
102029700	639	344411111
102029800	640	344411111
102029900	641	344411111
102030000	642	344411111
102030100	643	344411111
102030200	644	344411111
102030300	645	344411111
102030400	646	344411111
102030500	647	344411111
102030600	648	344411111
102030700	649	344411111
102030800	650	344411111
102030900	651	344411111
102031000	652	344411111
102031100	653	344411111
102031200	654	344411111
102031300	655	344411111
102031400	656	344411111
102031500	657	344411111
102031600	658	344411111
102031700	659	344411111
102031800	660	344411111
102031900	661	344411111
102032000	662	344411111
102032100	663	344411111
102032200	664	344411111
102032300	665	344411111
102032400	666	344411111
102032500	667	344411111
102032600	668	344411111
102032700	669	344411111
102032800	670	344411111
102032900	671	344411111
102033000	672	344411111
102033100	673	344411111
102033200	674	344411111
102033300	675	344411111
102033400	676	344411111
102033500	677	344411111
102033600	678	344411111
102033700	679	344411111
102033800	680	344411111
102033900	681	344411111
102034000	682	344411111
102034100	683	344411111
102034200	684	344411111
102034300	685	344411111
102034400	686	344411111
102034500	687	344411111
102034600	688	344411111
102034700	689	344411111
102034800	690	344411111
102034900	691	344411111
102035000	692	344411111
102035100	693	344411111
102035200	694	344411111
102035300	695	344411111
102035400	696	344411111
102035500	697	344411111
102035600	698	344411111
102035700	699	344411111
102035800	700	344411111
102035900	701	344411111
102036000	702	344411111
102036100	703	344411111
102036200	704	344411111
102036300	705	344411111
102036400	706	344411111
102036500	707	344411111
102036600	708	344411111
102036700	709	344411111
102036800	710	344411111
102036900	711	344411111
102037000	712	344411111
102037100	713	344411111
102037200	714	344411111
102037300	715	344411111
102037400	716	344411111
102037500	717	344411111
102037600	718	344411111
102037700	719	344411111
102037800	720	344411111
102037900	721	344411111
102038000	722	344411111
102038100	723	344411111
102038200	724	344411111
102038300	725	344411111
102038400	726	344411111
102038500	727	344411111
102038600	728	344411111
102038700	729	344411111
102038800	730	344411111
102038900	731	344411111
102039000	732	344411111
102039100	733	344411111
102039200	734	344411111
102039300	735	344411111
102039400	736	344411111
102039500	737	344411111
102039600	738	344411111
102039700	739	344411111
102039800	740	344411111
102039900	741	344411111
102040000	742	344411111
102040100	743	344411111
102040200	744	344411111
102040300	745	344411111
102040400	746	344411111
102040500	747	344411111
102040600	748	344411111
102040700	749	344411111
102040800	750	344411111
102040900	751	344411111
102041000	752	344411111
102041100	753	344411111
102041200	754	344411111
102041300	755	344411111
102041400	756	344411111
102041500	757	344411111
102041600	758	



## 部品の記載ブロックと打刻号機の確認

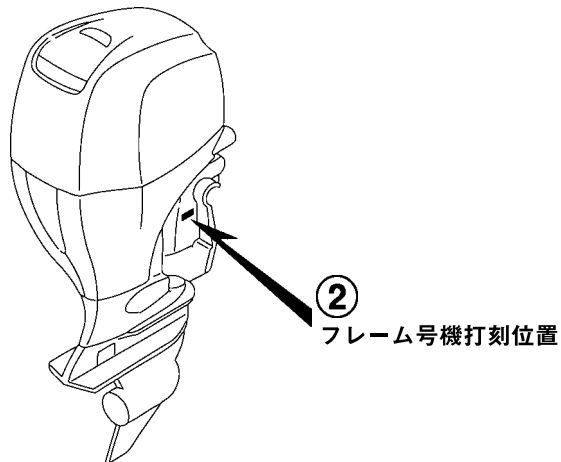
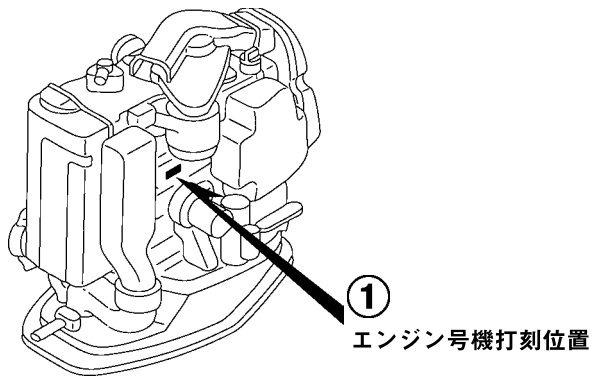
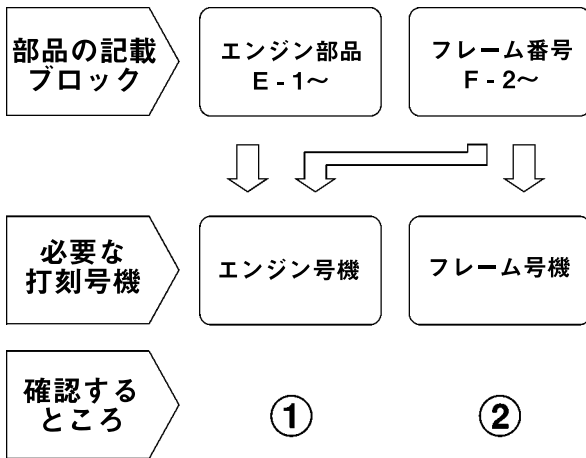

## 号機管理表

- ・パーツカタログに記載される、モデル名、パーツカタログ表示タイプ、エンジン号機

モデル	タイプ	パーツカタログに 表示のタイプ	エンジン		エンジン号機	フレーム号機
			モデル	タイプ		
BFT 150A	LN	LN	BF 150A4	SE	BEANJ- 1000001~	BANJ- 6000261~
	XN	XN				

## 各タイプの特徴表

- ・各タイプの特徴を次の通り示してあります。(特徴に(●)がつけられている部品は、オプション部品です)

仕様		モデル	BFT 150A4	
		タイプ	LN	XN
トランサム高さ	508 mm	●		
	635 mm			●
リモートコントロール		(●)		(●)
フューエルタンク		(●)		(●)
パワーチルト		●		●
プロペラ	14-1/2 × 15	(●)		(●)
	14-1/4 × 17	(●)		(●)
	14 × 19	(●)		(●)
	14-3/4 × 19	(●)		(●)
	14 × 21	(●)		(●)
	14-1/2 × 21	(●)		(●)
	14-1/2 × 23	(●)		(●)
	14-1/4 × 23	(●)		(●)
	14 × 25	(●)		(●)
	15-1/2 × 13	(●)		(●)
	15-1/4 × 15	(●)		(●)
	15 × 17	(●)		(●)

## フューエルホース / チューブと一般用チューブ、 及びビニールチューブの使用について

- 標準部品のフューエルホース / チューブと一般用チューブ、及びビニールチューブは長巻のバルク部品に代替されます。
- 標準部品のフューエルホース / チューブと一般用チューブ、及びビニールチューブを注文の際は、パーツカタログ本文中の部品名下に記載されている ( ) 付バルク部品番号で注文してください。
- 交換の際は部品名中に記載されている正規の長さからカットして使用してください。  
(バルク部品のカット方法、ナンバー記入方法等の取り扱いについては、バルク部品に同梱されている説明書を参照してください。)
- カット後の価格については、パーツカタログ本文に記載されている希望小売価格を参照してください

### フューエルホース / チューブと一般用チューブ、 及びビニールチューブのバルク部品番号の構成について

(例) : 95001-75001-50M

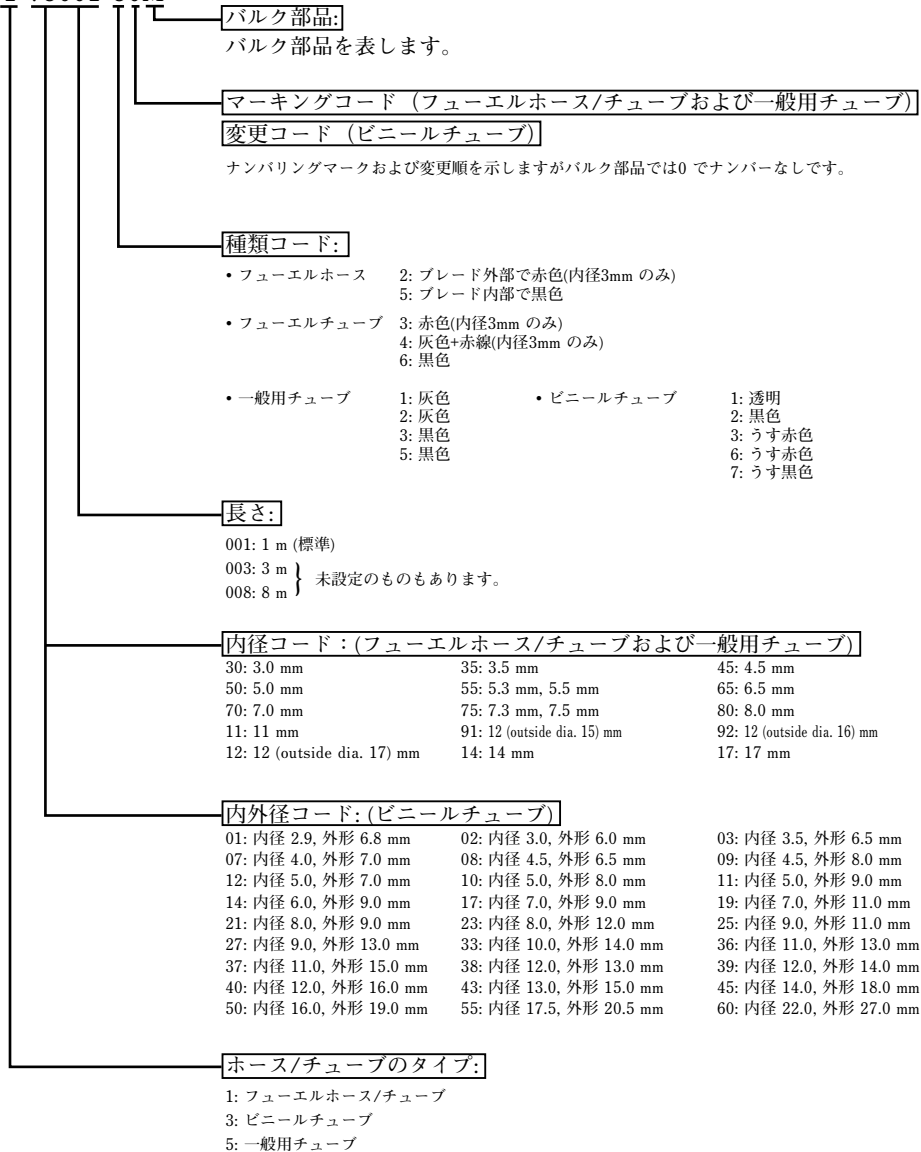

**注意:** フューエルホース/チューブと一般用チューブ、及びビニールチューブを間違えて使用すると危険が生じます。

フューエルホース/チューブ使用箇所に一般用チューブ、及びビニールチューブを使用したり、その逆の使用は絶対しないで、パーツカタログ記載のバルク部品をサービスマニュアル及びバルク部品に同梱されている説明書に従って正しく使用してください

E-1 シリンダーヘッドカバー

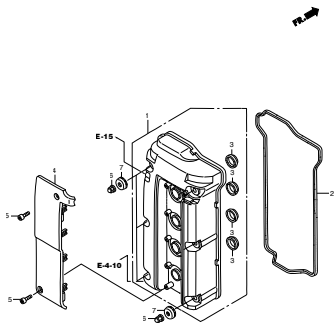

E-3 シリンダーブロック

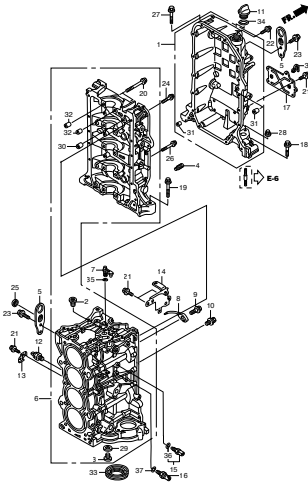

E-4 エキゾーストマニホールド

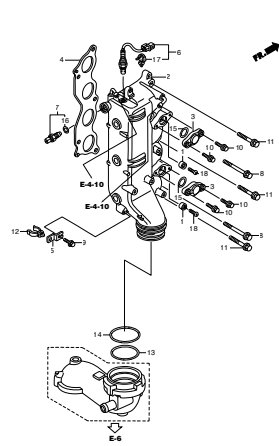

E-4-10 ウォーターホース

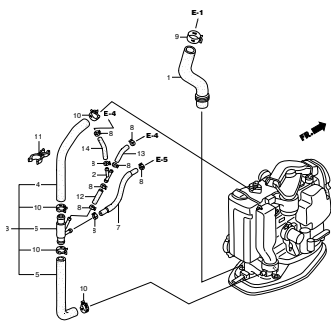

E-5 オイルポンプ/フライホイール

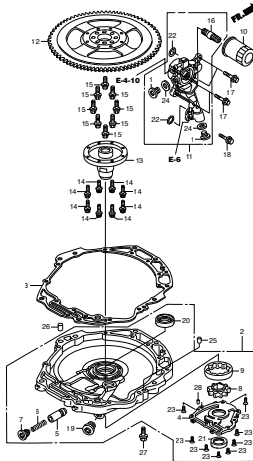

E-6 オイルパン

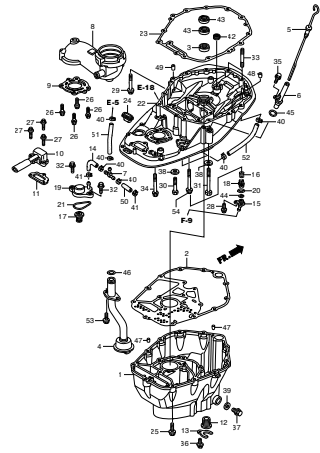

E-7 クランクシャフト/ピストン

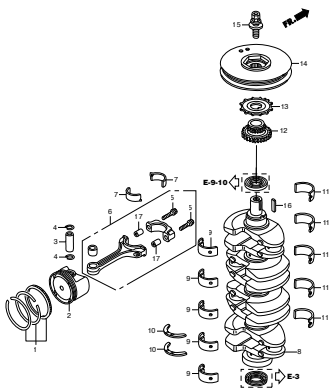

E-9 カムシャフト/バルブ

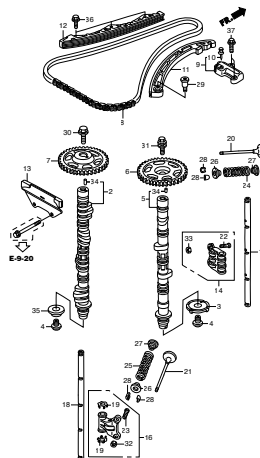

E-9-10 チェンケース/サーモスタット

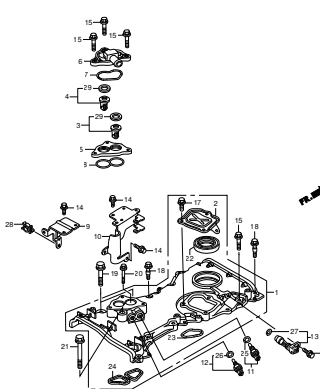

E-9-20 シリンダーヘッド

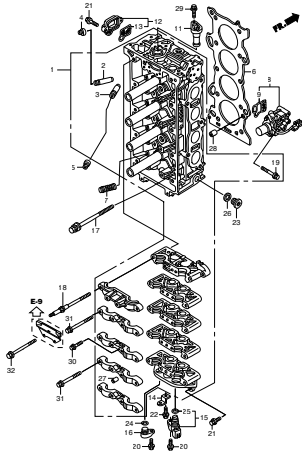

E-10 バランサーシャフト

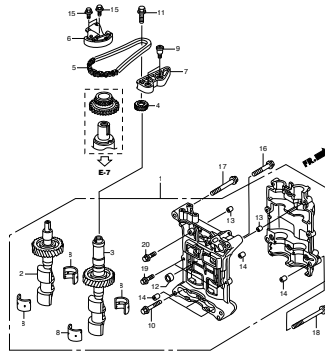

E-13 サイレンサーダクト

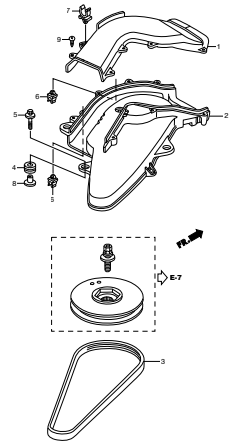

E-14 インテークマニホールド/インジェクター

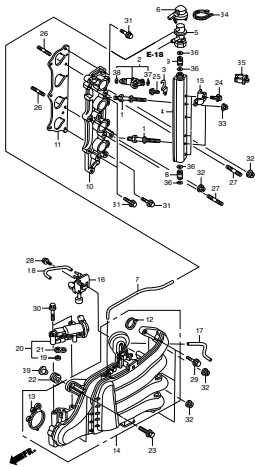

E-15 スロットルボディ

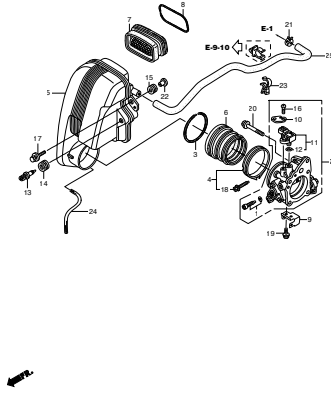

E-18 フューエルポンプ/フューエルホース

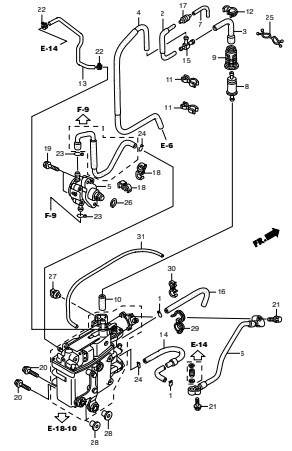

E-18-1 ウォーターセパレーター

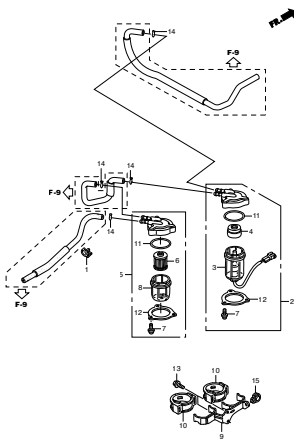

E-18-10 ペーパーセパレーターASSY

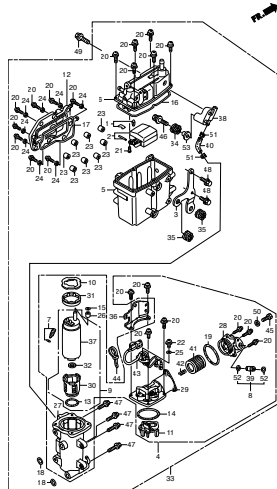

E-19 A.C.ジェネレーター

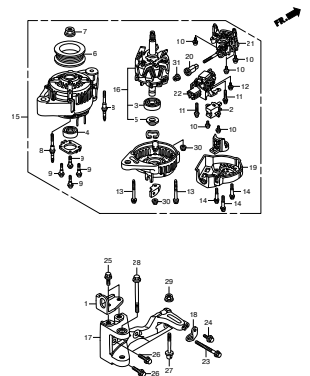

E-20 イグニッションコイル/プラグ

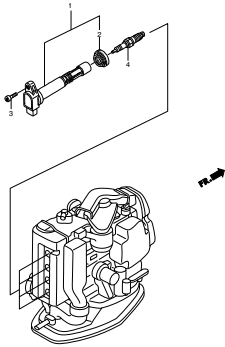

E-20-10 エレクトロニックコントロールユニット

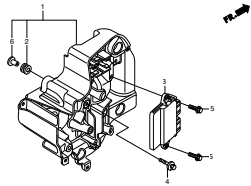

E-21 スターターモーター

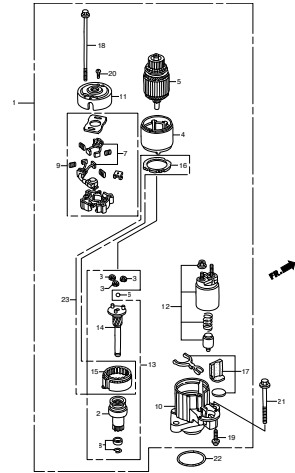

F-2 シフトシャフト

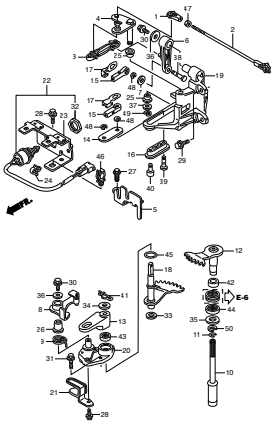

F-3 ギャーケース

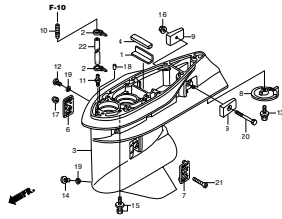

F-3-10 ギャーケースASSY

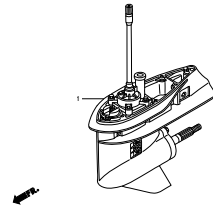

F-3-20 エクステンションケース

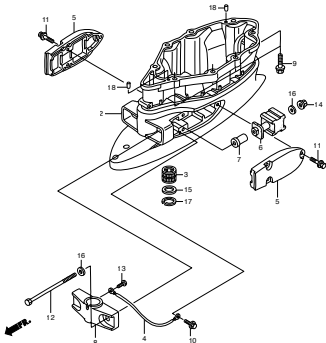

F-4 ウォーターポンプ/バーチカルシャフト

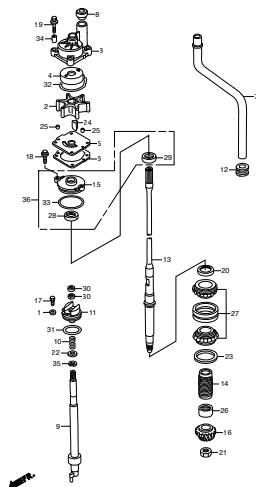

F-5 プロペラシャフト/プロペラ

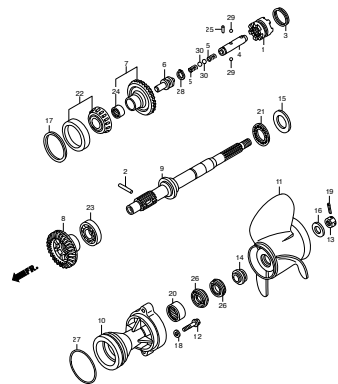



F-6 フューエルチューブ

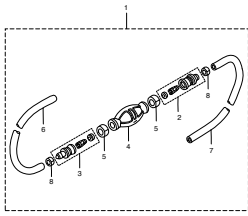

F-7 ワイヤハーネス

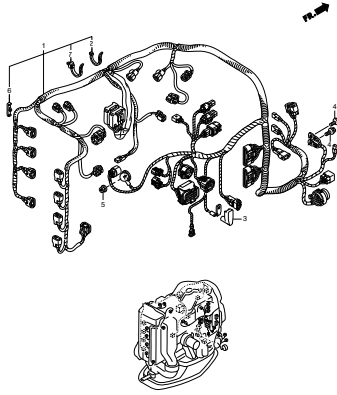

F-7-10 スターターケーブル

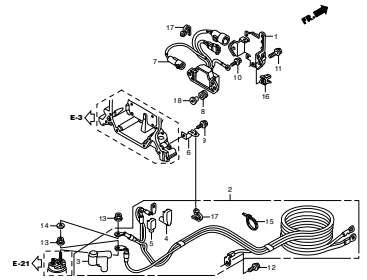

F-7-20 ヒューズボックス/リレー

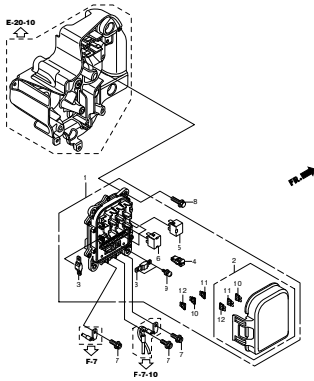

F-7-30 クランプ

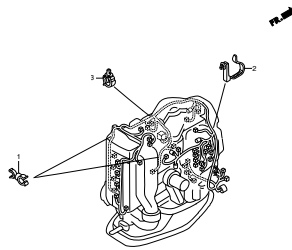

F-8 エンジンカバーASSY

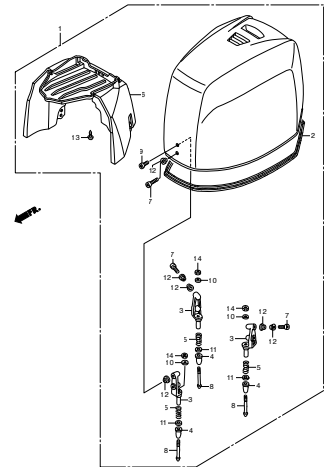

F-8-10 フロントカバーブラケット/フロントロック

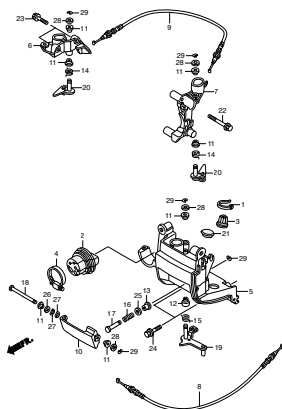

F-8-20 アンダーカバー

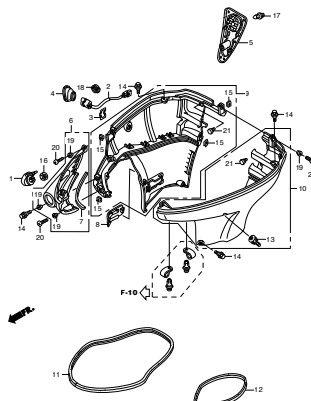

F-9 フューエルチューブ (2)

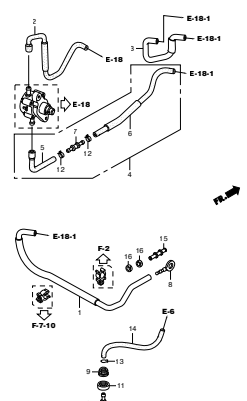

F-10 スターンプラケット/スウィベルケース

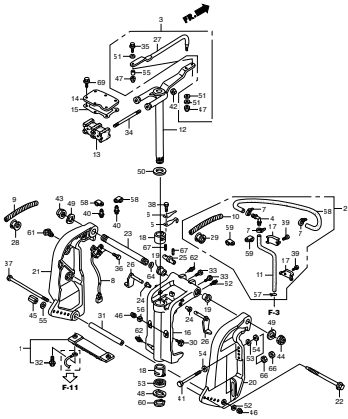

F-11 パワートリムチルト

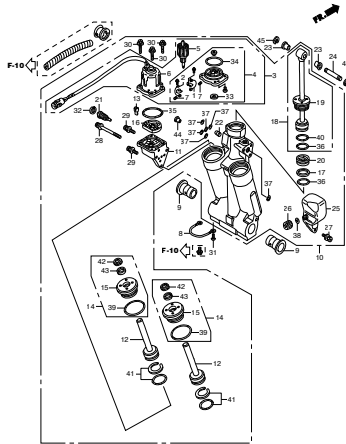

F-12 ラベル

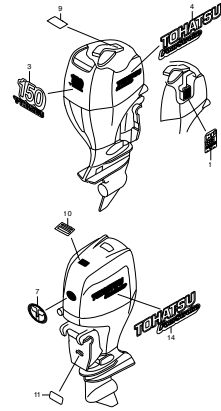

F-13 ツール

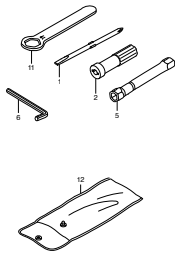

FOP-1 リギングホースキット

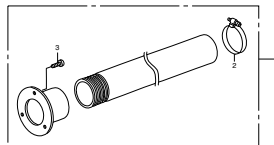

FOP-2 メーター

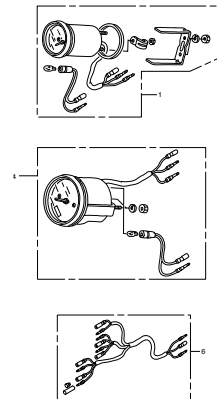

FOP-6 コントロールパネル (1)

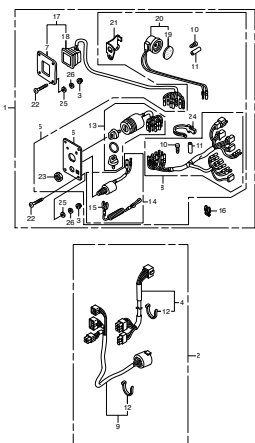

FOP-6-1 コントロールパネル (2)

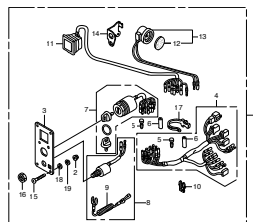

FOP-7 トリムアジャストプレートセット

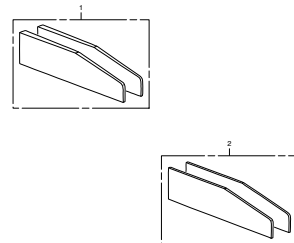

FOP-8 リモートコントロール  
(トップマウントシングルタイプ) (右)

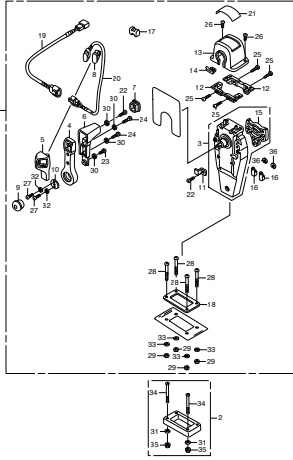

FOP-8-2 リモートコントロール  
(トップマウントデュアルタイプ) (右)

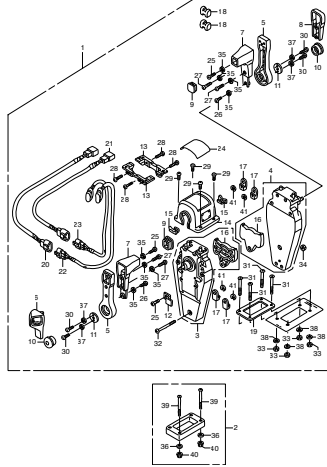

FOP-8-4 リモートコントロール  
(フラッシュマウントタイプ) (右)

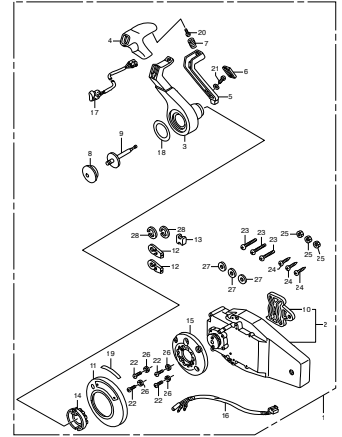

FOP-8-6 リモートコントロール

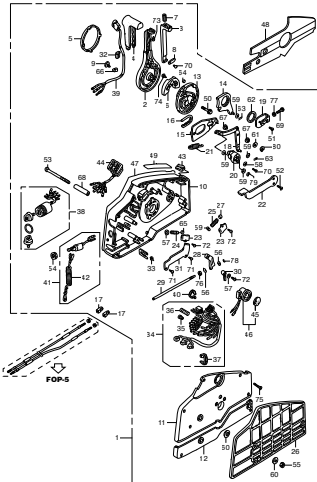

FOP-9 ボルトキット

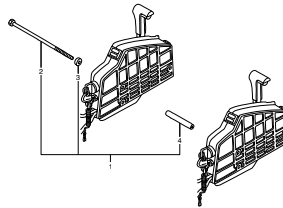

FOP-10 ウォーターポンプインベラーキット (1)

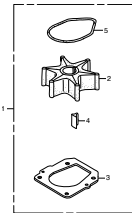

FOP-10-1 ウォーターポンプインベラーキット (2)

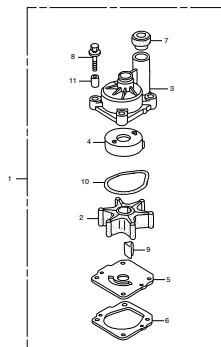

FOP-11 インターフェイスケーブルキット

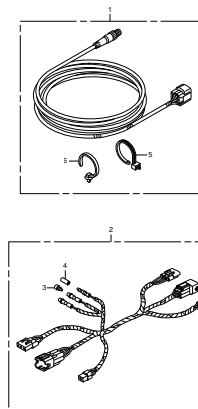

FOP-12 トローリングコントロールスイッチ

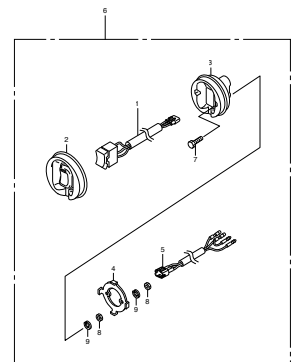

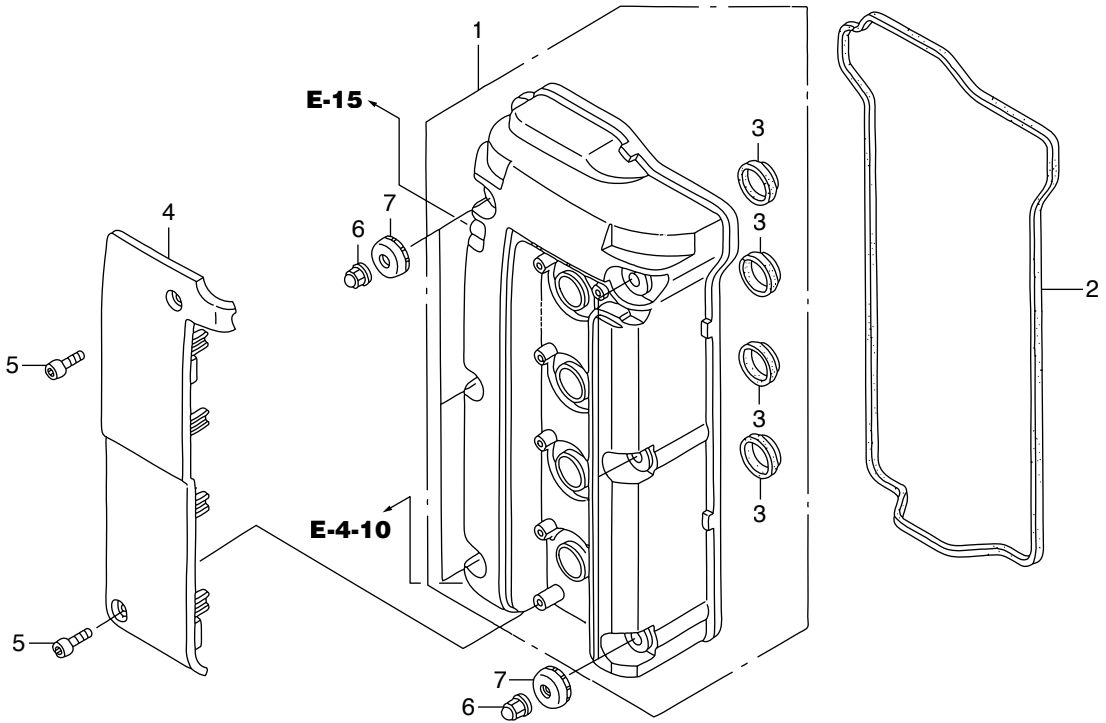



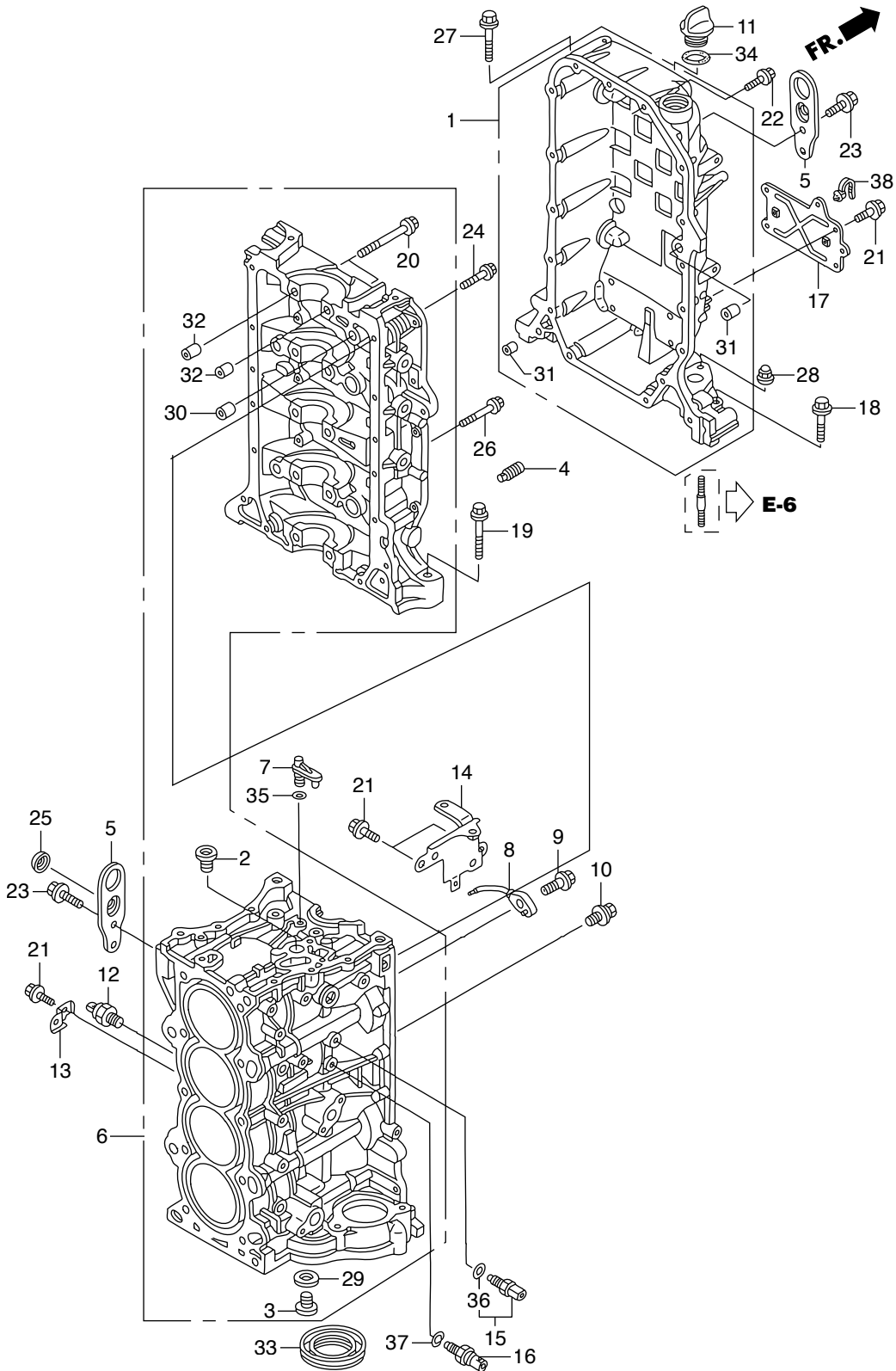

見出番号	部品番号	部品名	Q'ty/個数	備考	
			BFT150A		
E-3	1	HZY6-11100-405	クランクケースCOMP.	1	
E-3	2	HPNA-11106-300	ボルト,シーリング 20MM	1	
E-3	3	HPR4-11106-013	ボルト,シーリング 28MM	1	
E-3	4	HPNA-11135-000	オリフイス,ロア-ブロック	1	
E-3	5	HZY6-11911-000	ハンガー,エンジン	2	
E-3	6	HZY6-12000-415ZA	ブロックASSY.,シリンダー	1	*NH8* タークグレー
E-3	7	HZY6-15152-000	オリフイス,オイルシエツト	1	
E-3	8	HPRB-15280-A00	ボディCOMP.,オイルシエツト	2	
E-3	9	HPRA-15290-000	ボルトCOMP.,オイルシエツト	2	
E-3	10	HZY6-15299-000	ボルトワツシヤ- , 8X10	2	
E-3	11	H921-15611-000	キャツプ,オイル(イエロー)	1	
E-3	12	HZY6-30530-003	センサーASSY.,ノツク	1	
E-3	13	HZW9-32114-730	ブラケット,クリツプB	1	
E-3	14	HZY6-32114-010	ブラケットD,ハーネスクリツプ	1	
E-3	15	HZY3-35673-003	センサーASSY.,ウオーターテンプレチヤ-	1	TEMPERATURE
E-3	16	HRNA-37260-A01	センサー,オイルプレツシヤ-	1	
E-3	17	HZY6-38552-000	ブラケット,リレー	1	
E-3	18	HZY6-90001-000	ボルト,フランジ 8X55	2	
E-3	19	HZY6-90005-000	ボルト,フランジ 12X83	1	
E-3	20	HPNA-90006-003	ボルトワツシヤ-, 11X95	10	
E-3	21	HZW9-90011-000	ボルト,フランジ 6X14(CT200)	7	
E-3	22	HZW9-90016-000	ボルト,フランジ 6X25	18	
E-3	23	HZY3-90026-000	ボルト,フランジ 8X20	4	
E-3	24	HZY3-90054-000	ボルト,フランジ 8X35	10	
E-3	25	HZY6-90082-003	キャツプ,ボルト, 8MM	1	
E-3	26	HZW4-90156-000	ボルト,フランジ 8X50	4	
E-3	27	HZW4-90162-000	ボルト,フランジ 10X70	1	
E-3	28	HZY3-90204-000	ナツト,フランジキャツプ 10MM	2	
E-3	29	HPR4-90401-000	ワツシヤ-,シーリング 28MM	1	

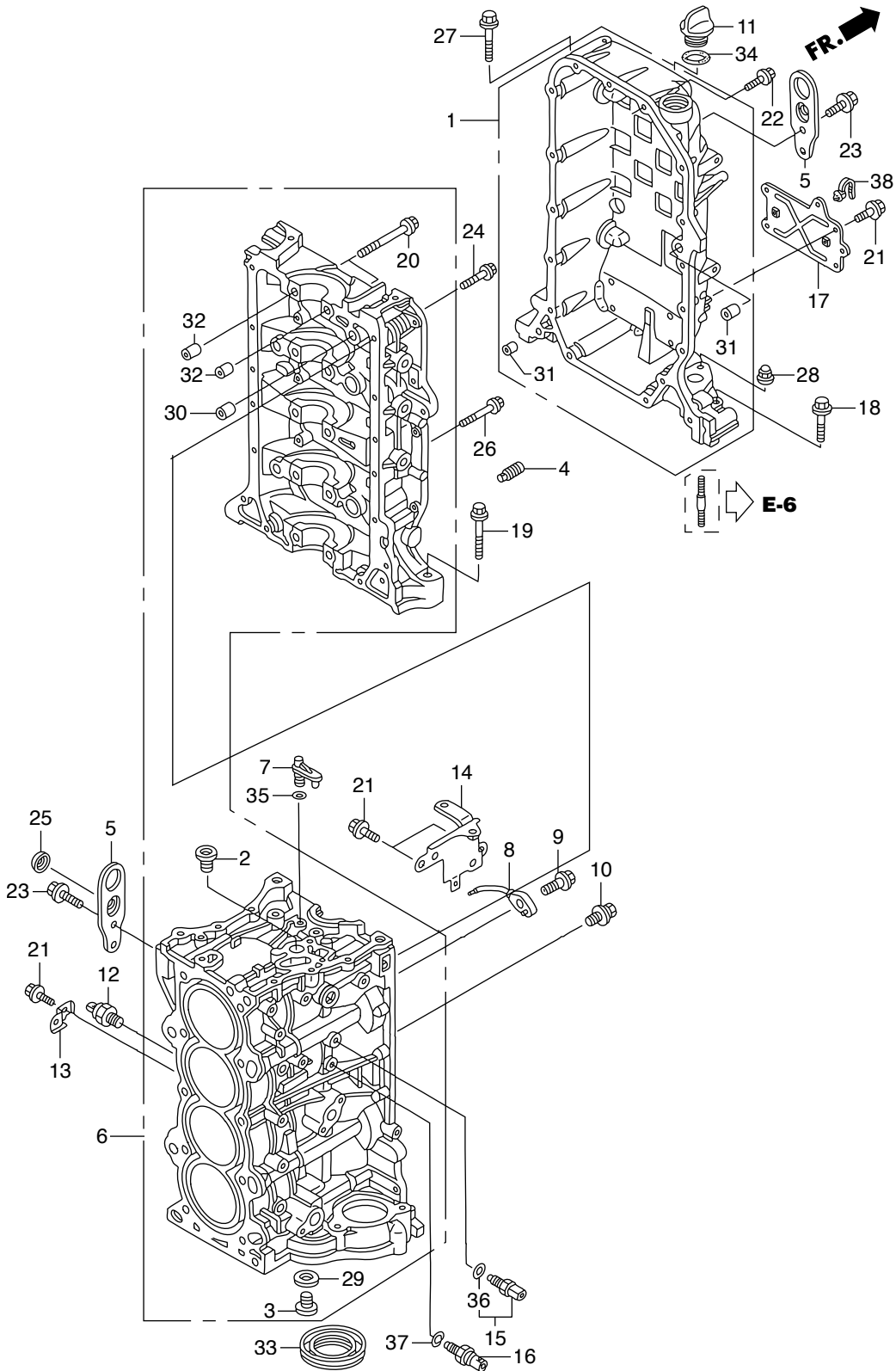





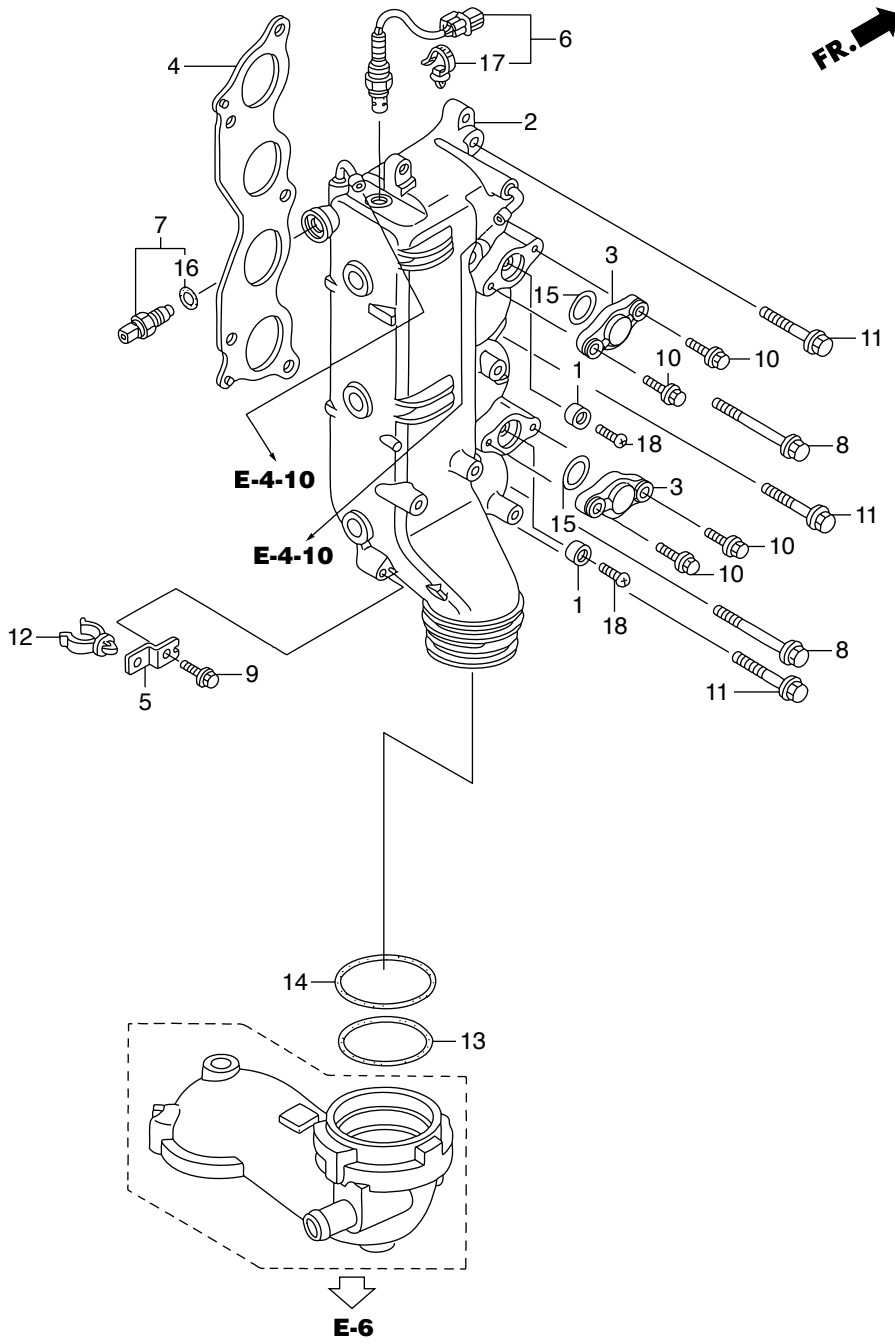



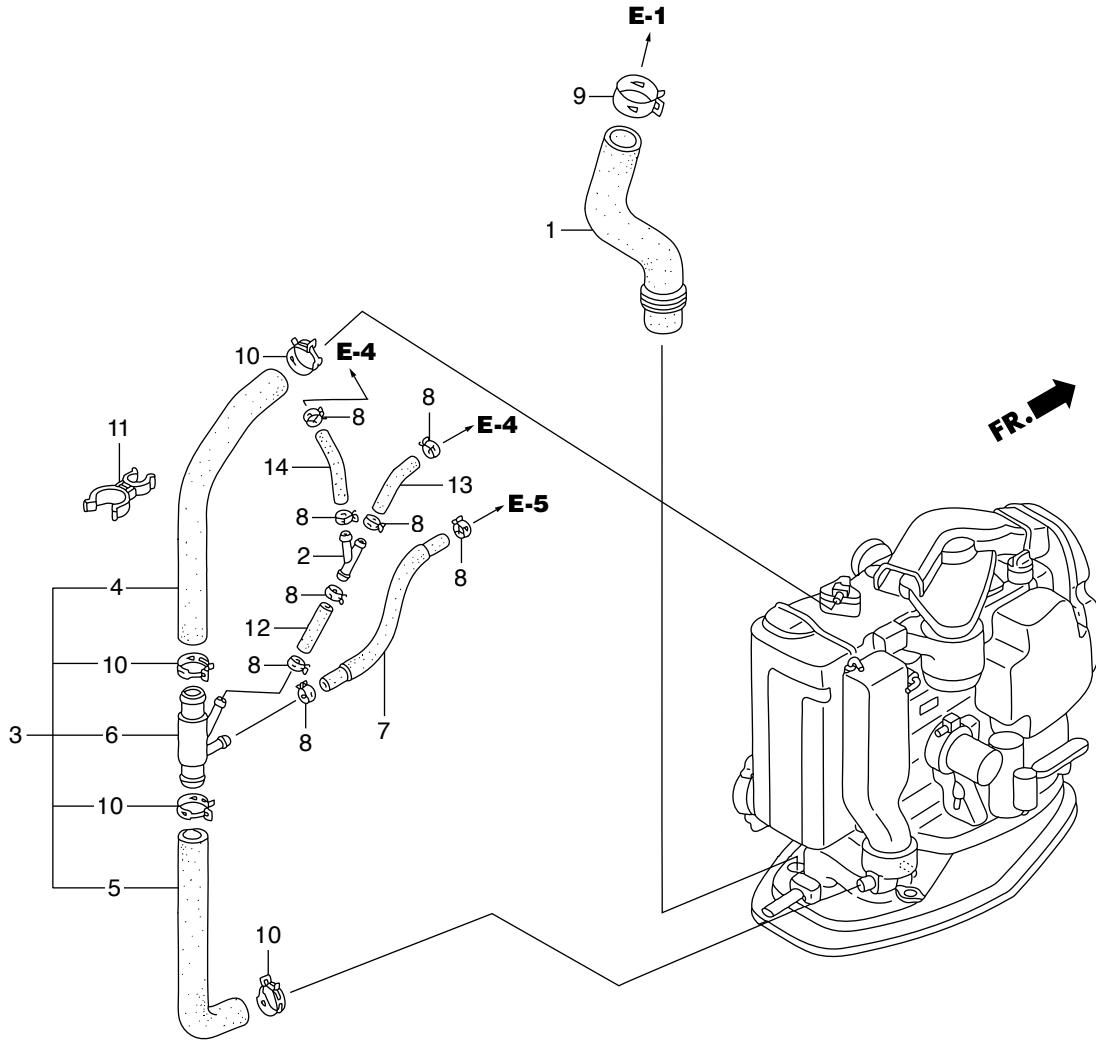



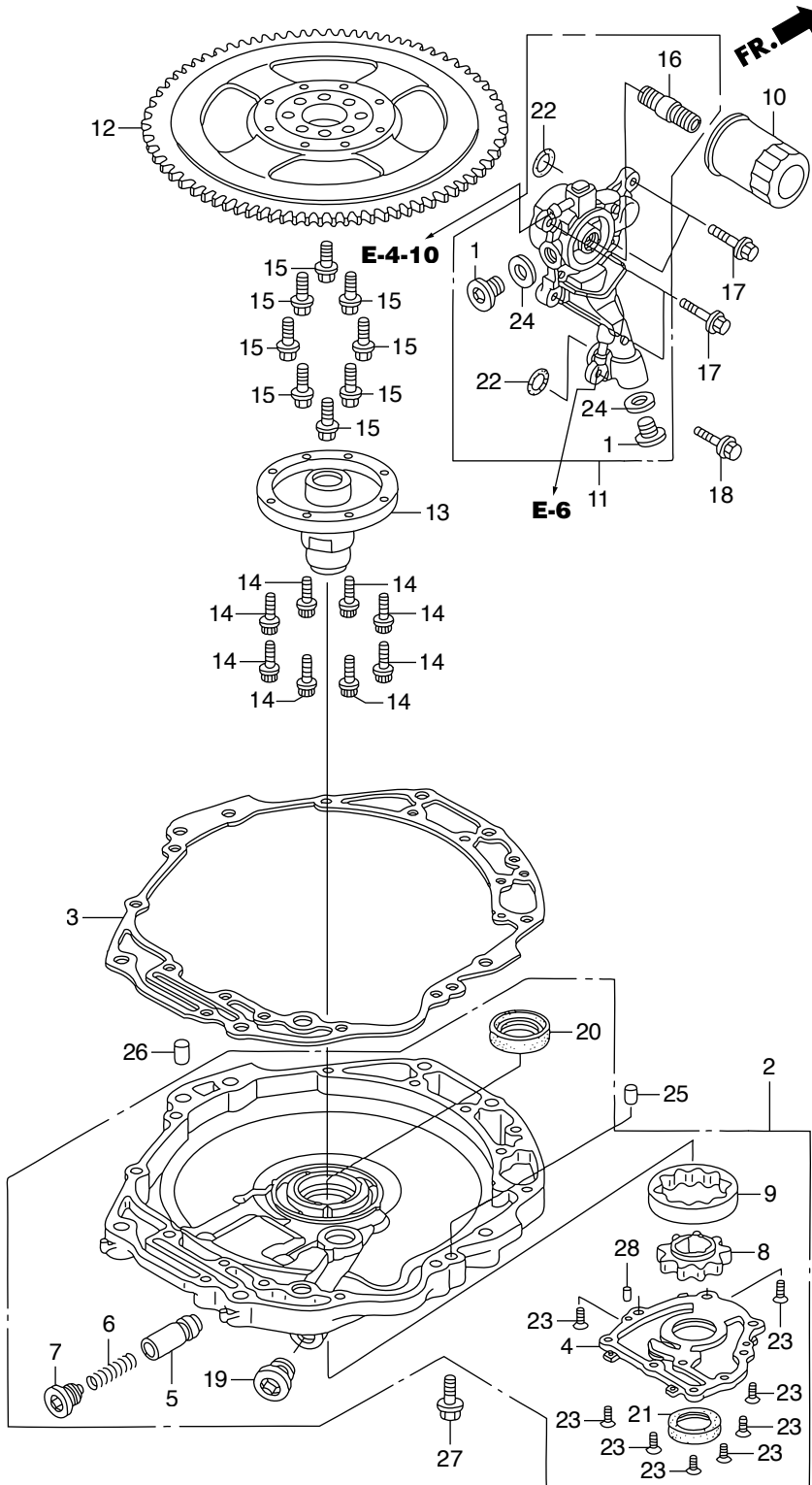

見出番号	部品番号	部品名	Q'ty/個数	備考	
			BFT150A		
E-5	1	HZW1-12217-010	ボルト,シーリング 20MM	2	
E-5	2	HZY6-15100-000ZA	ポンプASSY.,オイル	1	*NH8* ターケグレー
E-5	3	HZY6-15112-000	パッキン,オイルポンプボディ	1	
E-5	4	HZY6-15121-000	カバー,オイルポンプ	1	
E-5	5	HPE0-15231-000	バルブ,リリーフ	1	
E-5	6	HPG6-15232-000	スプリング,リリーフバルブ	1	
E-5	7	HPC6-15233-000	ボルト,シーリング 18MM	1	
E-5	8	HZW5-15331-003	ローター,インナーオイルポンプ	1	
E-5	9	HZW5-15341-003	ローター,アウターオイルポンプ	1	
E-5	10	HRTA-15400-004	カートリッジ,オイルフィルター(トウヨウロキ)	1	(TOYO ROKI)
E-5	11	HZY6-15410-010ZA	フランジCOMP.,オイルフィルター	1	*NH8* ターケグレー
E-5	12	HZY6-31110-000ZA	フライホイールCOMP.	1	*BLACK* ブラック
E-5	13	HZY3-31116-000	ホース,フライホイール	1	
E-5	14	HZW5-90002-013	ボルト,スペシャル 8MM	8	
E-5	15	HPH3-90011-000	ボルト,フランジ 12MM	8	
E-5	16	HPH1-90015-013	ホルダー,オイルフィルター	1	
E-5	17	HZW9-90016-000	ボルト,フランジ 6X25	4	
E-5	18	HZW5-90018-000	ボルト,フランジ 6X20	1	
E-5	19	HZV5-90081-010	ボルト,シーリング 22MM	2	
E-5	20	HZW5-91201-003	オイルシール, 46X60X9	1	
E-5	21	HP01-91212-003	オイルシール, 31X46X7(NOK)	1	
E-5	22	HVD6-91360-003	Oリング 22.5X2.4	2	
E-5	23	HCO-93600-06016-0A	スクリーン,フラット 6X16	9	
E-5	24	HCO-94109-20000	ワッシャー,ドレンプラグ 20MM	2	
E-5	25	HCO-94301-10160	ナツクピン 10X16	1	
E-5	26	HCO-94301-14200	ナツクピン 14X20	1	
E-5	27	HCO-95701-08032-08	ボルト,フランジ 8X32	5	
E-5	28	HCO-96220-50080	ローラー 5X8	2	

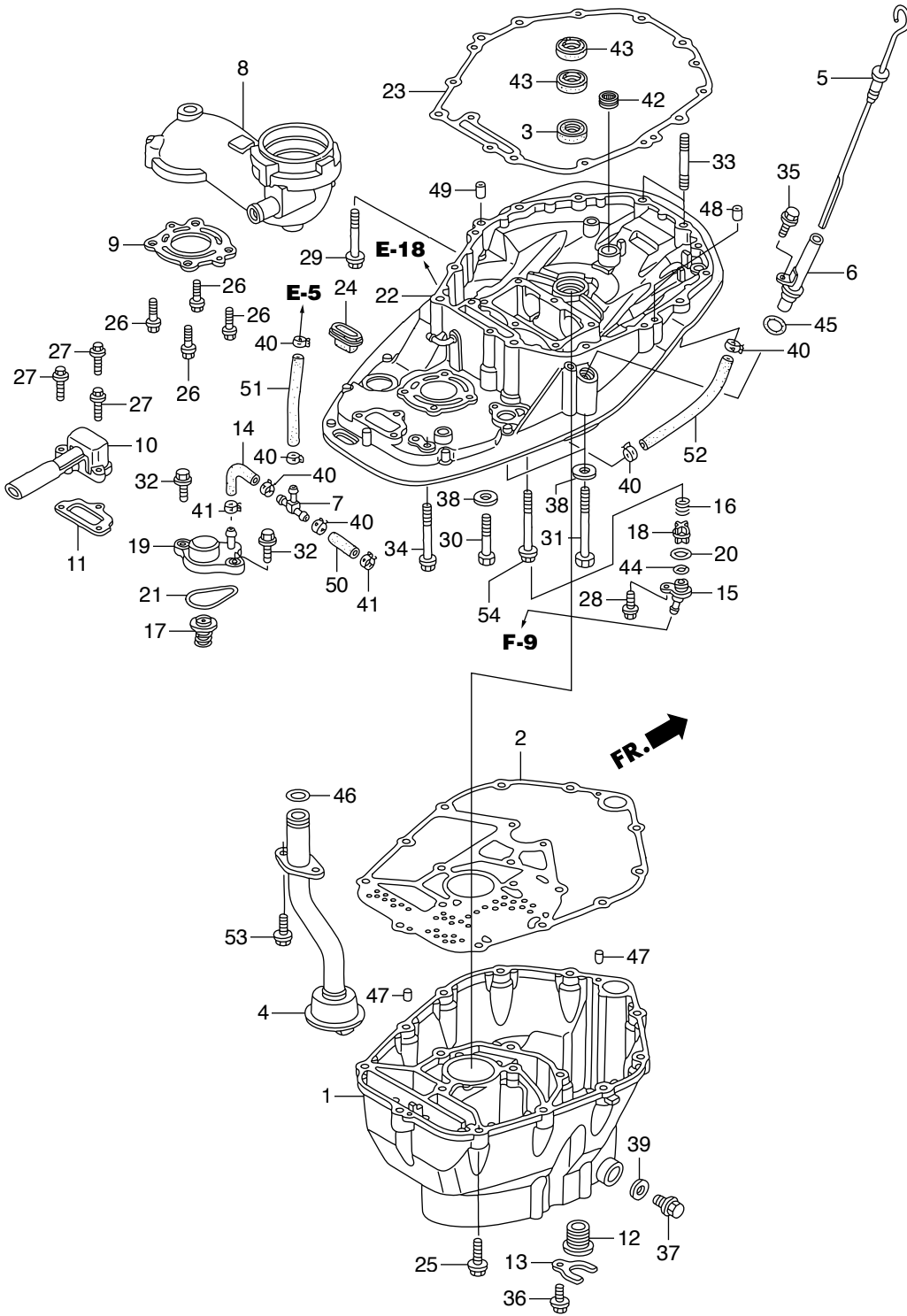



見出番号	部品番号	部品名	Q'ty/個数	備考
			BFT150A	
E-6	1	HZY6-11321-010ZB ケース,オイル	1	*TGRAY* グレー
E-6	2	HZY6-11381-010 ハツキン,オイルパン	1	
E-6	3	HZW5-15113-000 ラバー,オイルホヱン	1	
E-6	4	HZY6-15220-010 ストレーナー-COMP.,オイル	1	
E-6	5	HZY6-15655-000 ケージ-COMP.,オイルレベル	1	
E-6	6	HZW1-15665-020 ハヱブ-COMP.,オイルレベル	1	
E-6	7	HMN5-17195-000 Tジョイント	1	
E-6	8	HZY6-18130-000ZA ガイト-COMP.,エキゾースト	1	*NH8* ダークグレー
E-6	9	HZY6-18135-003 ガスクケット,エキゾーストガイト	1	
E-6	10	HZY6-18211-000 ホート,アイトルエキゾースト	1	
E-6	11	HZY6-18212-000 ガスクケット,アイトルエキゾーストホート	1	
E-6	12	HZW1-19252-000 クロメツト,ウオーターチューブ	1	
E-6	13	HZY6-19254-000 プレート,ウオーターチューブ	1	
E-6	14	HZY6-19256-000 チューブ,ウオーターリリーフ	1	
E-6	15	HZZ3-19277-000 カバー,フラツシュバルブ	1	
E-6	16	HZW9-19279-000 スプリング,フラツシュバルブ	1	
E-6	17	HZY6-19290-003 バルブASSY.,リリーフ	1	
E-6	18	HZW9-19291-000 バルブ,フラツシュ	1	
E-6	19	HZY6-19295-000 カバー,リリーフバルブ	1	
E-6	20	HZW9-19297-000 ハツキン,フラツシュバルブ	1	
E-6	21	HZW9-19317-000 オリヅク,サーモスタツツカバー	1	
E-6	22	HZY6-23170-000ZA ケースCOMP.,マウツト	1	*NH8* ダークグレー
E-6	23	HZY6-23172-000 ガスクケット,マウツトケース	1	
E-6	24	HZY3-23173-010 ラバー,マウツトケースシール	1	
E-6	25	HZY6-90002-000 ボルト,フランヅ 10X40	16	
E-6	26	HZY6-90014-000 ボルト,フランヅ 8X30	4	
E-6	27	HZW9-90016-000 ボルト,フランヅ 6X25	3	
E-6	28	HZW9-90105-000 ボルト,フランヅ 6X20	1	
E-6	29	HZY6-90017-000 ボルト,フランヅ 10X80	1	

E-6 オイルパン

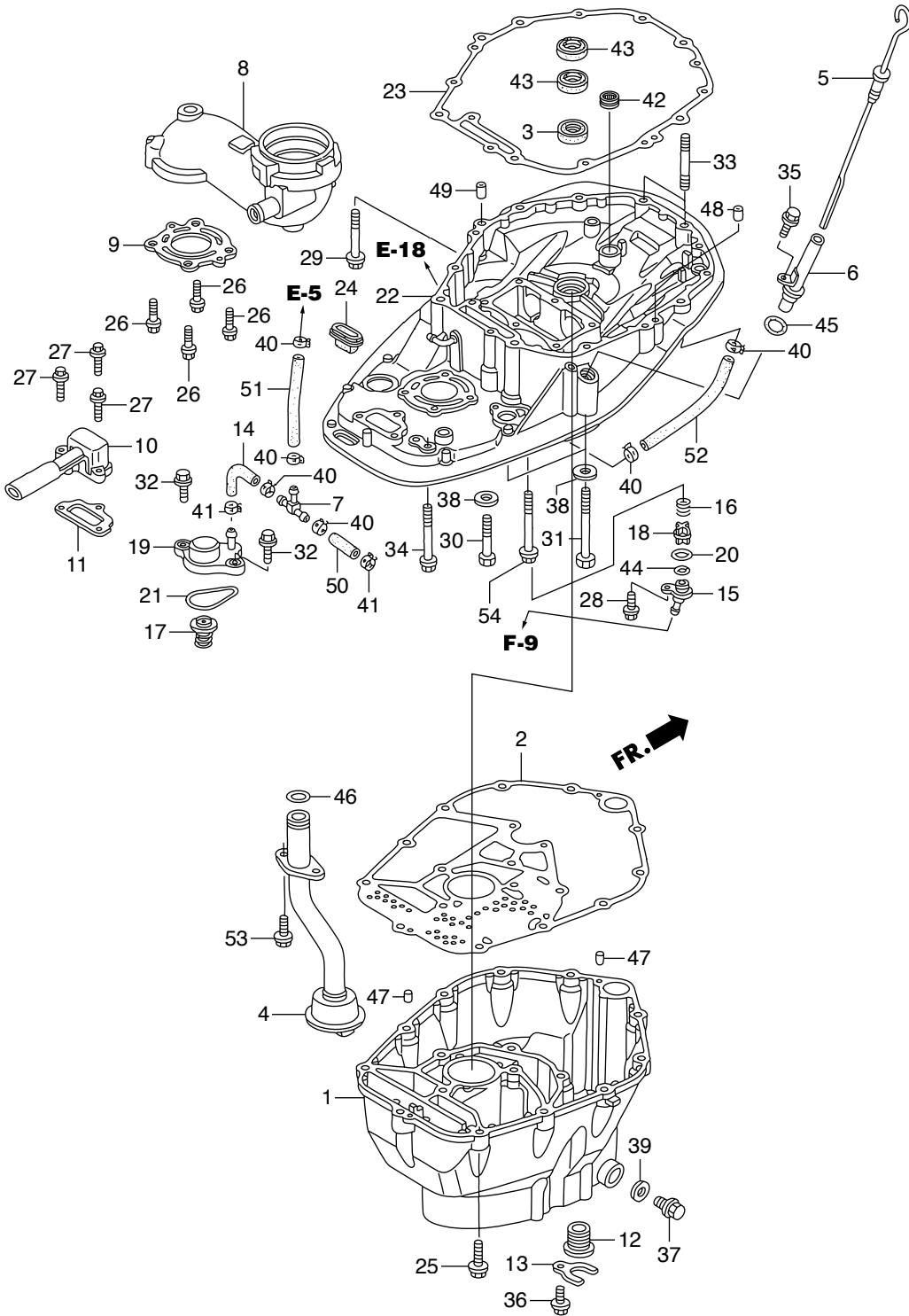

見出番号		部品番号	部品名	Q'ty/個数	備考
				BFT150A	
E-6	30	HZY6-90018-000	ボルト,6かク 12X70	1	
E-6	31	HZY6-90019-000	ボルト,6かク 12X130	2	
E-6	32	HZY3-90030-000	ボルト,フランジ 6X22	2	
E-6	33	HZY6-90045-000	ボルト,スタッド 10X55	2	
E-6	34	HZY3-90046-000	ボルト,フランジ 8X100	1	
E-6	35	HZY3-90056-000	ボルト,フランジ 6X12	1	
E-6	36	HZW9-90102-000	ボルト,フランジ 6X12	1	
E-6	37	HZV5-90131-000	ボルト,ドレンプラグ	1	
E-6	38	HZV5-90559-000	ワッシャー,ブレイン 12MM	3	
E-6	39	HZE2-90601-000	ワッシャー,ドレンプラグ 12MM	1	
E-6	40	HZY3-90601-030	クランプ,チューブ(D10.5)	6	
E-6	41	HZY6-90606-003	クランプ,チューブ(D10.5)	2	
E-6	42	HZY3-91001-003	ヘアリング,ニードル 20X28X13	1	(SOLID)
E-6	43	HZW5-91202-003	シール,ウオーター 22X35X7	2	
E-6	44	H800-91303-000	リング 16MM	1	
E-6	45	HPJ7-91309-010	リング 11.5X3.5	1	
E-6	46	HPC6-91324-000	リング 20.6X2.6	1	
E-6	47	HCO-94301-06100	ナツクピン 6X10	2	
E-6	48	HCO-94301-10160	ナツクピン 10X16	1	
E-6	49	HCO-94301-14200	ナツクピン 14X20	1	
E-6	50	HCO-95005-70040-30	チューブ, 7X40	1	(HC-95005-70001-30M)
E-6	51	HCO-95005-70160-30	チューブ, 7X160	1	(HC-95005-70001-30M)
E-6	52	HCO-95005-70200-30	チューブ, 7X200	1	(HC-95005-70001-30M)
E-6	53	HCO-95701-06018-09	ボルト,フランジ 6X18	2	
E-6	54	HCO-95701-10110-09	ボルト,フランジ 10X110	2	

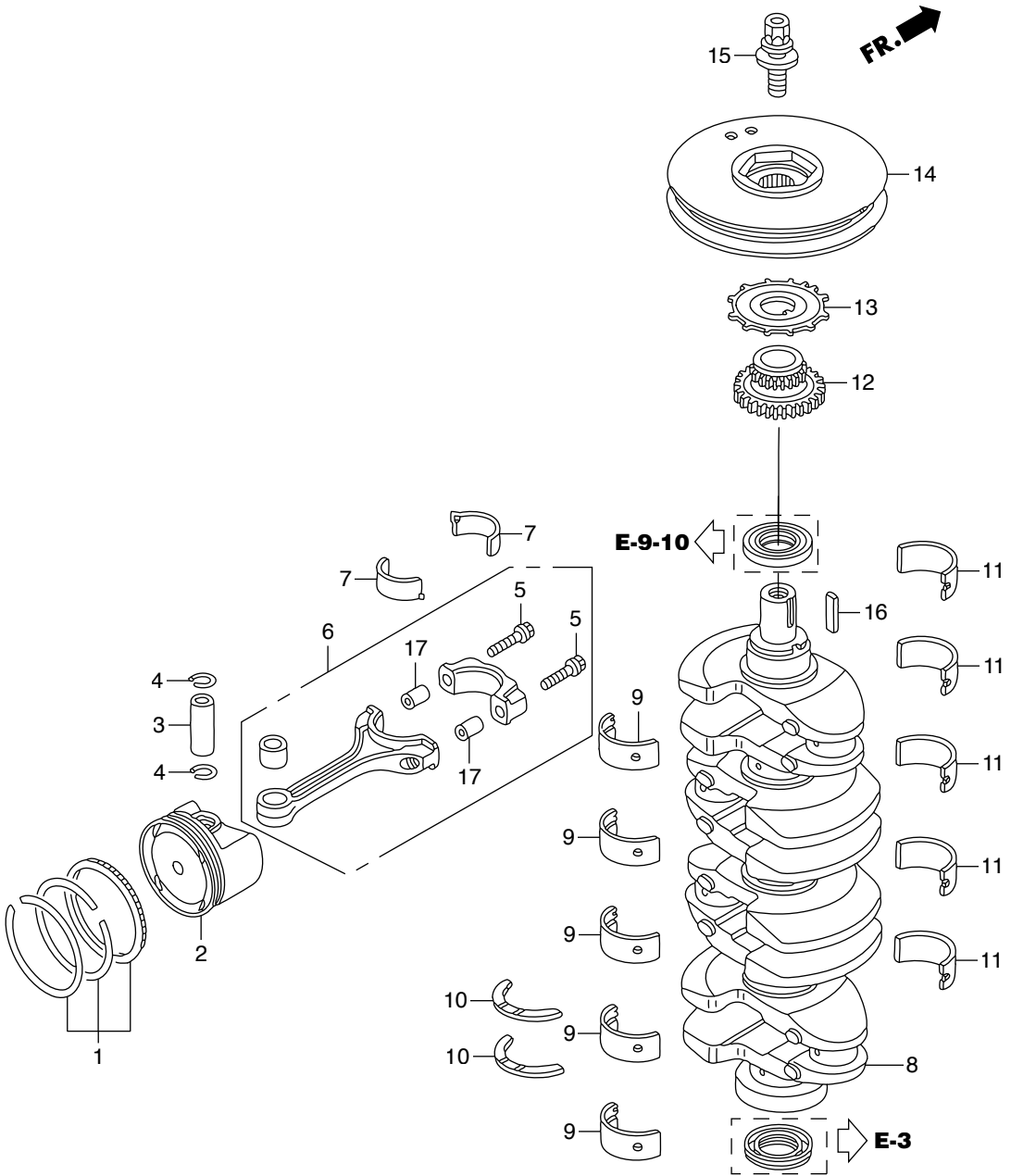

見出番号	部品番号	部品名	Q'ty/個数	備考	
			BFT150A		
E-7	1	HZY6-13010-000	リングセット,ピストン(スタンダード)	1	
E-7	2	HZY6-13101-000	ピストンA	4	
E-7	2	HZY6-13102-000	ピストンB	4	
E-7	3	HPNA-13111-010	ピン,ピストン	4	
E-7	4	HP5A-13115-000	クリップ,ピストンピン	8	
E-7	5	HRBB-13204-004	ホルト,コネクティングロッド	8	#~1032884
E-7	5	H5X6-13204-J01	ホルト,コネクティングロッド	8	#1032885~
E-7	6	HPPA-13210-000	ロッドCOMP.,コネクティング	4	#~1032884
E-7	6	HR40-13210-A00	ロッドCOMP.,コネクティング	4	#1032885~
E-7	7	HZY6-13211-004	ヘアリングA,コネクティングロッド	8	(ブルー)
E-7	7	HZY6-13212-004	ヘアリングB,コネクティングロッド	8	(ブラック)
E-7	7	HZY6-13213-004	ヘアリングC,コネクティングロッド	8	(ブラウン)
E-7	7	HZY6-13214-004	ヘアリングD,コネクティングロッド	8	(グリーン)
E-7	7	HZY6-13215-004	ヘアリングE,コネクティングロッド	8	(イエロー)
E-7	7	HZY6-13216-004	ヘアリングF,コネクティングロッド	8	(ピンク)
E-7	7	HZY6-13217-004	ヘアリングG,コネクティングロッド	8	(レッド)
E-7	8	HPPA-13310-000	クランクシャフトCOMP.	1	#~1032884
E-7	8	HR40-13310-A00	クランクシャフトCOMP.	1	#1032885~
E-7	9	HPNA-13321-003	ヘアリングA,メインアツハ°-(ブルー)	5	(ダイトー)
E-7	9	HPNA-13322-003	ヘアリングB,メインアツハ°-(ブラック)	5	(ダイトー)
E-7	9	HPNA-13323-003	ヘアリングC,メインアツハ°-(ブラウン)	5	(ダイトー)
E-7	9	HPNA-13324-003	ヘアリングD,メインアツハ°-(グリーン)	5	(ダイトー)
E-7	9	HPNA-13325-003	ヘアリングE,メインアツハ°-(イエロー)	5	(ダイトー)
E-7	9	HPNA-13326-003	ヘアリングF,メインアツハ°-(ピンク)	5	(ダイトー)
E-7	10	HZY6-13331-013	ワッシャー,スラスト	2	
E-7	11	HPNA-13341-003	ヘアリングA,メインロー-(ブルー)	5	(ダイトー)
E-7	11	HPNA-13342-003	ヘアリングB,メインロー-(ブラック)	5	(ダイトー)
E-7	11	HPNA-13343-003	ヘアリングC,メインロー-(ブラウン)	5	(ダイトー)
E-7	11	HPNA-13344-003	ヘアリングD,メインロー-(グリーン)	5	(ダイトー)

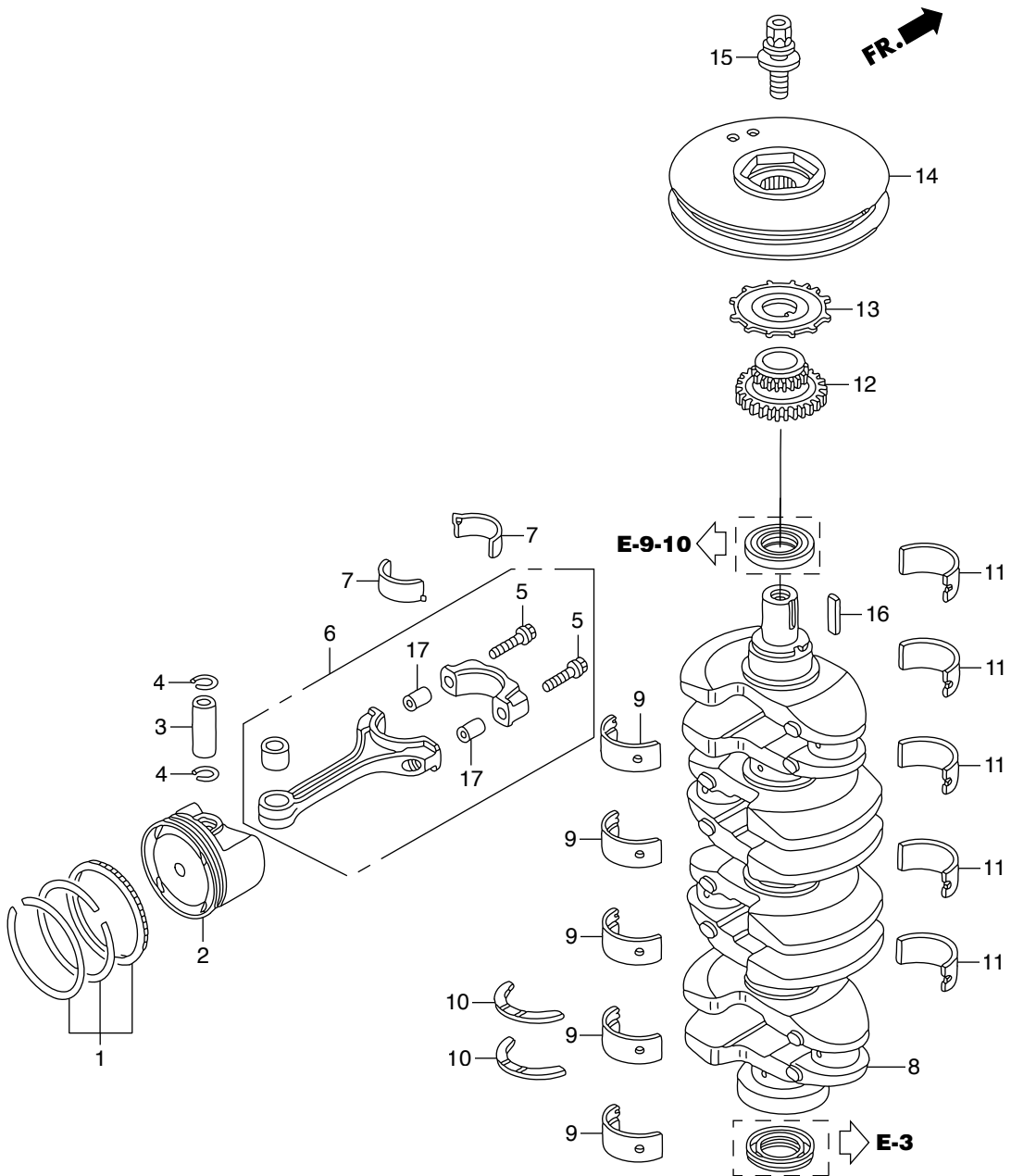



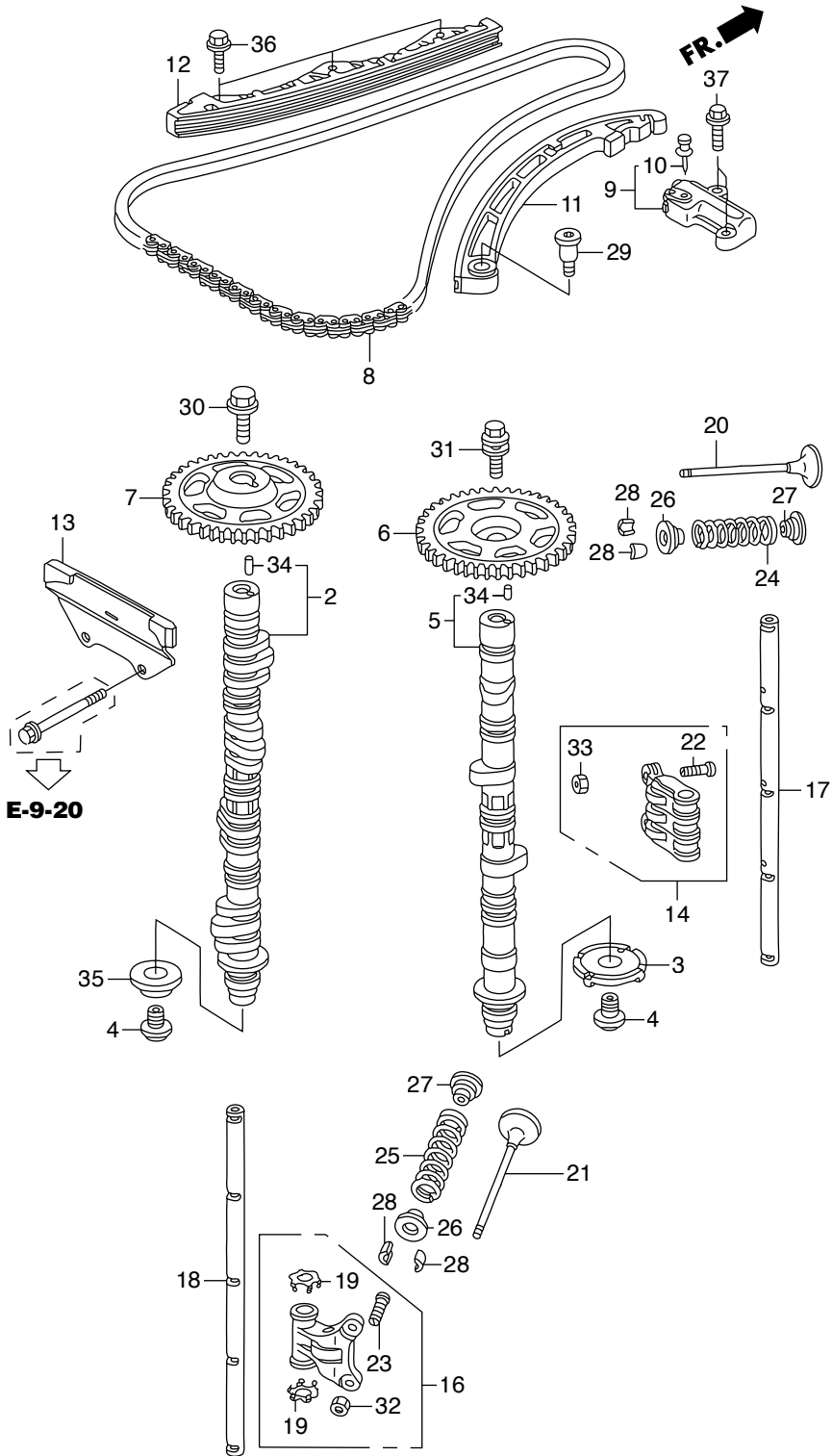



見出番号	部品番号	部品名	Q'ty/個数	備考	
			BFT150A		
E-9	2	HZY6-14110-000	カムシャフトCOMP.,インレット	1	
E-9	3	HPNA-14114-003	プレート,TDCバルブ	1	
E-9	4	HPNA-14115-000	ボルト,シーリング 14MM	2	
E-9	5	HZY6-14120-000	カムシャフトCOMP.,エキゾースト	1	
E-9	6	HPNA-14210-000	スプロケット,カムチエンドリフト(46T)	1	
E-9	7	HZY6-14311-000	スプロケット,カムチエンドリフト インレット	1	(46T)
E-9	8	HR40-14401-A01	チエン(176L)(ドライブ)	1	
E-9	9	HZY6-14510-003	テンショナーASSY.,カムチエン	1	
E-9	10	HPNA-14511-003	ストツハ(ツール)	1	
E-9	11	HPPA-14520-003	アームCOMP.,カムチエンテンショナー	1	
E-9	12	HPPA-14530-003	ガイドCOMP.,カムチエン	1	
E-9	13	HRWC-14540-A02	ガイドCOMP.B,カムチエン	1	
E-9	14	HPNA-14620-040	アームASSY.,ロツカー	4	
E-9	16	HRAA-14624-A00	アームASSY.,エキゾーストロツカー	4	
E-9	17	HPNA-14631-000	シャフト,ロツカー	1	
E-9	18	HR40-14633-A00	シャフト,エキゾーストロツカー	1	
E-9	19	HRAA-14647-A00	ワツシヤ,スラスト	8	
E-9	20	HPNA-14711-000	バルブ,インレット	8	
E-9	21	HPRB-14721-A00	バルブ,エキゾースト	8	
E-9	22	HPCX-14744-014	スクリユー,タペットアシヤステイング	8	
E-9	23	HPNA-14744-004	スクリユー,タペットアシヤステイング	8	
E-9	24	HZY6-14751-003	スプリング,インレットバルブ(ピンク)	8	(NIPPON HATSUJO)
E-9	25	HPNA-14762-003	スプリング,エキゾーストバルブ	8	(NIPPON HATSUJO)(グレー)
E-9	26	HRAA-14765-A00	リテーナー,バルブスプリング	16	
E-9	27	HPT0-14775-000	シート,バルブスプリング	16	
E-9	28	HRGM-14781-A01	コツター,バルブ(フジバルブ)	32	
E-9	29	HPNA-90003-000	ボルト,テンショナーピボット	1	
E-9	30	HPNA-90032-000	ボルト,フランジ 12X47	1	
E-9	31	HPNA-90042-003	ボルト,フランジ 10X32	1	

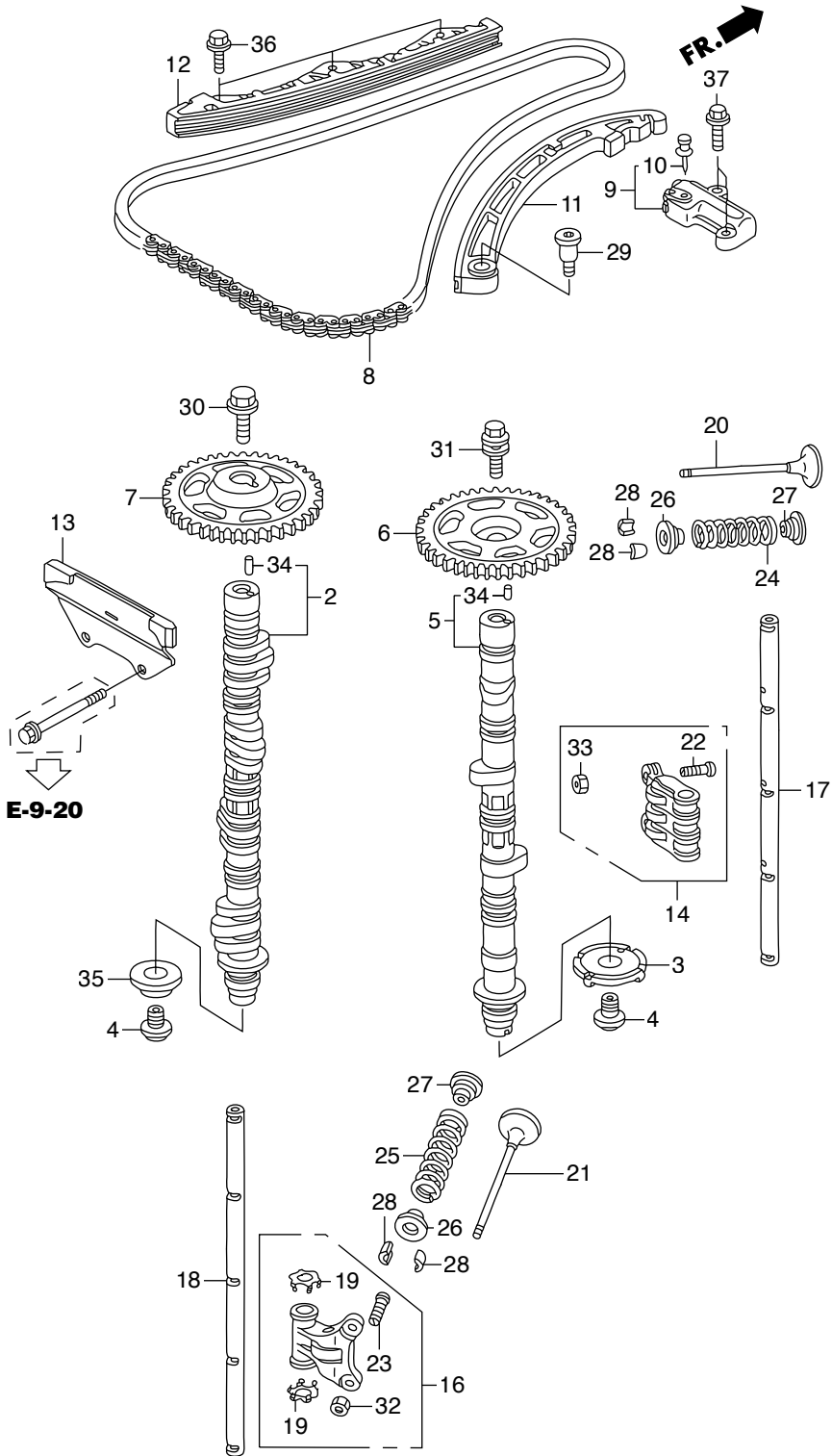



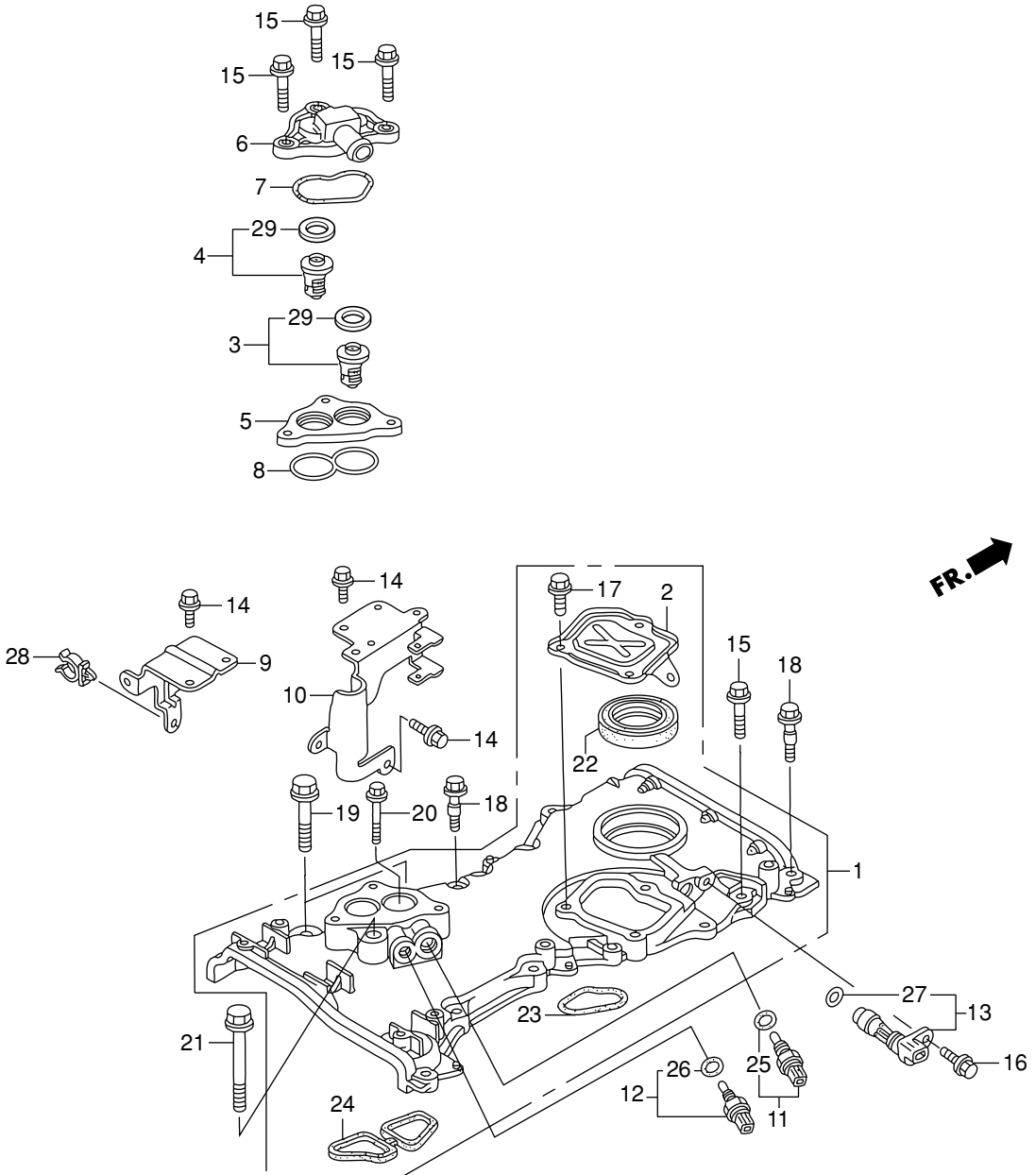

見出番号	部品番号	部品名	Q'ty/個数	備考
			BFT150A	
E-9-10	1	HZY6-11410-425ZA ケースASSY.,チエン	1	*NH8* ターケグレー
E-9-10	2	HZY6-11412-000 カバー,チエンケース	1	
E-9-10	3	HZY3-19300-023 サーモスタットASSY.	1	
E-9-10	4	HZY6-19300-003 サーモスタットASSY.	1	
E-9-10	5	HZY6-19313-000ZB スペーサー,サーモスタットカバー	1	*TGRAY* グレー
E-9-10	6	HZY6-19315-010 カバー,サーモスタット	1	
E-9-10	7	HZY6-19318-010 ハツキン,サーモスタットカバー	1	
E-9-10	8	HZY6-19319-000 ハツキン,サーモスタットスペーサー	1	
E-9-10	9	HZY6-32112-000 プラケツトB,ハーネスクリツプ	1	
E-9-10	10	HZY6-32113-000 プラケツトC,ハーネスクリツプ	1	
E-9-10	11	HZW5-35673-003 センサーASSY.,ウオーターテンプレチャー	1	TEMPERATURE
E-9-10	12	HZY3-35673-003 センサーASSY.,ウオーターテンプレチャー	1	TEMPERATURE
E-9-10	13	HPNB-37500-003 センサーASSY.,クランク	1	
E-9-10	14	HZW9-90011-000 ボルト,フランジ 6X14(CT200)	5	
E-9-10	15	HZY3-90016-000 ボルト,フランジ 6X28	13	
E-9-10	16	HZY3-90017-000 ボルト,フランジ 6X16	1	
E-9-10	17	HZY3-90021-000 ボルト,フランジ 6X14	3	
E-9-10	18	HZY6-90023-000 ボルト,スペシャル 6X31	2	
E-9-10	19	HZY3-90040-000 ボルト,フランジ 10X43	2	
E-9-10	20	HZY6-90059-000 ボルト,フランジ 6X38	1	
E-9-10	21	HZW4-90162-000 ボルト,フランジ 10X70	1	
E-9-10	22	HPNC-91212-004 オイルシール, 43X58X7(アライ)	1	
E-9-10	23	HPNA-91302-004 オリング,チエンケース	1	
E-9-10	24	HZY6-91304-010 ハツキン,チエンケース	1	
E-9-10	25	HPK2-91307-005 オリング 9.5X1.5(ホンダキカキ)	1	
E-9-10	26	HPNA-91307-003 オリング 9.5X1.9	1	
E-9-10	27	HPNA-91333-003 オリング 15X1.9	1	
E-9-10	28	HSP0-91546-A01 クランプ 18.5MM	1	
E-9-10	29	HZW9-19303-003 ラバー,リング	2	

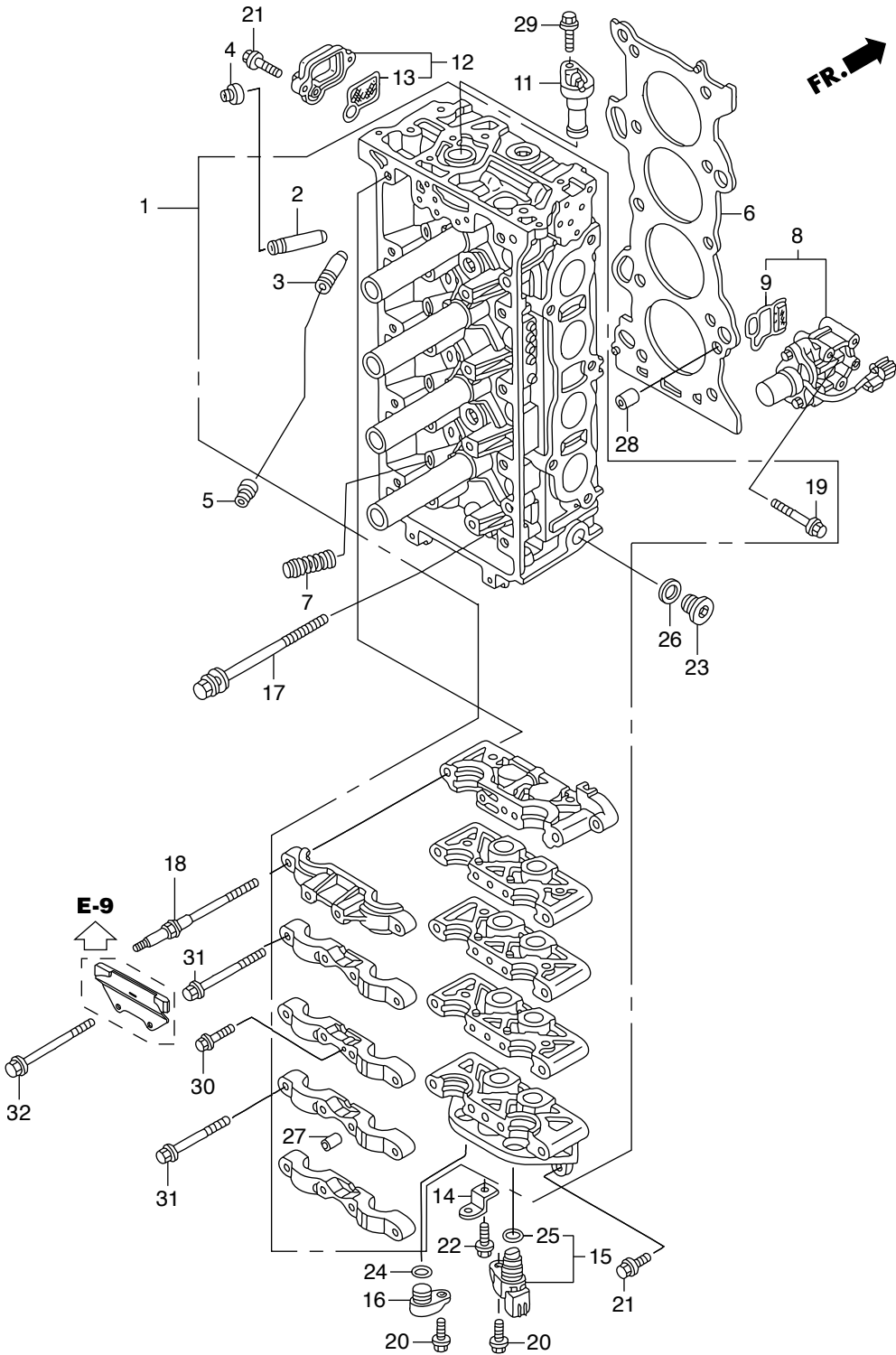

見出番号	部品番号	部品名	Q'ty/個数	備考	
			BFT150A		
E-9-20	1	HZY6-06122-010ZA	ヘッドキット,シリンダー	1	*NH8* タークグレー
E-9-20	2	HPNA-12204-305	ガイド,インレットバルブ(OS)	8	
E-9-20	3	HPNA-12205-305	ガイド,エキゾーストバルブ(OS)	8	
E-9-20	4	HPZ1-12210-003	シールA,バルブシステム(アライ)	8	
E-9-20	4	HPZ1-12210-004	シールA,バルブシステム(NOK)	8	
E-9-20	5	HPZ1-12211-003	シールB,バルブシステム(アライ)	8	
E-9-20	5	HPZ1-12211-004	シールB,バルブシステム(NOK)	8	
E-9-20	6	HZY6-12251-003	ガスカートCOMP.,シリンダー-ヘッド	1	
E-9-20	7	HPNA-14820-013	モーションCOMP.,ロスト	4	
E-9-20	8	HZY6-15810-013ZA	バルブASSY.,スプール	1	*NH8* タークグレー
E-9-20	9	HRAA-15815-A02	フィルターASSY.,スプールバルブ	1	
E-9-20	11	HZY6-15834-000	プラグ,VTCホール	1	
E-9-20	12	HZY6-15840-000ZA	ストレナーASSY.,VTC	1	*NH8* タークグレー
E-9-20	13	HRAA-15845-A01	フィルターASSY.,VTC	1	
E-9-20	14	HZY6-32116-000	プラケツF,カリツブ	1	
E-9-20	15	HPNB-37510-003	センサーASSY.,TDC	1	
E-9-20	16	HZY6-37521-000	プラグ,TDCホール	1	
E-9-20	17	HPNA-90005-003	ボルトワツシヤ-, 11X155	10	
E-9-20	18	HPNA-90011-003	ボルトA,ヘッドカバー	6	
E-9-20	19	HZY6-90011-000	ボルト,フランジ 6X52	3	
E-9-20	20	HZY3-90017-000	ボルト,フランジ 6X16	2	
E-9-20	21	HZW5-90018-000	ボルト,フランジ 6X20	4	
E-9-20	22	HZY3-90021-000	ボルト,フランジ 6X14	1	
E-9-20	23	HZY6-90048-010	ボルト,シーリング 20MM	1	
E-9-20	24	HZY6-91303-003	リング 15X1.9	1	
E-9-20	25	HPNA-91333-003	リング 15X1.9	1	
E-9-20	26	HCO-94109-20000	ワツシヤ-,ドレンプラグ 20MM	1	
E-9-20	27	HCO-94301-10160	ワツクピン 10X16	20	
E-9-20	28	HCO-94301-14200	ワツクピン 14X20	2	

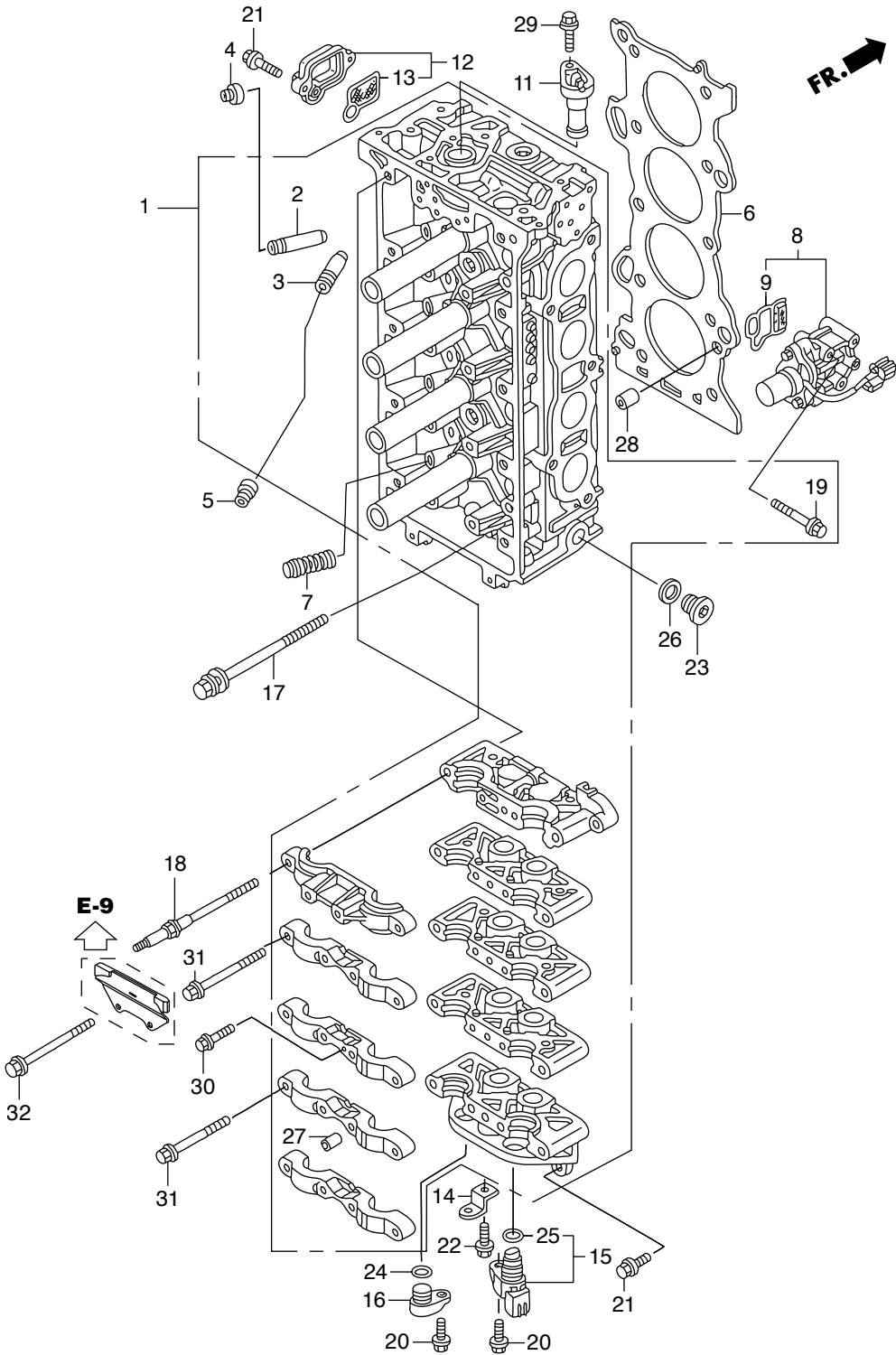





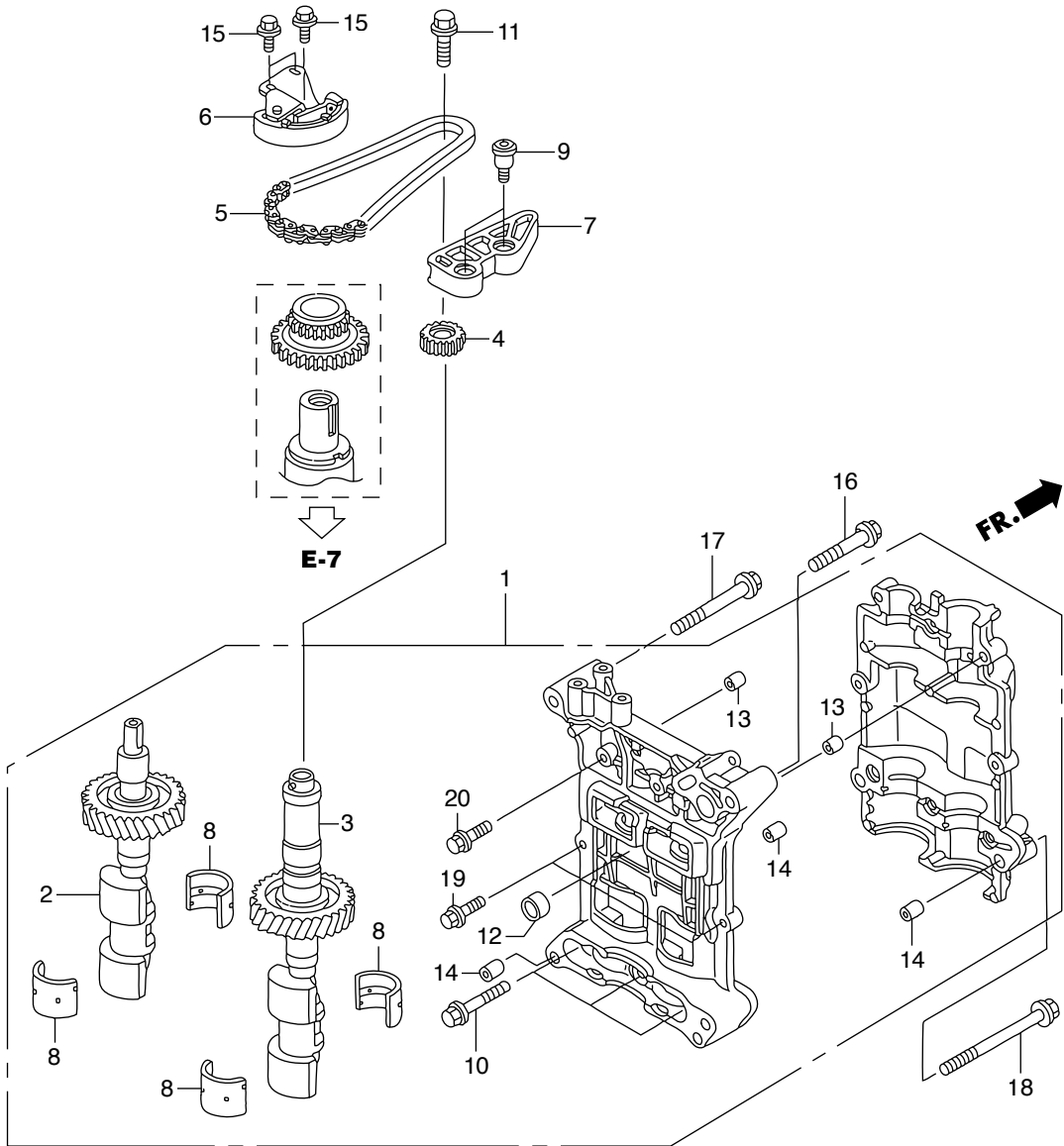

見出番号		部品番号	部品名	Q'ty/個数	備考
				BFT150A	
E-10	1	HZY6-13400-000	ケースASSY.,ハランサーホルダー	1	
E-10	2	HRAD-13410-010	シャフトCOMP.,フロントハランサー	1	
E-10	3	HRAD-13420-010	シャフトCOMP.,リヤハランサー	1	
E-10	4	HPNA-13432-000	スプロケット,トリプン(17T)	1	
E-10	5	HPNA-13441-004	チェーン(62L)	1	
E-10	6	HPNA-13450-004	テンシヨナーCOMP.,ハランサーシャフトチェン	1	SHAFT CHAIN
E-10	7	HPNA-13460-004	ガイドCOMP.,ハランサーシャフトチェン	1	CHAIN
E-10	8	HR40-15115-A01	メタルハランサーシャフト(ガイド)	4	
E-10	9	HPNA-90004-000	ホルト,チェンガイド	2	
E-10	10	HZY6-90020-000	ホルト,フランジ 8X55	3	
E-10	11	HPNA-90031-004	ホルトワッシャー, 10X30	1	
E-10	12	HZY6-90701-000	ノックピン 18X13	1	
E-10	13	HCO-94301-08100	ノックピン 8X10	2	
E-10	14	HCO-94301-12160	ピンA,ノック 12X16	3	
E-10	15	HCO-95701-06014-08	ホルト,フランジ 6X14	3	
E-10	16	HCO-95701-08050-08	ホルト,フランジ 8X50	1	
E-10	17	HCO-95701-08075-08	ホルト,フランジ 8X75	1	
E-10	18	HCO-95701-10105-08	ホルト,フランジ 10X105	2	
E-10	19	HCO-96300-06025-00	ホルト,フランジ 6X25	2	
E-10	20	HCO-96300-06032-00	ホルト,フランジ 6X32	3	

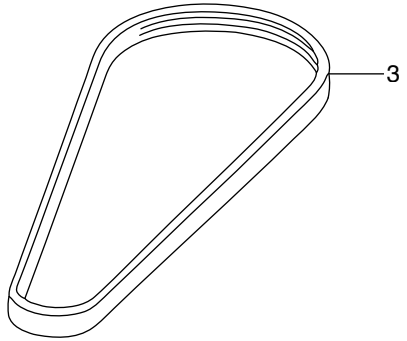
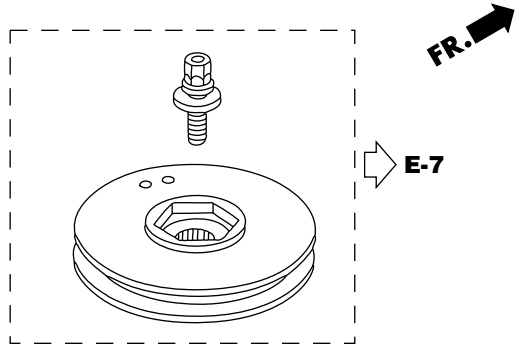
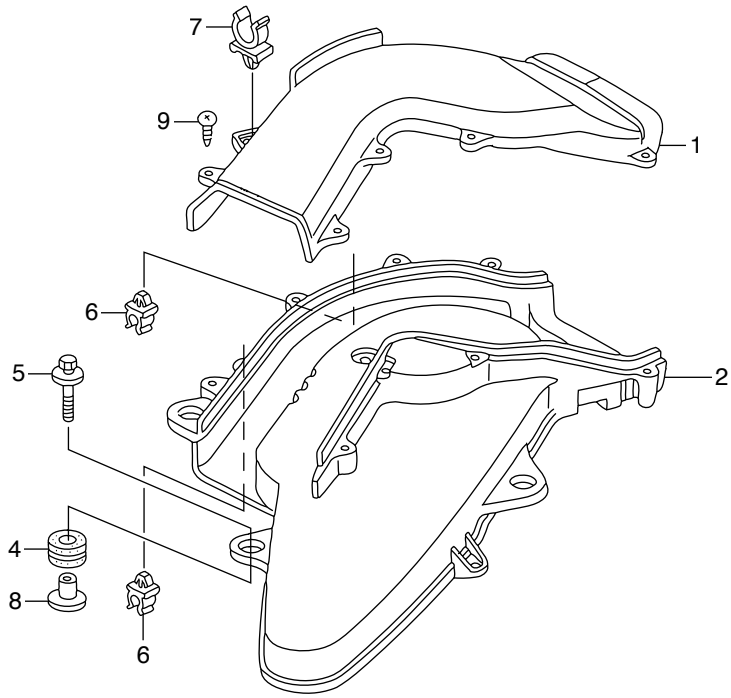



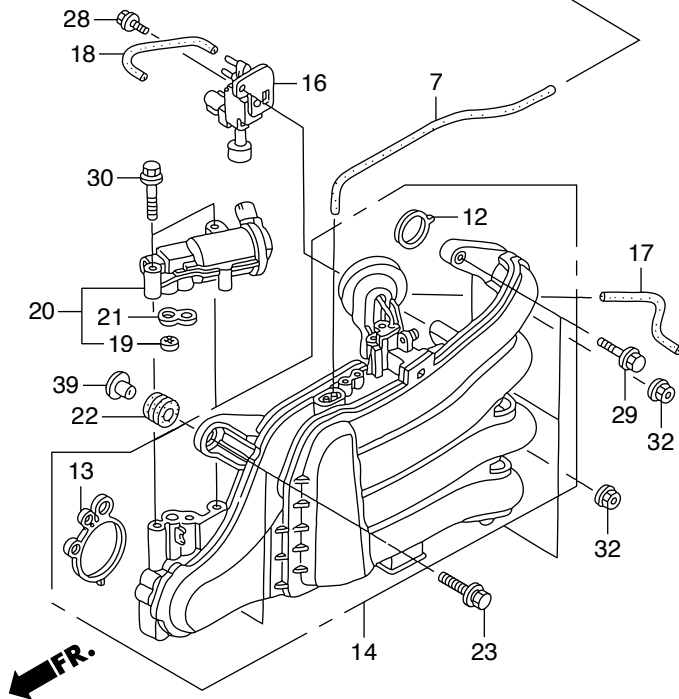
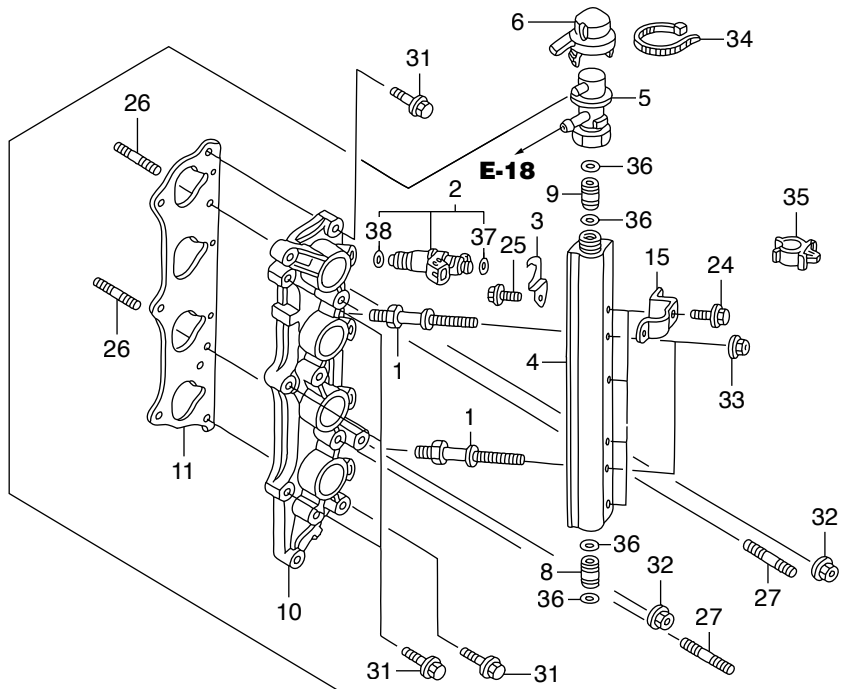

見出番号	部品番号	部品名	Q'ty/個数	備考	
			BFT150A		
E-14	1	HZY6-16089-000	ホルト,フューエルパイプ	2	
E-14	2	HZY6-16450-003	インジェクターASSY.,フューエル	4	
E-14	3	HZY6-16451-000	クリップ,インジェクター	4	
E-14	4	HZY6-16621-000	ライン,フューエル	1	
E-14	5	HZY6-16740-003	レギュレーターASSY.,プレッシャー	1	
E-14	6	HZY6-16744-010	キャップ,レギュレーター	1	
E-14	7	HZY6-16748-000	チューブ,プレッシャーレギュレーター	1	コントロール
E-14	8	HZY3-16752-000	ジョイント,フューエルパイプ	1	
E-14	9	HZY6-16752-000	ジョイント,フューエルパイプ	1	
E-14	10	HZY6-17051-000ZA	ベース,インジェクター	1	*NH8* ターグラー
E-14	11	HPNA-17055-004	ガスケットA,インジェクターベース	1	
E-14	12	HZY6-17105-000	ハツキン,インテークマニホールド	4	
E-14	13	HZY6-17109-000	ハツキン,スロットルホテイ	1	
E-14	14	HZY6-17110-003	マニホールドCOMP.,インテーク	1	
E-14	15	HZY6-32111-000	ブラケットA,ハーネスクリップ	4	
E-14	16	HZY3-36163-003	ハルブASSY.,エアハイパス	1	
E-14	17	HZY6-36364-000	チューブ,ダイヤフラム	1	
E-14	18	HZY6-36366-000	チューブ,ハイパスソレノイド	1	
E-14	19	HPS4-36454-003	フィルターCOMP.,エレクトロニクエア	1	(CONTROL VALVE(TOYO ROKI))
E-14	20	HZY6-36550-003	ハルブASSY.,エレクトロニクエア	1	コントロール
E-14	21	HZY6-36551-003	ハツキン,エレクトロニクエアコントロール	1	ハルブ
E-14	22	H121-51640-730	ラバー,フロントキャリヤークッション	2	
E-14	23	HZW1-90014-000	ホルトワッシャー, 8X35	2	
E-14	24	HZY3-90021-000	ホルト,フランジ 6X14	4	
E-14	25	HZY3-90042-000	ホルト,フランジ 6X10	4	
E-14	26	HZY6-90043-000	ホルト,スタット 2, 8X25	2	
E-14	27	HZY6-90047-000	ホルト,スタット 8X32	2	
E-14	28	HZY6-90049-000	ホルト,フランジ 5X12	1	
E-14	29	HZY3-90054-000	ホルト,フランジ 8X35	3	

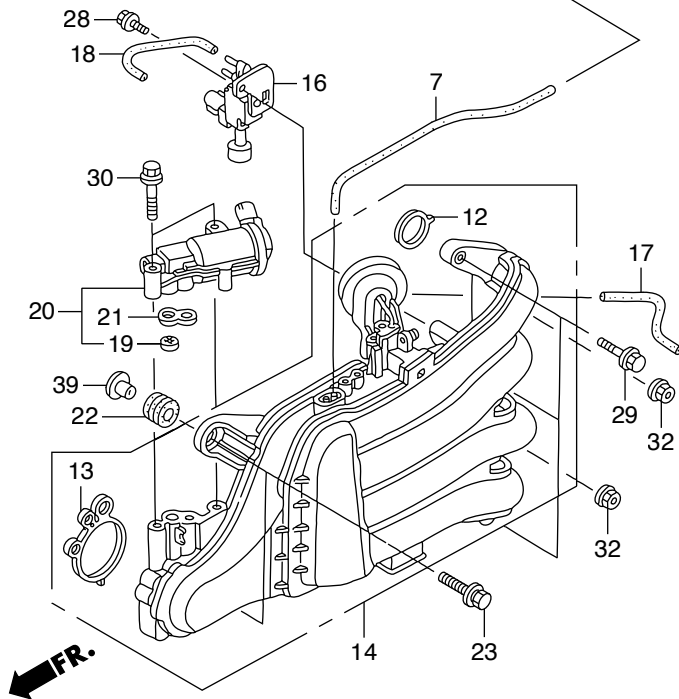
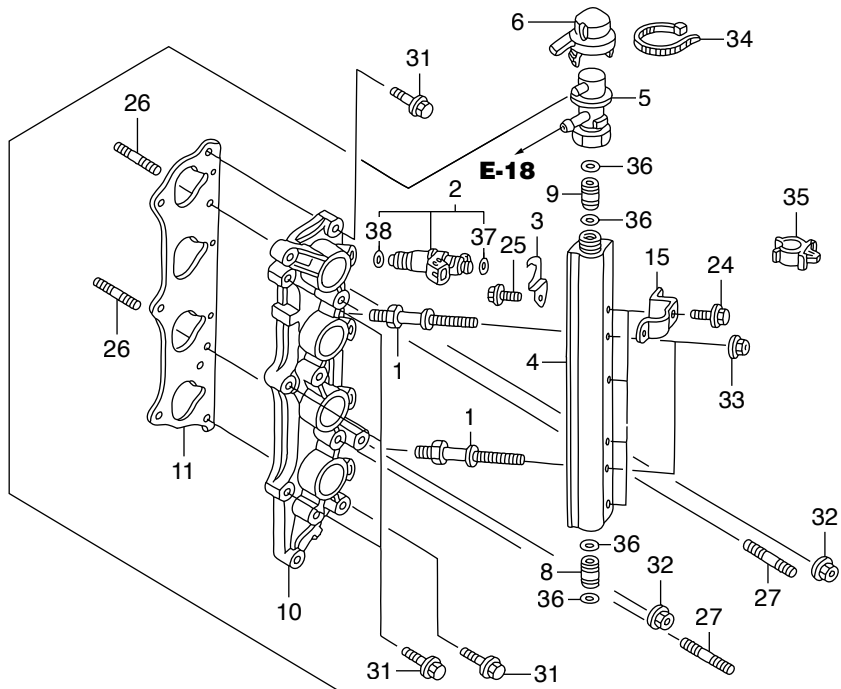





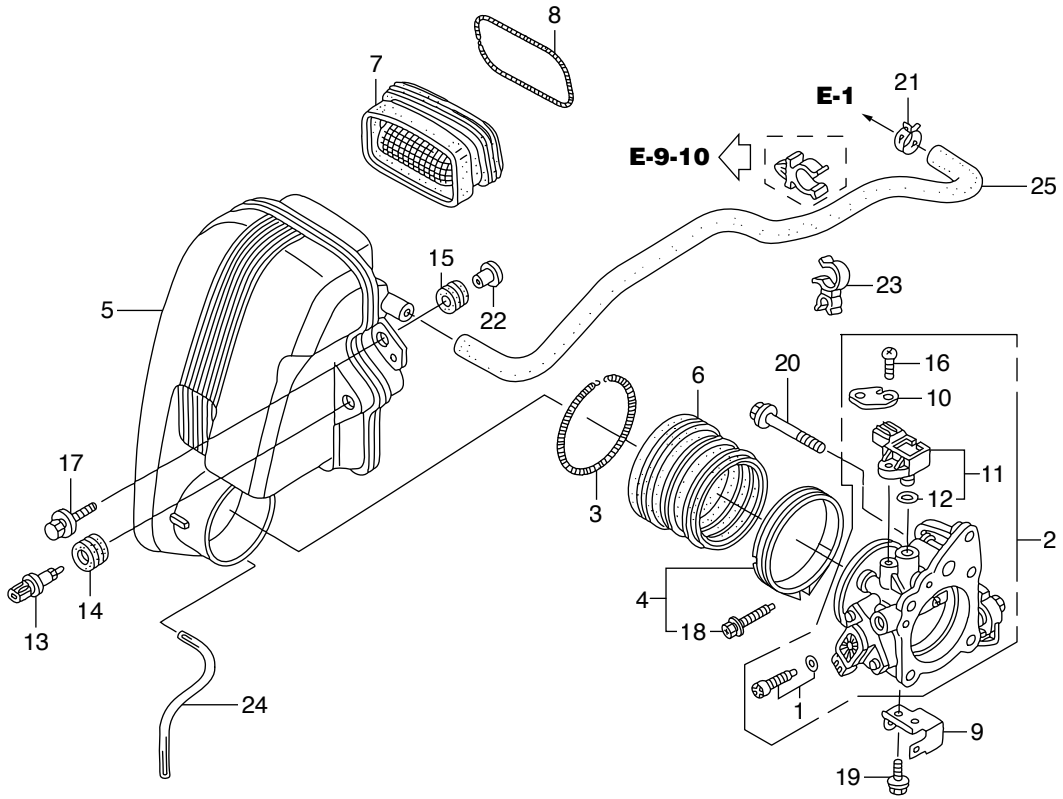

FR.

見出番号	部品番号	部品名	Q'ty/個数	備考	
			BFT150A		
E-15	1	HZY6-16016-003	スクリューセット	1	
E-15	2	HZY6-16400-013	スロットルホ`ディASSY.	1	
E-15	3	HPY3-17249-000	スプリング,エア-フローチューブ`	1	
E-15	4	HZY9-17315-000	ハン`ド,エア-フロー-	1	
E-15	5	HZY6-17371-020	ケ-スCOMP.,サイレンサー	1	
E-15	6	HZY6-17374-000	グロメツ,サイレンサー	1	
E-15	7	HZY6-17397-013	グロメツ,サイレンサー`ダクト	1	
E-15	8	HZY6-17398-000	スプリング,サイレンサー`ダクトグロメツ	1	
E-15	9	HZY6-32115-000	ブラケットE,ハーネスクリップ`	1	
E-15	10	HZY3-32128-000	ブラケット,センサーコード`	1	
E-15	11	HRNA-37830-A01	センサーASSY.,マツプ`	1	
E-15	12	HPGK-37835-A01	リング`	1	
E-15	13	HPLC-37880-004	センサーASSY.,エア-テンプレチャ-	1	(MATSUSHITA DENSHI)
E-15	14	HP2A-37881-000	グロメツ,TAセンサー	1	
E-15	15	HZV5-40102-000	グロメツ,アンダ-ケース	3	
E-15	16	HZY6-90006-000	スクリュー,ハン` 5X18	1	
E-15	17	HZW1-90013-000	ボルトワツシヤ-, 6X25	3	
E-15	18	HZY9-90017-000	ボルトワツシヤ-, 5X30	1	
E-15	19	HZY3-90056-000	ボルト,フランジ` 6X12	1	
E-15	20	HZV1-90127-010	ボルト,フランジ` 8X60	4	
E-15	21	HZV3-90601-030	クランプ,チューブ(D17)	1	
E-15	22	HZV5-91553-010	カラ-,C.D.I.ユニットケース	3	
E-15	23	HSF1-91595-003	クランプ,フューエルホ-ス	1	
E-15	24	HCO-95003-07016-31	チューブ,ビニ-ル, 4X7X160	1	(HC-95003-07001-60M)
E-15	25	HCO-95005-12740-20	チューブ, 12X740	1	(HC-95005-12001-20M)

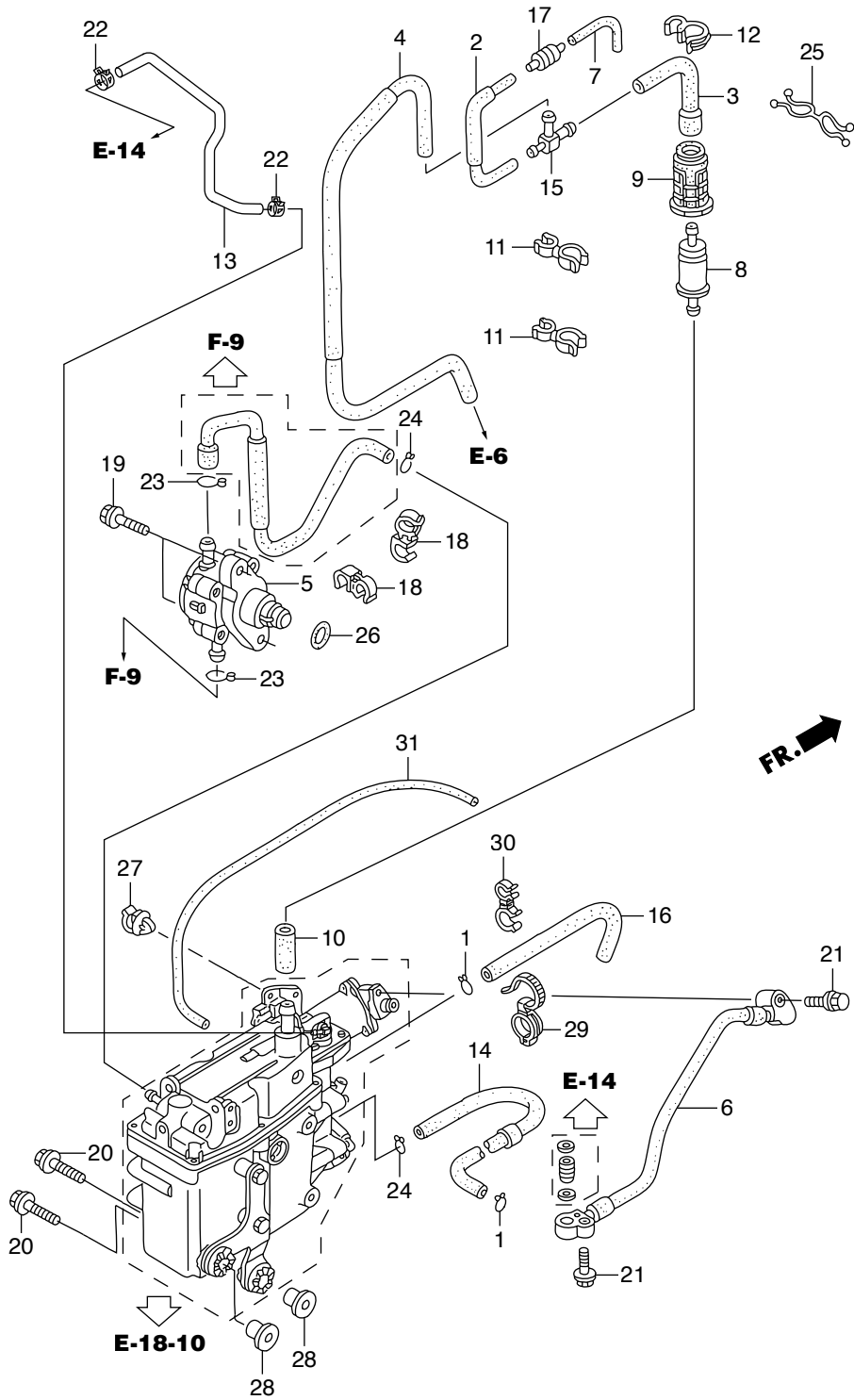

見出番号	部品番号	部品名	Q'ty/個数	備考	
			BFT150A		
E-18	1	HGHB-16163-610	クリツフ,チューブ	2	
E-18	2	HZY6-16196-000	チューブCOMP.C,エアヘント	1	
E-18	3	HZY6-16198-000	チューブB,エアヘント	1	
E-18	4	HZY6-16199-000	チューブCOMP.,エアヘント	1	
E-18	5	HZY6-16700-013	ポンプASSY.,フューエル	1	
E-18	6	HZY6-16755-003	ホースCOMP.,フューエル	1	
E-18	7	HZV5-16881-000	チューブD,フューエル	1	
E-18	8	H759-16911-003	ストレーナー,フューエルポンプ	1	
E-18	9	HZW5-16915-000	サスヘンション,ストレーナー	1	
E-18	10	HMZ5-16952-000	チューブB,フューエル	1	
E-18	11	HVM0-16965-771	クランプ,ホース	2	
E-18	12	HKV7-17368-671	クランプ,パイプ	1	
E-18	13	HZY6-17723-020	ホース,プレッシャーレギュレーターリターン	1	RETURN
E-18	14	HZY6-19267-010	チューブF,ウオーター	1	
E-18	15	HZY6-19269-000	Tジョイント	1	
E-18	16	HZY6-19273-000	チューブG,ウオーター	1	
E-18	17	HZY6-36135-003	バルブ,チエツク	1	
E-18	18	HSE0-53740-953	クリツフ,センサーホース	2	
E-18	19	HZY6-90010-000	ボルト,フランジ 6X27	2	
E-18	20	HZW1-90014-000	ボルトワッシャー, 8X35	2	
E-18	21	HZW9-90016-000	ボルト,フランジ 6X25	2	
E-18	22	HZW5-90601-030	クランプ,チューブ(D10.7)	2	
E-18	23	HZY6-90601-000	クリツフ,チューブ(B1 14.5)	2	
E-18	24	HZV0-90604-000	クリツフ,チューブ(B12)	2	
E-18	25	HZY6-90605-003	クリツフ,フューエルホース	1	
E-18	26	HPA9-91317-003	オリング 33.2X2.4(NOK)	1	
E-18	27	HSE0-91547-003	クリツフ,ハーネス	1	
E-18	28	HZW1-91554-000	カラー 8.5X14.5	2	
E-18	29	HSM4-91558-003	クリツフ,チューブ(ブラツク)(135MM)	1	

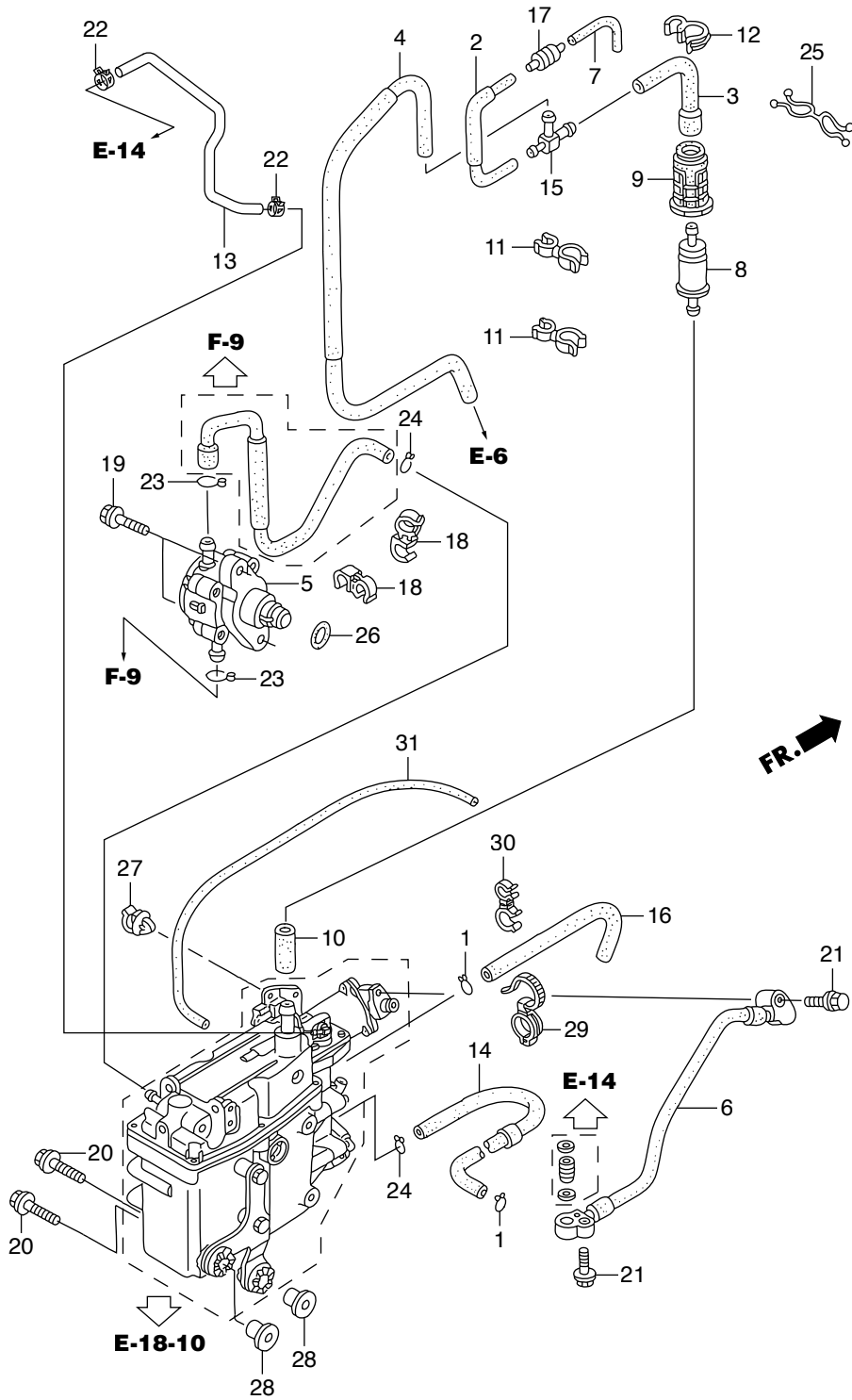



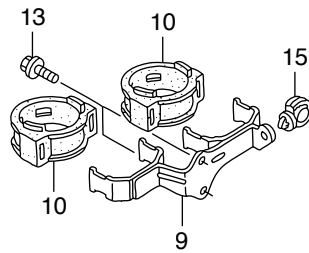
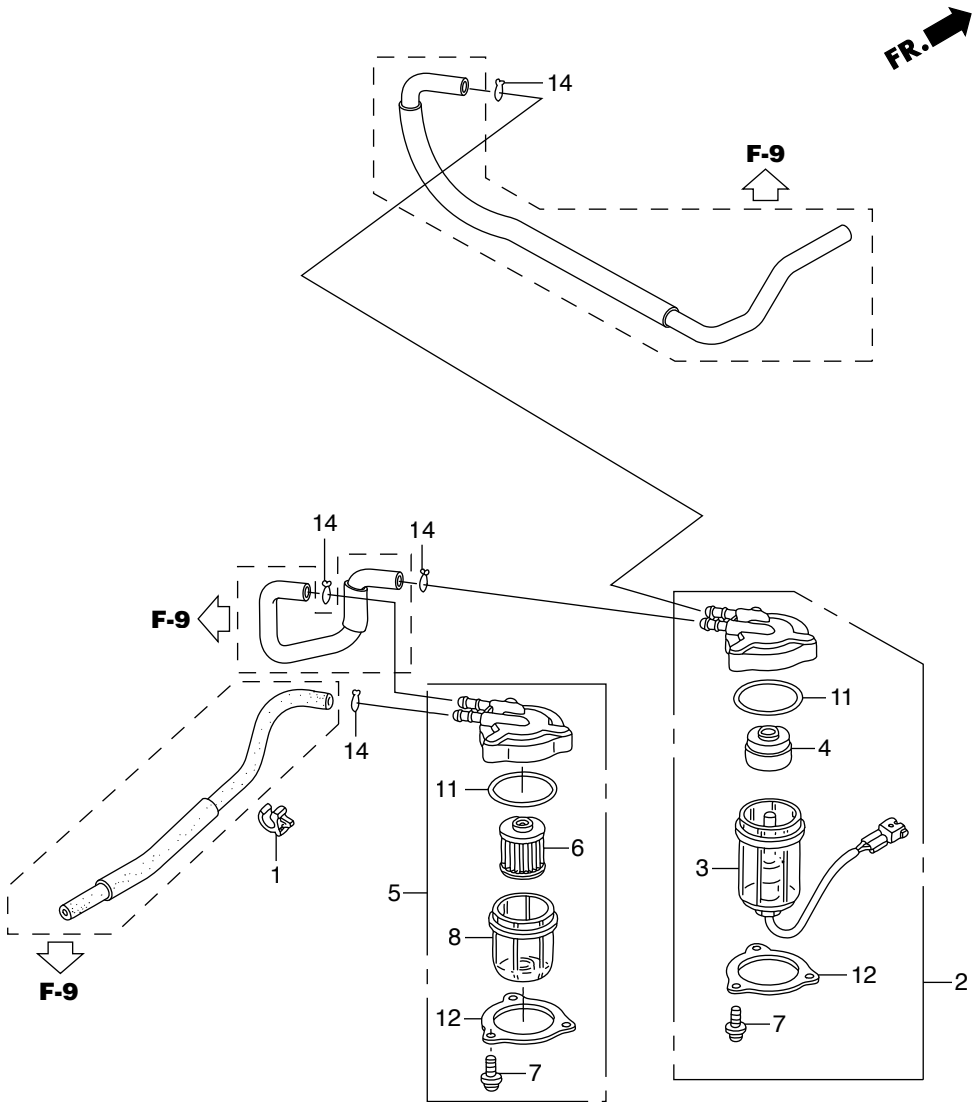





FR. 

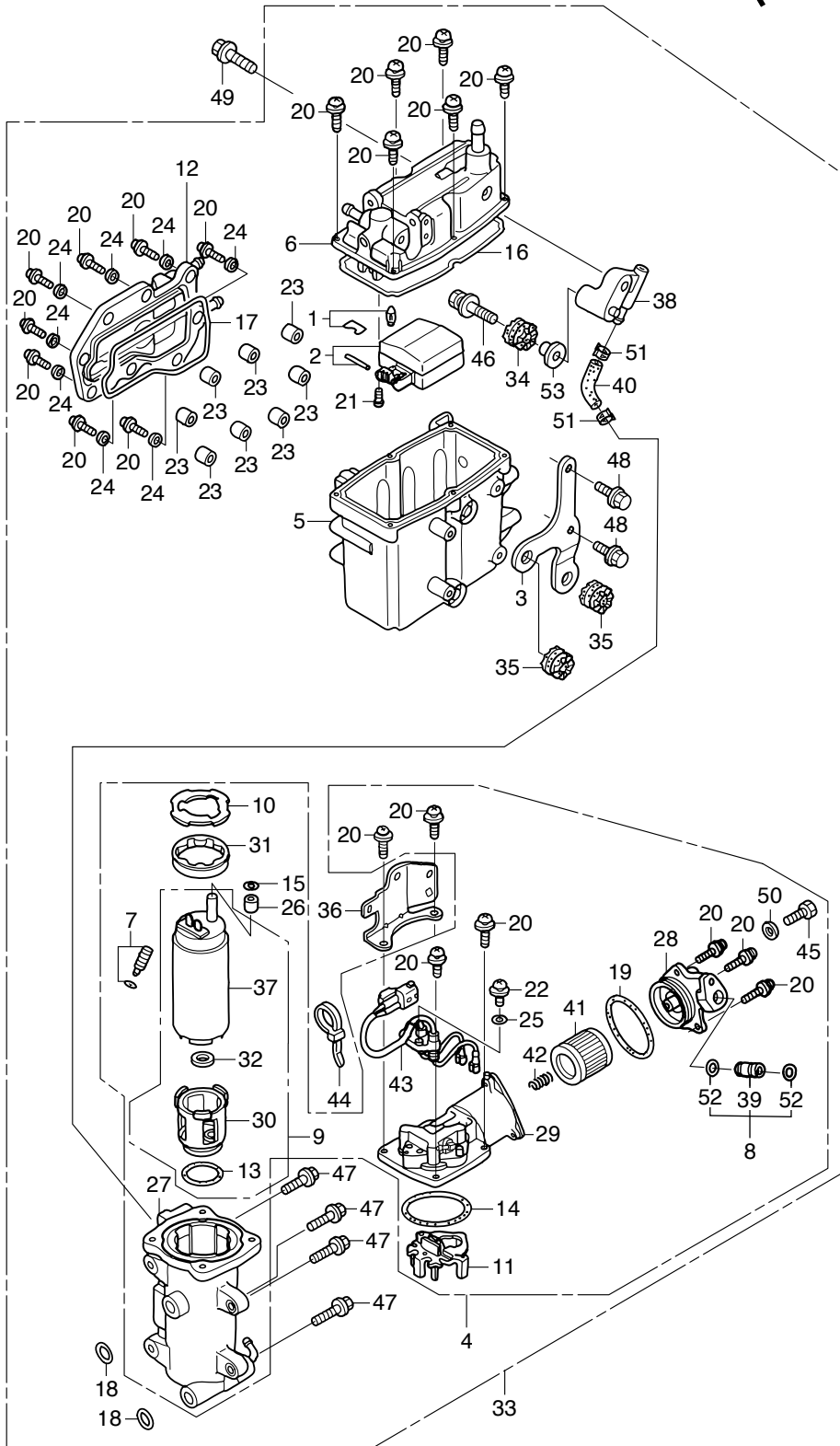

見出番号	部品番号	部品名	Q'ty/個数	備考	
			BFT150A		
E-18-10	1	HZY3-16011-000	ハルブセット,フロート	1	
E-18-10	2	HZY3-16013-000	フロートセット	1	
E-18-10	3	HZY6-16014-003	ステー-A,プレート	1	
E-18-10	4	HZY6-16017-043	ポンプユニット,フューエル	1	
E-18-10	5	HZY6-16019-003	ボディCOMP.,チャンバー	1	
E-18-10	6	HZY6-16020-023	カバー-COMP.	1	
E-18-10	7	HZY3-16024-000	スクリーセット,ドレン	1	
E-18-10	8	HZY3-16026-000	シヨイントセット	1	
E-18-10	9	HZY6-16036-003	ポンプユニット,フューエル(B)	1	
E-18-10	10	HZY3-16041-000	プレート	1	
E-18-10	11	HZY3-16042-000	ホルダー	1	
E-18-10	12	HZY3-16061-000	カバー,ウォータージャケット	1	
E-18-10	13	HZY3-16072-000	リング	1	
E-18-10	14	HZY3-16073-000	リング	1	
E-18-10	15	HZY3-16074-000	リング	1	
E-18-10	16	HZY3-16075-000	リング	1	
E-18-10	17	HZY3-16076-000	リング	1	
E-18-10	18	HZY3-16077-000	リング	2	
E-18-10	19	HZY3-16078-000	リング	1	
E-18-10	20	HZW5-16081-010	スクリーワツシヤ	21	
E-18-10	21	HZY3-16082-000	スクリー,ハン	2	
E-18-10	22	HZY3-16083-000	スクリーワツシヤ	1	
E-18-10	23	HZW5-16086-000	カラー	8	
E-18-10	24	HZW5-16087-000	ワツシヤ,ブレイ	8	
E-18-10	25	HZY3-16087-000	ワツシヤ,ブレイ	1	
E-18-10	26	HZY3-16088-000	カラー	1	
E-18-10	27	HZY6-16701-003	ケースCOMP.,ポンプ	1	
E-18-10	28	HZW5-16708-003	カバー,ポンプ(B)	1	
E-18-10	29	HZW5-16715-023	カバー,ポンプ(A)	1	

FR. 

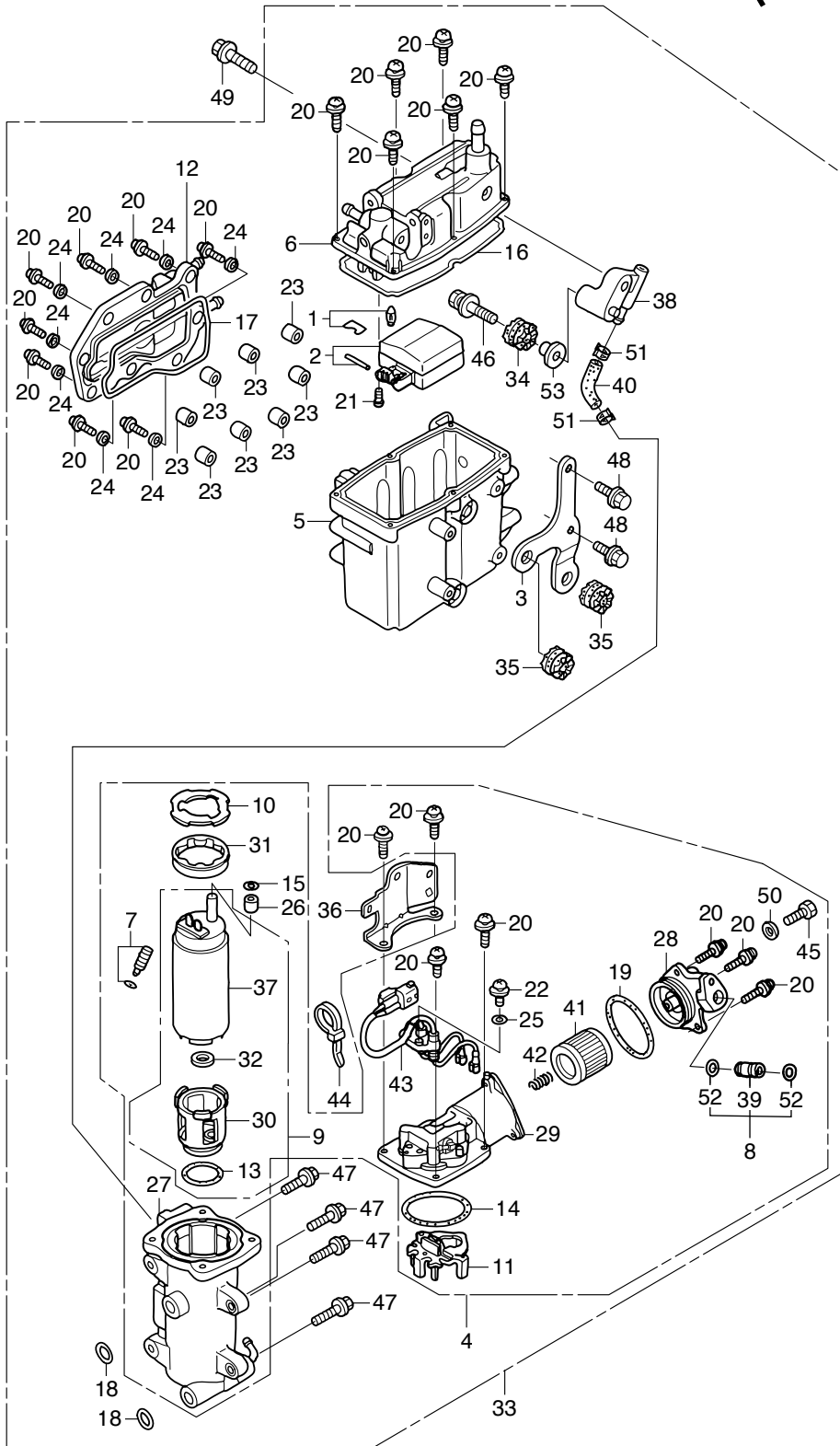

見出番号	部品番号	部品名	Q'ty/個数	備考	
			BFT150A		
E-18-10	30	HZY6-16718-013	インシュレーターCOMP.	1	
E-18-10	31	HZY3-16721-000	インシュレーター	1	
E-18-10	32	HZY6-16723-003	リング	1	
E-18-10	33	HZY6-16730-063	セパレーターASSY.,ﾊﾞｰﾊﾟｰ	1	
E-18-10	34	HZW5-16733-000	クロメツト,ﾊﾞｰﾊﾟｰセパレーター	1	
E-18-10	35	HZY3-16733-000	クロメツト,ﾊﾞｰﾊﾟｰセパレーター	2	
E-18-10	36	HZY6-16734-003	ステー,プレート	1	
E-18-10	37	HZW5-16735-003	ﾎﾟﾝﾌﾞユニツﾄ,ﾌﾞﾙｰﾍﾞﾙ	1	
E-18-10	38	HZY6-16736-003	ステー,ﾊﾞｰﾊﾟｰセパレーター	1	
E-18-10	39	HZY3-16752-000	ｼﾞｮｲﾝﾄ,ﾌﾞﾙｰﾍﾞﾙﾊﾞｲﾌﾟ	1	
E-18-10	40	HZY6-16840-A00	ﾁｭｰﾌﾞF,ﾌﾞﾙｰﾍﾞﾙ	1	
E-18-10	41	HZY3-16911-010	ｽｸﾘｰﾝCOMP.,ﾌﾞﾙｰﾍﾞﾙｽﾄﾚｰﾅｰ	1	
E-18-10	42	HZY3-16913-000	ｽﾌﾟﾘﾝｸﾞ,ｾｯﾄ	1	
E-18-10	43	HZY6-32166-003	ﾊｰﾈｽCOMP.	1	
E-18-10	44	HZW5-32168-003	ﾊﾞﾝﾄ	1	
E-18-10	45	HPP4-90009-E01	ﾎﾞﾙﾄ,ｼｰﾘﾝｸﾞ 6MM	1	
E-18-10	46	HZW1-90014-000	ﾎﾞﾙﾄワｯｼﾞﾔｰ, 8X35	1	
E-18-10	47	HZW9-90016-000	ﾎﾞﾙﾄ,ﾌﾗﾝｼﾞ 6X25	4	
E-18-10	48	HZY3-90017-000	ﾎﾞﾙﾄ,ﾌﾗﾝｼﾞ 6X16	2	
E-18-10	49	HZY3-90049-000	ﾎﾞﾙﾄ,ﾌﾗﾝｼﾞ 8X30	1	
E-18-10	50	HPD6-90430-003	ワｯｼﾞﾔｰ,ｼｰﾘﾝｸﾞ 6MM	1	
E-18-10	51	HZY6-90607-000	ｸﾗﾝﾌﾟ,ﾁｭｰﾌﾞ(8.0)	2	
E-18-10	52	HMJ0-91301-003	ｵﾘﾝｸﾞ 7.8X1.9(ﾌﾞﾗｲ)	2	
E-18-10	53	HZW1-91554-000	ｶﾗｰ 8.5X14.5	1	

FR. 

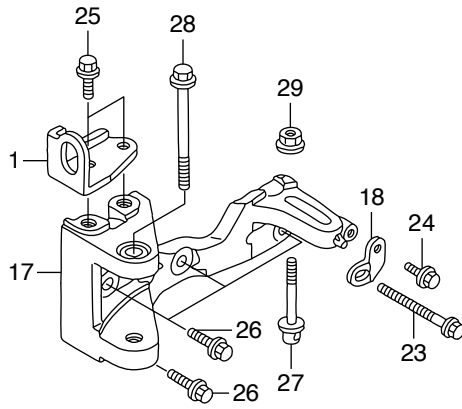
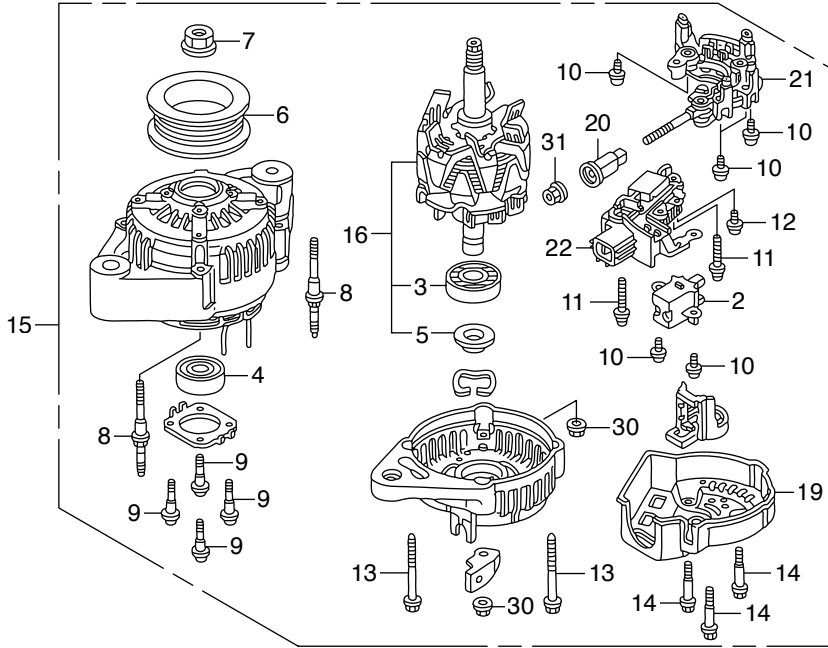

見出番号	部品番号	部品名	Q'ty/個数	備考	
			BFT150A		
E-19	1	HZY6-11912-000	ハンガ- <sup>B</sup> ,エンジン	1	
E-19	2	HPZ1-31105-003	ホルダ-ASSY.,ブラシ	1	
E-19	3	HPJ7-31111-013	ヘ- <sup>A</sup> リング,リヤ-	1	
E-19	4	HPJ7-31114-013	ヘ- <sup>A</sup> リング,フロント	1	
E-19	5	HPD1-31138-004	カバー-,ヘ- <sup>A</sup> リング	1	
E-19	6	HP64-31141-003	ブ- <sup>A</sup> リー	1	
E-19	7	HPD1-31142-004	ナツト,ブ- <sup>A</sup> リーロック	1	
E-19	8	HPE9-31145-941	ボルト,スタツト <sup>+</sup>	2	
E-19	9	HPJ7-31146-003	スクリユー	4	
E-19	10	HPT0-31147-003	スクリユーワツシヤ-	6	
E-19	11	HPD1-31148-004	スクリユーワツシヤ- 4X25	2	
E-19	12	HPZ1-31149-003	スクリユー	1	
E-19	13	HPE9-31152-942	ボルトワツシヤ-	2	
E-19	14	HPZ1-31153-003	ボルト	3	
E-19	15	HZY6-31630-003	ジエネレータ-ASSY.,A.C.	1	
E-19	16	HZW5-31631-003	ロータ-ASSY.	1	
E-19	17	HZY6-31636-010	ブラケツトCOMP.,A.C.ジエネレータ-	1	
E-19	18	HZY6-31637-000	ステ-A.C.ジエネレータ-	1	
E-19	19	HZW5-31639-003	エンドカバー-,リヤ-	1	
E-19	20	HZW5-31644-003	ブツシユ,インシユレ-ション	1	
E-19	21	HZW5-31710-003	レクチファイヤ-ASSY.	1	
E-19	22	HZY6-31750-003	レキ-ユレータ-ASSY.	1	
E-19	23	HZW5-90011-010	ボルト,スペシヤルアシヤスタ-	1	
E-19	24	HZY3-90017-000	ボルト,フランジ <sup>+</sup> 6X16	1	
E-19	25	HZY3-90026-000	ボルト,フランジ <sup>+</sup> 8X20	2	
E-19	26	HZY3-90035-000	ボルト,フランジ <sup>+</sup> 8X28	4	
E-19	27	HZY3-90055-000	ボルト,テンシヨナ-	1	
E-19	28	HZW4-90163-000	ボルト,フランジ <sup>+</sup> 10X80	1	
E-19	29	HZW5-90203-010	ナツト,フランジ <sup>+</sup> 8MM	1	

FR. 

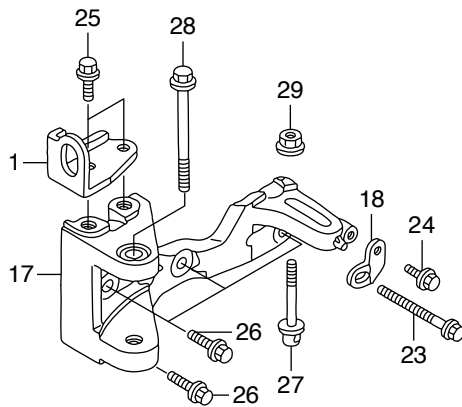
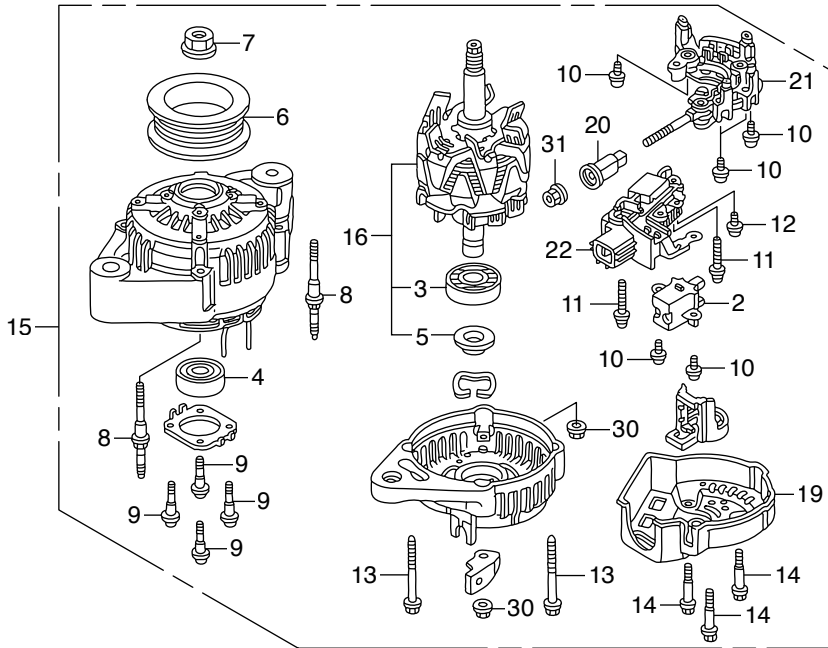





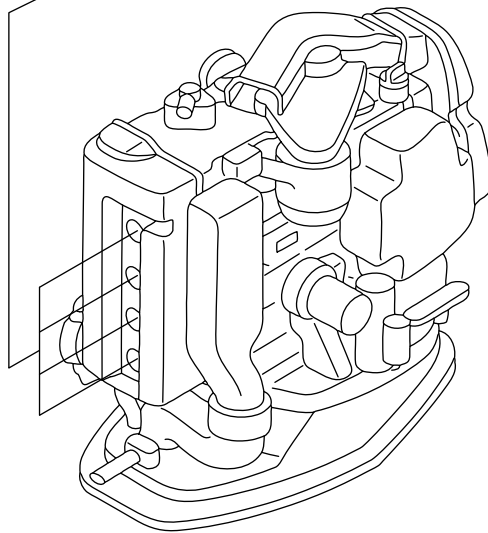
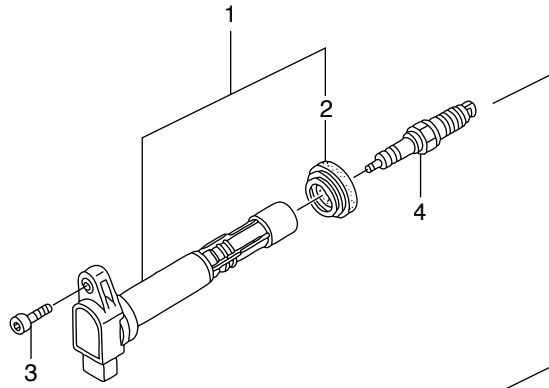

FR. →



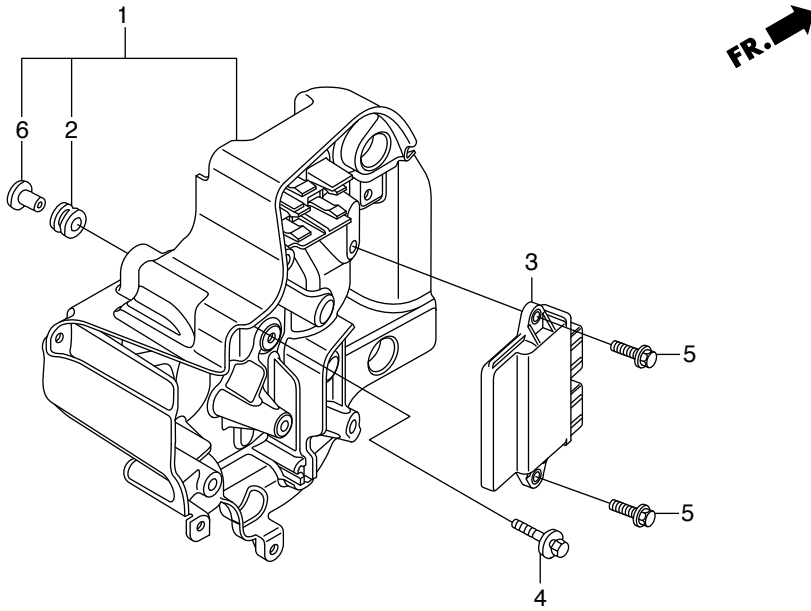



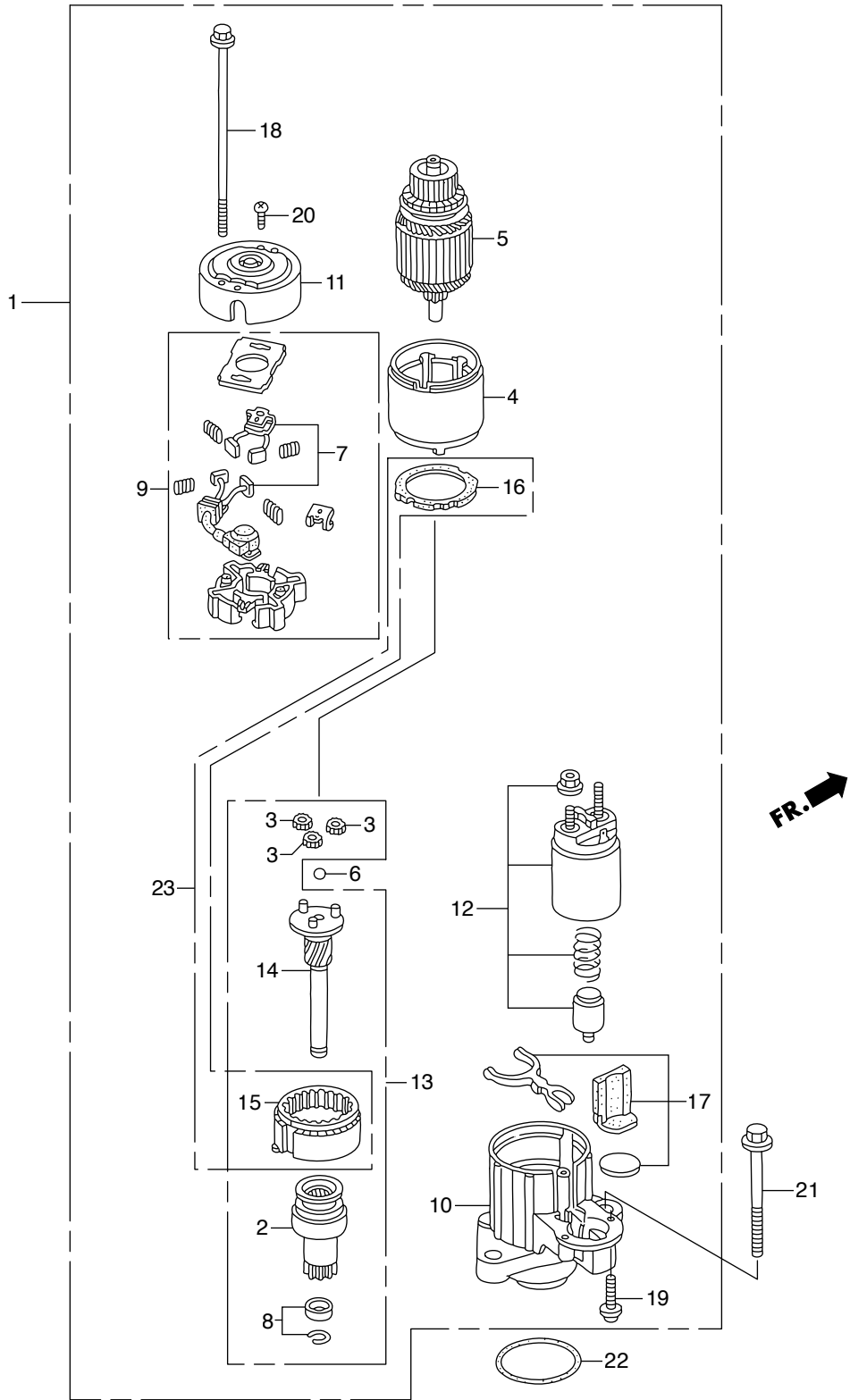

見出番号	部品番号	部品名	Q'ty/個数	備考	
			BFT150A		
E-21	1	HZY6-31200-003	モーターASSY.,スターター	1	
E-21	2	HZY3-31207-003	クラッチCOMP.,オーバークラッチ	1	#~1031330 #~6000198
E-21	2	HZY9-31207-H01	クラッチCOMP.,オーバークラッチ	1	#1031331~ #6000199~
E-21	3	HPY3-31215-004	キーASSY.,ブレーキ	3	
E-21	4	HZY6-31216-003	ヨークCOMP.	1	
E-21	5	HZW5-31217-003	ローターCOMP.	1	
E-21	6	HPY3-31218-004	ボール,スチール	1	
E-21	7	HZY6-31226-003	ブラシセット	1	#~1031330 #~6000198
E-21	7	HZY6-31227-003	ブラシセット	1	#1031331~ #6000199~
E-21	8	HZW1-31229-004	ストッパースセット,スリーブ	1	#~1031330 #~6000198
E-21	8	HZY9-31229-H01	ストッパースセット,スリーブ	1	#1031331~ #6000199~
E-21	9	HZY6-31231-003	ホルダーCOMP.,ブラシ	1	#~1031330 #~6000198
E-21	9	HZY6-31232-003	ホルダーCOMP.,ブラシ	1	#1031331~ #6000199~
E-21	10	HZY6-31235-003	ブラケット,フロント	1	
E-21	11	HZY6-31236-003	ブラケット,リヤ	1	
E-21	12	HZY6-31240-003	スイッチASSY.,マグネット	1	#~1031330 #~6000198
E-21	12	HZY9-31240-003	スイッチASSY.,マグネット	1	#1031331~ #6000199~
E-21	13	HZY6-31242-003	シャフトASSY.,クラッチ	1	#~1031330 #~6000198
E-21	13	HZY9-31242-H01	シャフトASSY.,クラッチ	1	#1031331~ #6000199~
E-21	14	HZY3-31246-003	シャフトASSY.,キー	1	#~1031330 #~6000198
E-21	14	HZY9-31246-H01	シャフトASSY.,キー	1	#1031331~ #6000199~
E-21	15	HZW1-31247-004	キーASSY., インターナル	1	#~1031330 #~6000198
E-21	16	HZW1-31249-004	パッキン	1	#~1031330 #~6000198
E-21	17	HZW1-31250-004	レバースセット	1	
E-21	18	HZW1-31261-004	ボルトA,スルー	2	
E-21	19	HZW1-90106-004	スクリュー,パン 6X22(スペシャル)	2	#~1031330 #~6000198
E-21	19	HZY9-31226-H01	スクリュー,パン 6X22	2	#1031331~ #6000199~
E-21	20	HZW1-90107-004	スクリュー,パン 5X8	2	
E-21	21	HZW4-90164-000	ボルト,フランジ 10X90	2	

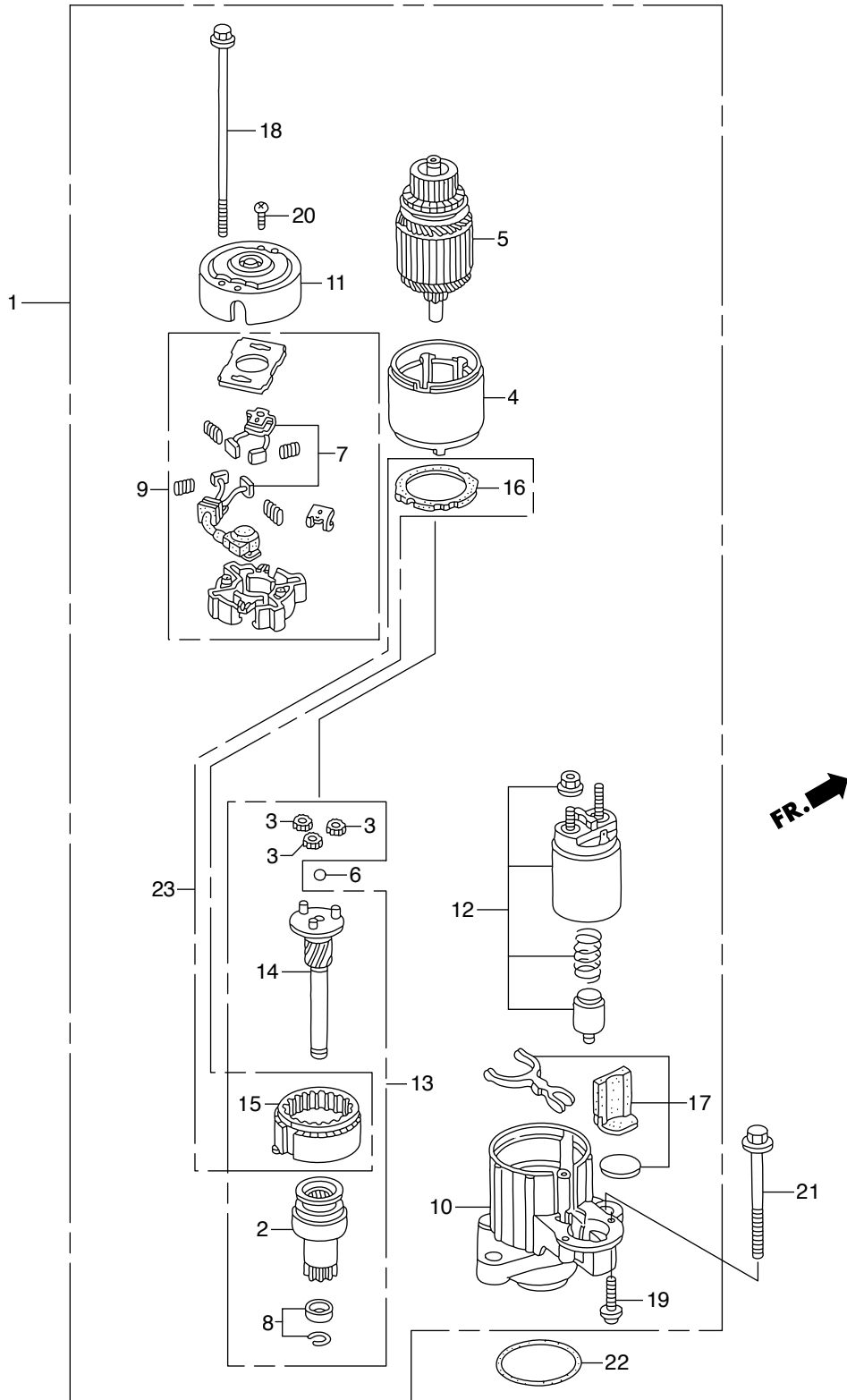





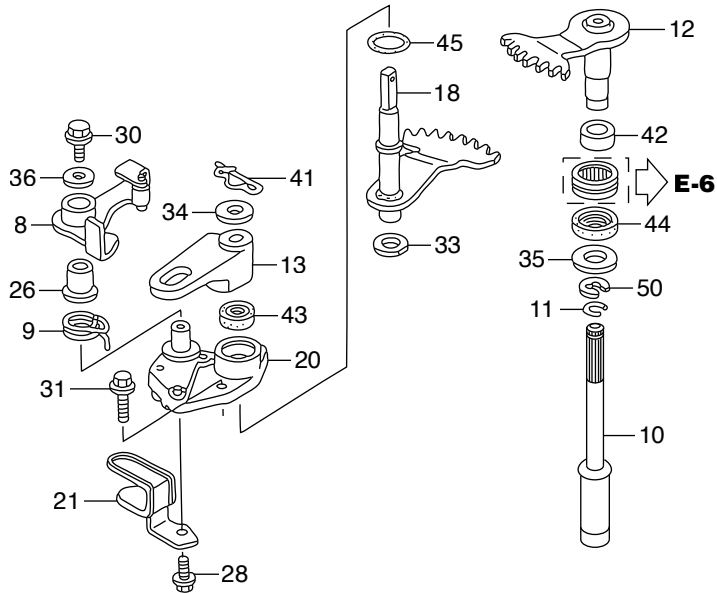
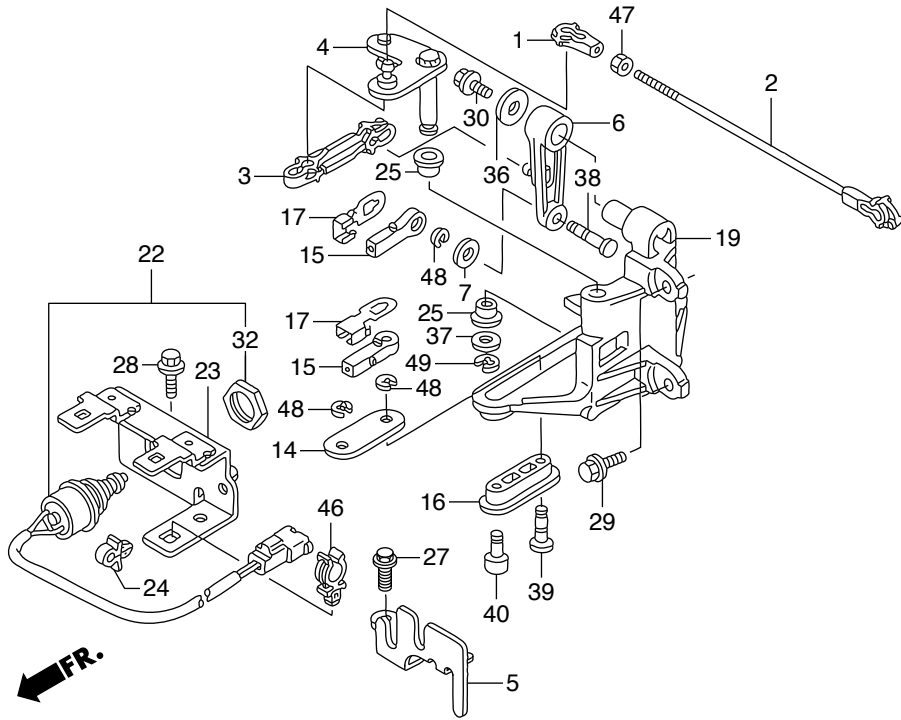

見出番号	部品番号	部品名	Q'ty/個数	備考	
			BFT150A		
F-2	1	HZV5-17838-000	リンケージ,ビホツト	1	
F-2	2	HZY6-17840-000	ロツドCOMP.,スロツトル	1	
F-2	3	HZY6-17845-000	リンク,スロツトル	1	
F-2	4	HZY6-17860-000	プレートCOMP.,スロツトル	1	
F-2	5	HZY6-17877-010	プレート,リモートコントロールケーブル	1	
F-2	6	HZY6-17931-000	アーム,スロツトル	1	
F-2	7	H921-17936-000	ワツシヤ-,ビホツト	1	
F-2	8	HZY6-24166-000	アームCOMP.,クリツク	1	
F-2	9	HZY6-24218-000	スプリング,クリツク	1	
F-2	10	HZY6-24320-000	ロツドCOMP.A,シフト(L)	1	LN
F-2	10	HZY6-24320-610	ロツドCOMP.A,シフト(XL)	1	XN
F-2	11	HZW1-24327-000	リング,ストツパー	1	
F-2	12	HZY6-24610-000	シヤフトCOMP.A,シフト	1	
F-2	13	HZY6-24612-020	アーム,シフト	1	
F-2	14	HZY6-24614-000	プレート,シフトビホツト	1	
F-2	15	HZY3-24618-000	ビホツト,シフト	2	
F-2	16	HZY6-24618-000	ビホツト,シフトスライド	1	
F-2	17	HZY3-24619-000	プレート,ロツク	2	
F-2	18	HZY6-24620-000	シヤフトCOMP.,B,シフト	1	
F-2	19	HZY6-24628-000	ブラケツト,シフトリンク	1	
F-2	20	HZY6-24629-000ZA	ホルダ-,シール	1	*NH8* タークグレー
F-2	21	HZY6-32418-000	ブラケツトA,ケーブル	1	
F-2	22	HZY3-35470-023	スイッチASSY.,ニュートラル	1	
F-2	23	HZY6-35475-000	ブラケツト,ニュートラルスイッチ	1	
F-2	24	HVM0-46391-003	クリツク,ブレーキパイプ(A)	1	
F-2	25	HZY3-63205-000	ブツシユA,カバ-ロツク	2	
F-2	26	H763-75538-C01	ブツシユ,プレートブレーキ	1	
F-2	27	HZY3-90017-000	ホルト,フランジ 6X16	1	
F-2	28	HZY3-90021-000	ホルト,フランジ 6X14	2	

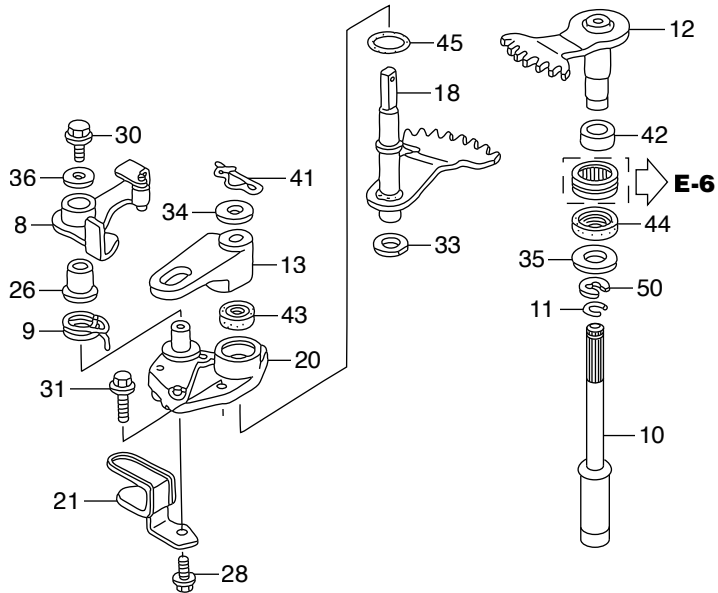
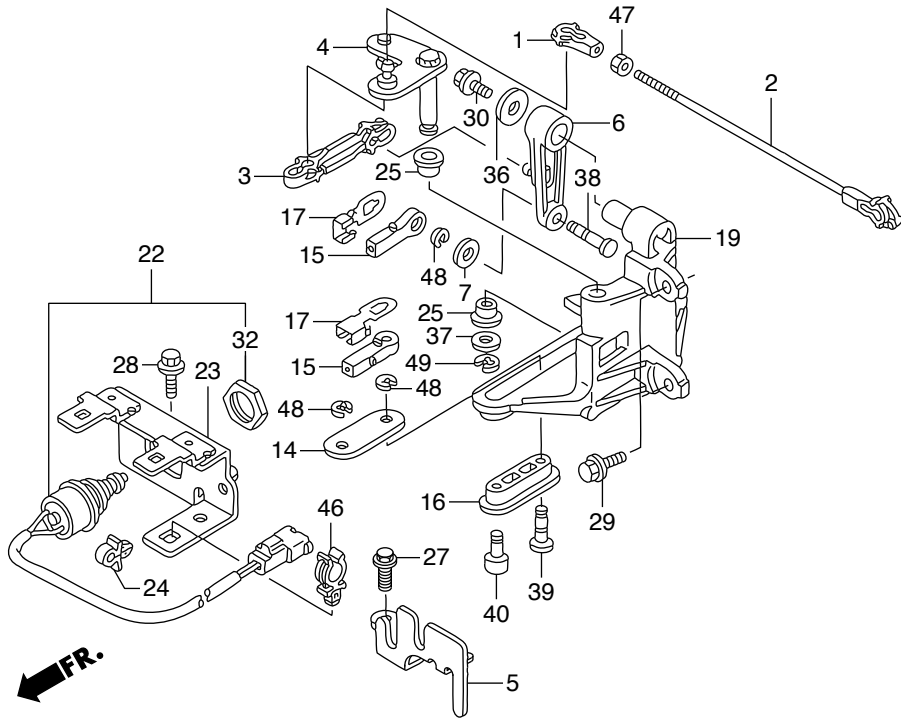

見出番号		部品番号	部品名	Q'ty/個数	備考
				BFT150A	
F-2	29	HZY3-90028-000	ホルト,フランジ 6X18	2	
F-2	30	HZW9-90102-000	ホルト,フランジ 6X12	2	
F-2	31	HZW9-90105-000	ホルト,フランジ 6X20	2	
F-2	32	HZV5-90302-003	ナット,6かく 20MM	1	
F-2	33	H958-90428-000	ワッシャー-B,スラスト 14MM	1	
F-2	34	HZY3-90507-000	ワッシャー,ブレイク 12MM	1	
F-2	35	HZV7-90508-000	ワッシャー	1	
F-2	36	HZV4-90512-000	ワッシャー,ブレイク 6MM	2	
F-2	37	H921-90518-000	ワッシャー,ブレイク 8MM	1	
F-2	38	HZY3-90751-000	ピン,リンク	1	
F-2	39	HZY6-90752-000	ピン,シフトリンク	1	
F-2	40	HZY6-90753-000	ピン,リンク	1	
F-2	41	HZY6-90755-003	ピン,スナツブ 12MM	1	
F-2	42	HZY3-91152-003	リング,インナー(15X20X23)	1	
F-2	43	HZW5-91251-003	オイルシール, 14X26X6	1	
F-2	44	HZY3-91255-003	シール,ウオーター(14X26X8)	1	
F-2	45	HPOX-91321-003	Oリング 25X2.4(NOK)	1	
F-2	46	HSV1-91549-L01	ホルダー,トレンチューブ	1	
F-2	47	HCO-94001-05490-0S	ナット,6かく 5MM	1	
F-2	48	HCO-94540-04029	Eリング 4MM	3	
F-2	49	HCO-94540-06029	Eリング 6MM	1	
F-2	50	HCO-94540-12029	Eリング 12MM	1	

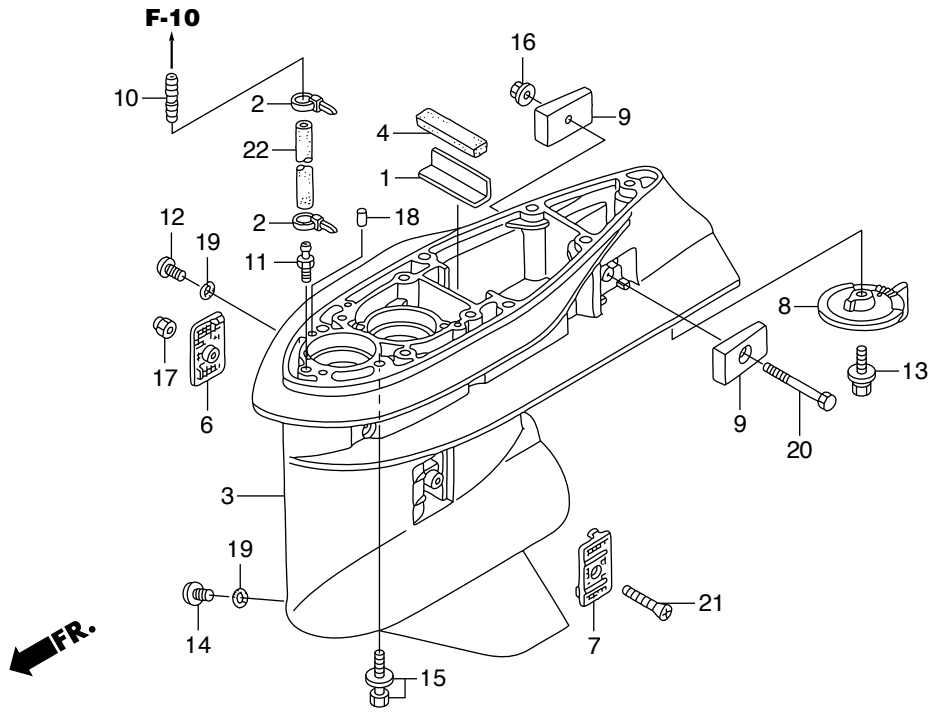

見出番号	部品番号	部品名	Q'ty/個数	備考	
			BFT150A		
F-3	1	HZW1-19286-B00	プレート,ラバーセッティング	1	
F-3	2	HKM3-32161-003	バンド,ワイヤー	2	
F-3	3	HZY6-41101-020ZC	ケース,キヤー	1	*T107* ベイフルー
F-3	4	HZW1-41102-B00	クロメツト,キヤーケース	1	
F-3	6	HZY6-41104-010	スクリーン,R.ウオーター	1	
F-3	7	HZY6-41105-010	スクリーン,L.ウオーター	1	
F-3	8	HZX2-41107-C00ZC	タブ,トリム	1	*T107* ベイフルー
F-3	9	HZW1-41109-B00	メタルCOMP.,アノード	2	
F-3	10	HZV5-41171-000	エンド,ニツプル	1	
F-3	11	HZV5-41172-000	ニツプル,センサー	1	
F-3	12	HZW9-90101-003	ホルト,オイルテック	1	
F-3	13	HZY6-90103-000	ホルトワツジャー, 10X32	1	
F-3	14	HZY3-90120-000	ホルト,ドレンプラグ	1	
F-3	15	HZY6-90123-000	ホルトワツジャー, 10X40	7	
F-3	16	HZY1-90205-000	ナツト,セルフロック 6MM	1	
F-3	17	HZV4-90302-000	ナツト,セルフロック 5MM	1	
F-3	18	HZV5-90756-000	ノツクピン 6X10	2	
F-3	19	HZW4-91301-003	オリング 6.9X1.45	2	
F-3	20	HCO-92101-06050-4J	ホルト,6かみ 6X50	1	
F-3	21	HCO-93700-05050-4J	スクリユー,オーバル 5X50	1	
F-3	22	HCO-95005-50140-30	チューブ, 5X140	1	(HC-95005-50001-30M) LN
F-3	22	HCO-95005-50270-30	チューブ, 5X270	1	(HC-95005-50001-30M) XN

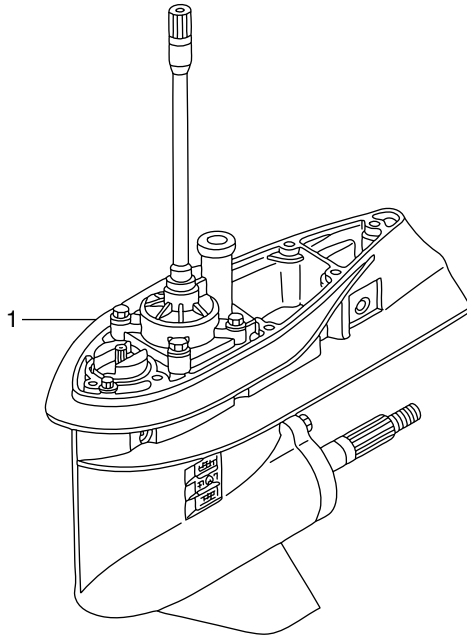









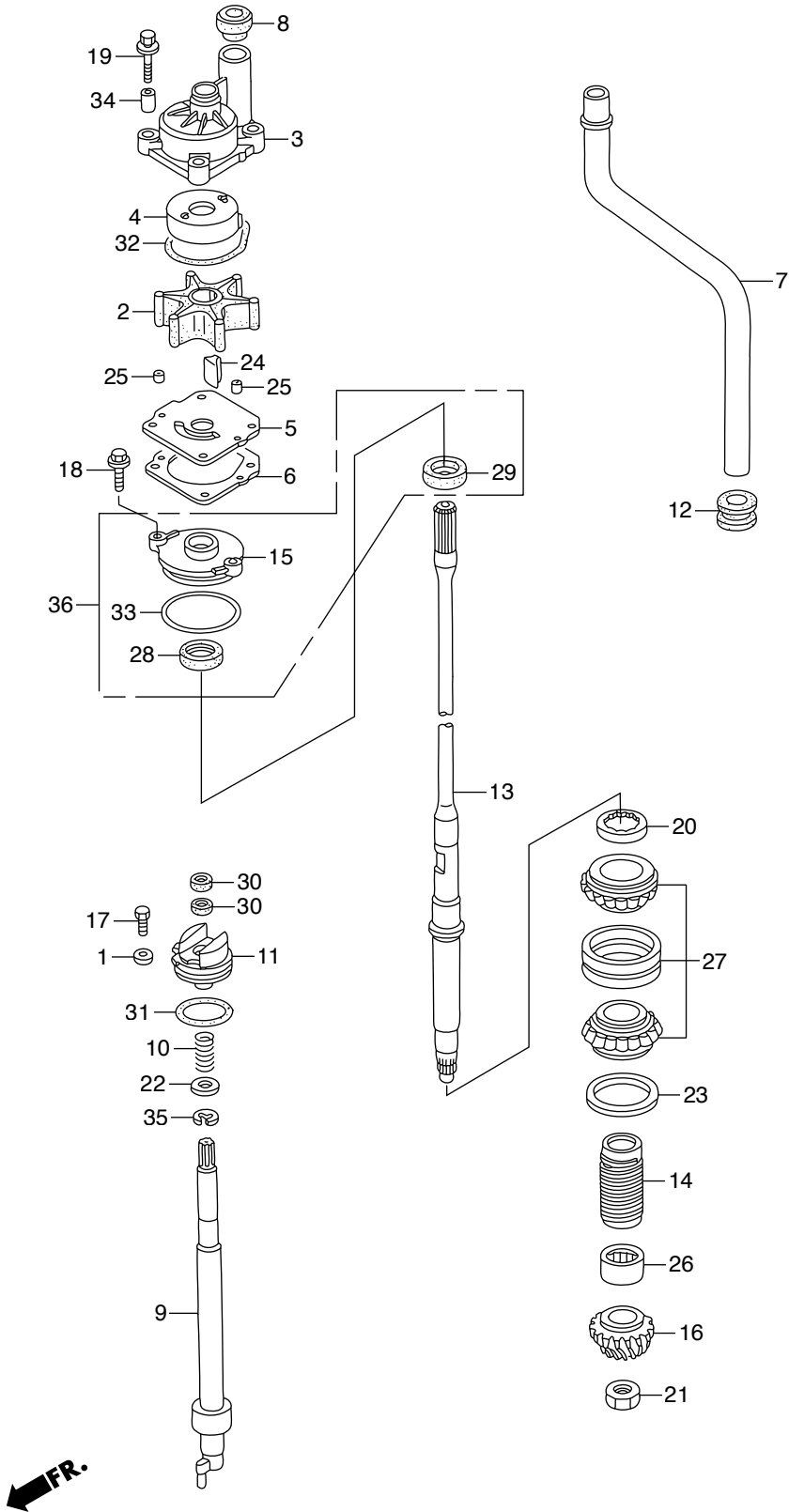

見出番号	部品番号	部品名	Q'ty/個数	備考	
			BFT150A		
F-4	1	H921-17936-000	ワッシャー,ヒホット	1	
F-4	2	HZW1-19210-B04	インペラー,ポンプ	1	
F-4	3	HZY6-19221-A00	ハウジング,インペラー	1	
F-4	4	HZW1-19223-B00	ライナー,ポンプ	1	
F-4	5	HZY6-19231-000	カバー,インペラー	1	
F-4	6	HZY6-19234-000	カスケツトB,インペラー	1	
F-4	7	HZY6-19251-000	チューブ,ウオーター(L)	1	LN
F-4	7	HZY6-19251-611	チューブ,ウオーター(XL)	1	XN
F-4	8	HZW1-19253-B01	リング,ウオーターチューブシール	1	
F-4	9	HZY6-24310-000	ロッドCOMP.,シフト	1	
F-4	10	HZY3-24318-000	スプリング,シフトロッド	1	
F-4	11	HZY6-24343-000	ホルダー,シフトロッド	1	
F-4	12	HZW1-40204-000	グロメツト,エクステンションケース	1	
F-4	13	HZY6-41112-010	シャフト,ハチカル(L)	1	LN
F-4	13	HZY6-41112-611	シャフト,ハチカル(XL)	1	XN
F-4	14	HZW1-41116-B00	スリッカー,オイル	1	
F-4	15	HZZ3-41117-000	ハウジング,ウオーターシール	1	
F-4	16	HZY6-41131-000	キヤ-ヒニオン	1	
F-4	17	H881-90105-000	ボルト,6カク 6X12	1	
F-4	18	HZW9-90105-000	ボルト,フランジ 6X20	2	
F-4	19	HZY6-90116-000	ボルトワッシャー, 8X40	4	
F-4	20	HZW1-90242-000	ナツト,ロツク 64MM	1	
F-4	21	HZW5-90303-000	ナツト,6カク 18MM	1	
F-4	22	H723-90472-000	ワッシャー,ブレイク 12MM	1	
F-4	23	HZW1-90518-B00	シムA,キヤ-(0.10)	1	
F-4	23	HZW1-90519-B00	シムB,キヤ-(0.15)	1	
F-4	23	HZW1-90520-B00	シムC,キヤ-(0.30)	1	
F-4	23	HZW1-90521-B00	シムD,キヤ-(0.50)	1	
F-4	24	HZW1-90752-B02	キー,ウツドラフ	1	

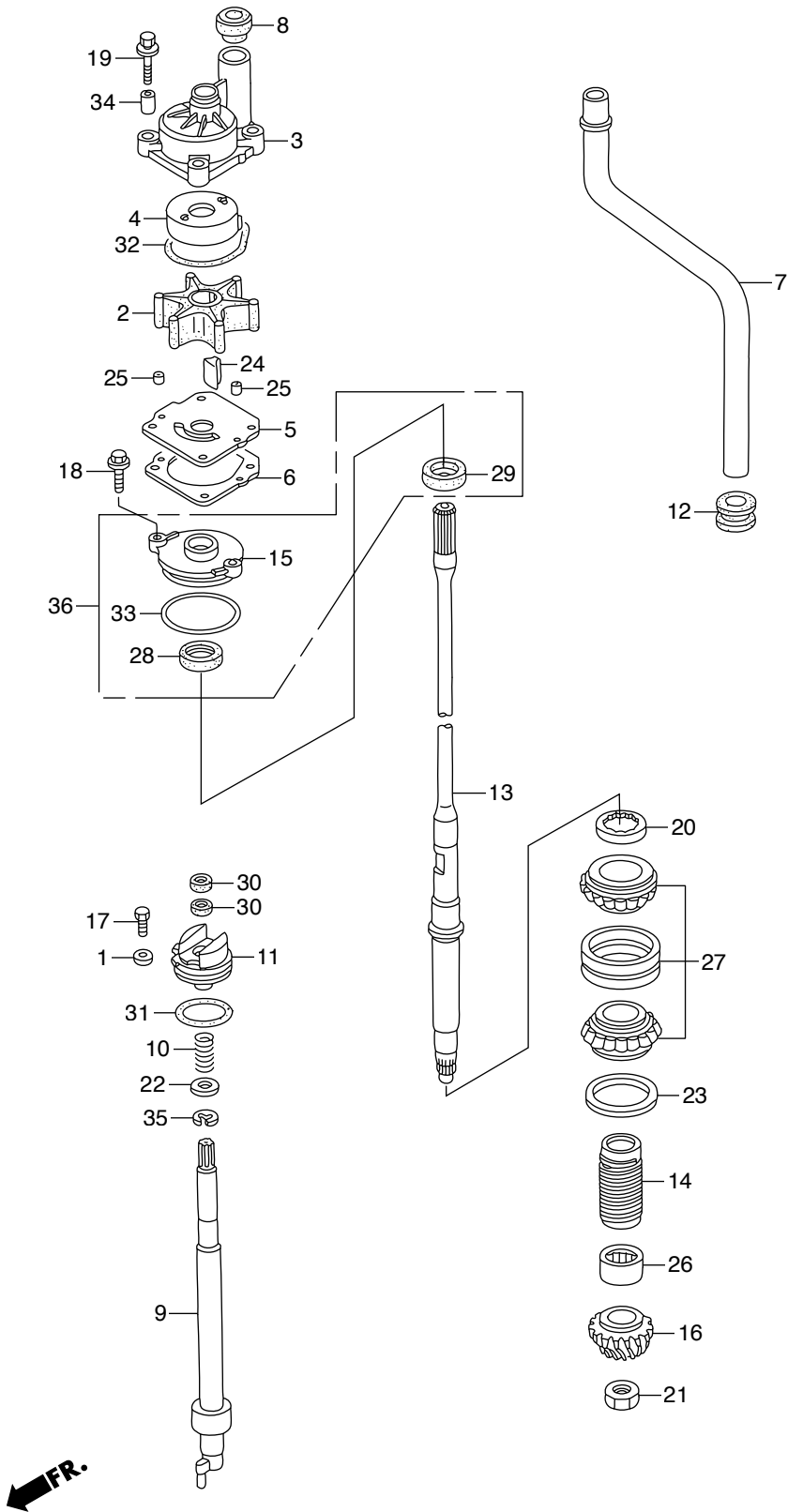



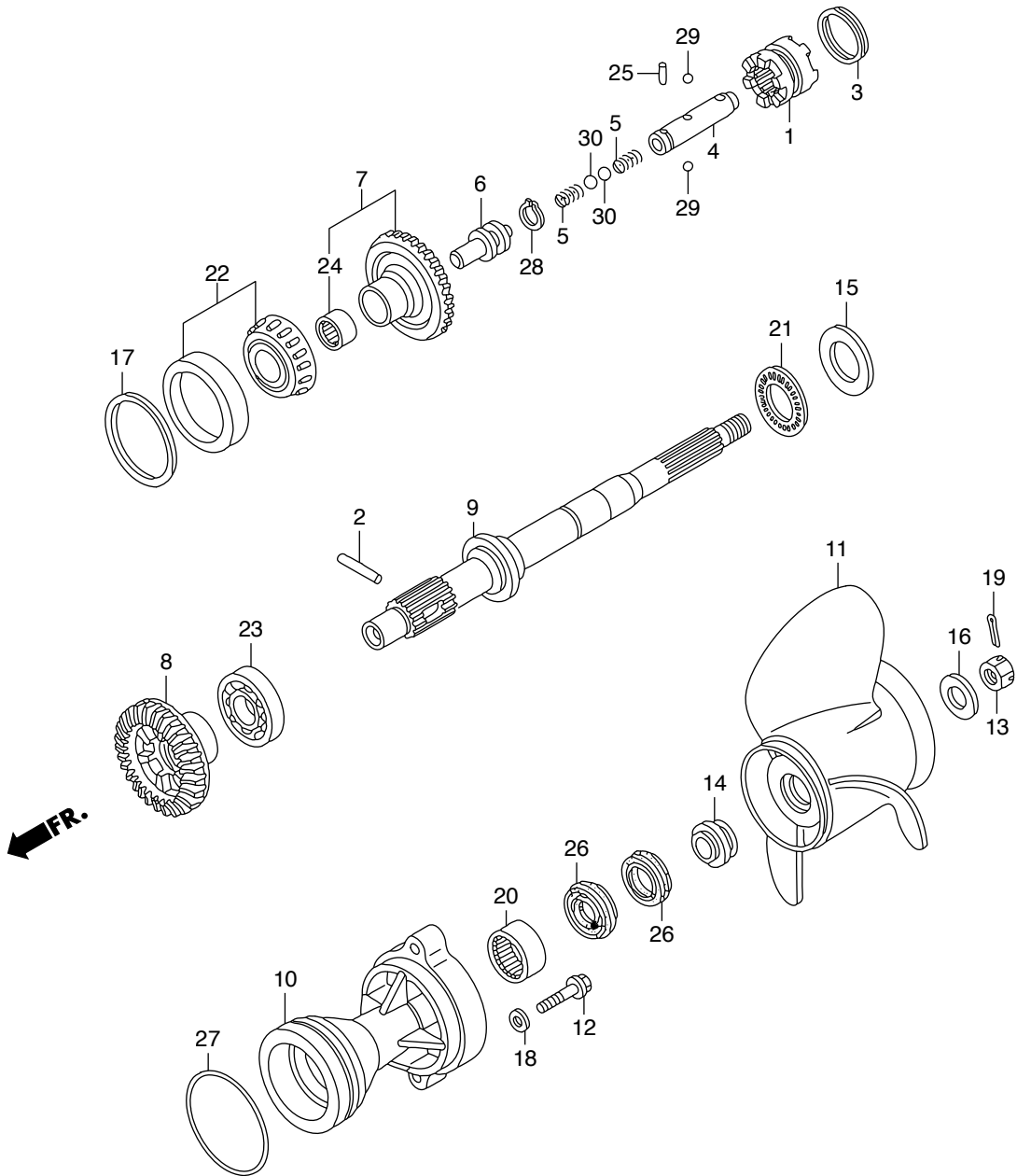



見出番号	部品番号	部品名	Q'ty/個数	備考	
			BFT150A		
F-5	1	HZY6-24101-000	シフター,クラッチ	1	
F-5	2	HZW1-24102-B00	ピン,シフター 8X47	1	
F-5	3	HZW1-24103-B00	リング,クロスピン	1	
F-5	4	HZY6-24122-000	スライダ,シフト	1	
F-5	5	HZY6-24123-000	スプリング,シフト	2	
F-5	6	HZY6-24124-000	プレート,シフト	1	
F-5	7	HZY6-41140-000	キヤ-COMP.,ベベル	1	(フォアード30T)
F-5	8	HZY6-41151-000	キヤ-,ベベル(リハ-ス30T)	1	
F-5	9	HZY6-41161-000	シャフト,プロペラ	1	
F-5	10	HZY6-41201-000ZC	ホルダー,プロペラシフト	1	*T107* ベイブルー
F-5	11	HZY3-58130-T00	プロペラCOMP.,スリーブレード	1	(14-1/2X15)(ステンレス)
F-5	11	HZY3-58130-T10	プロペラCOMP.,スリーブレード	1	(14-1/4X17)(ステンレス)
F-5	11	HZY3-58130-T20	プロペラCOMP.,スリーブレード	1	(14X19)(ステンレス)
F-5	11	HZY3-58130-T30	プロペラCOMP.,スリーブレード	1	(14X21)(ステンレス)
F-5	11	HZY3-58130-T40	プロペラCOMP.,スリーブレード	1	(14-1/2X23)(ステンレス)
F-5	11	HZY3-58130-T50	プロペラCOMP.,スリーブレード	1	(14X25)(ステンレス)
F-5	11	HZY3-58130-V01ZA	プロペラCOMP.,スリーブレード	1	(15-1/2X13)(アルミ) *NH283* ステイングレー
F-5	11	HZY3-58130-V11ZA	プロペラCOMP.,スリーブレード	1	(15-1/4X15)(アルミ) *NH283* ステイングレー
F-5	11	HZY3-58130-V21ZA	プロペラCOMP.,スリーブレード	1	(15X17)(アルミ) *NH283* ステイングレー
F-5	11	HZY3-58130-V31ZA	プロペラCOMP.,スリーブレード	1	(14-3/4X19)(アルミ) *NH283* ステイングレー
F-5	11	HZY3-58130-V41ZA	プロペラCOMP.,スリーブレード	1	(14-1/2X21)(アルミ) *NH283* ステイングレー
F-5	11	HZY3-58130-V51ZA	プロペラCOMP.,スリーブレード	1	(14-1/4X23)(アルミ) *NH283* ステイングレー
F-5	12	HZY6-90104-000	ボルト,フランジ 10X40	2	
F-5	13	HZW1-90301-B00	ナット,キヤツスル 18MM	1	
F-5	14	HZY3-90506-000	ワツシヤ-,プロペラスラスト	1	
F-5	15	HZW5-90509-711	ワツシヤ-,スラストベアリング	1	
F-5	16	HZY3-90512-000	ワツシヤ-,プロペラ	1	
F-5	17	HZY3-90528-000	シムA,ベベル(0.10)	1	
F-5	17	HZY3-90529-000	シムB,ベベル(0.15)	1	

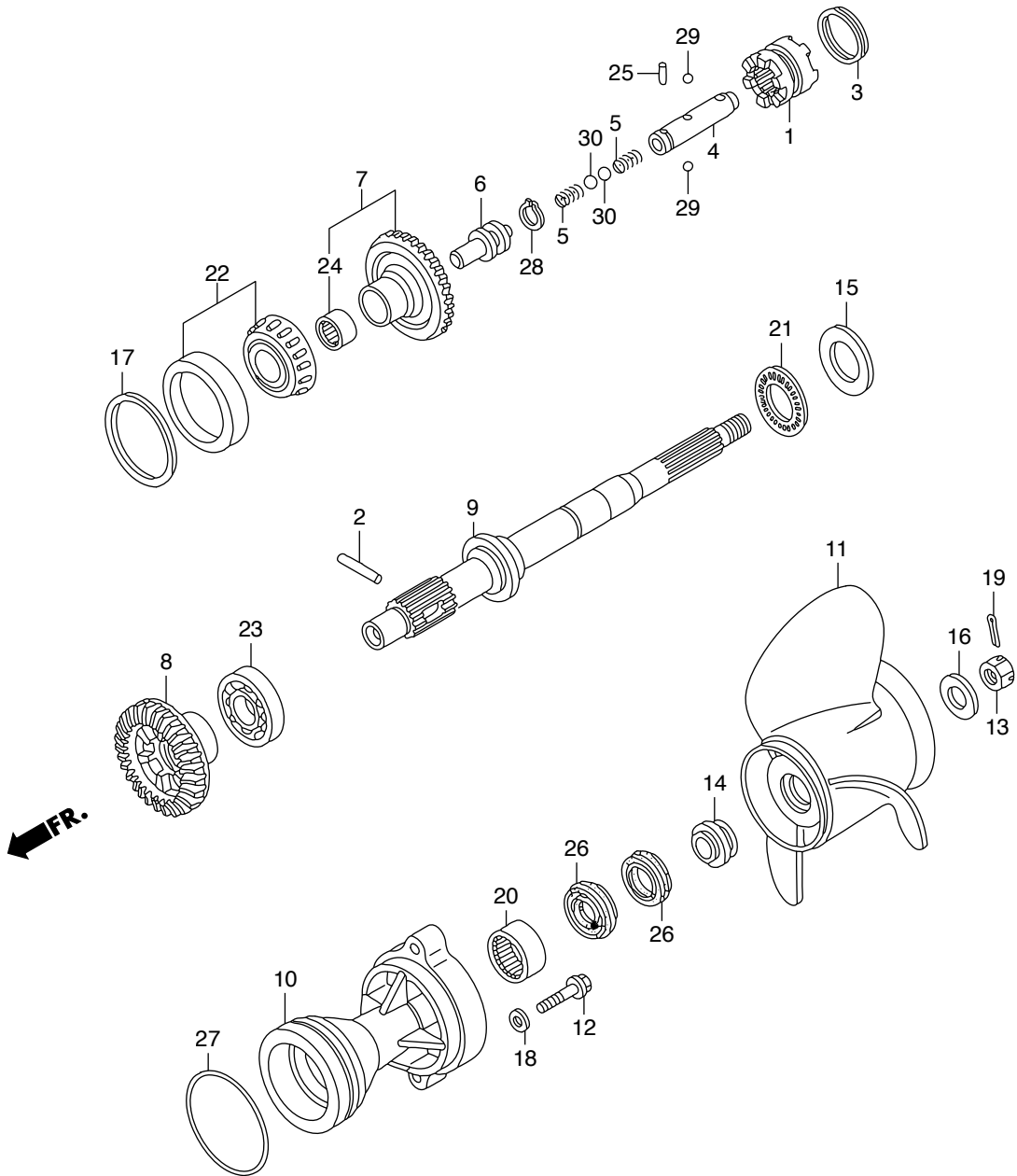



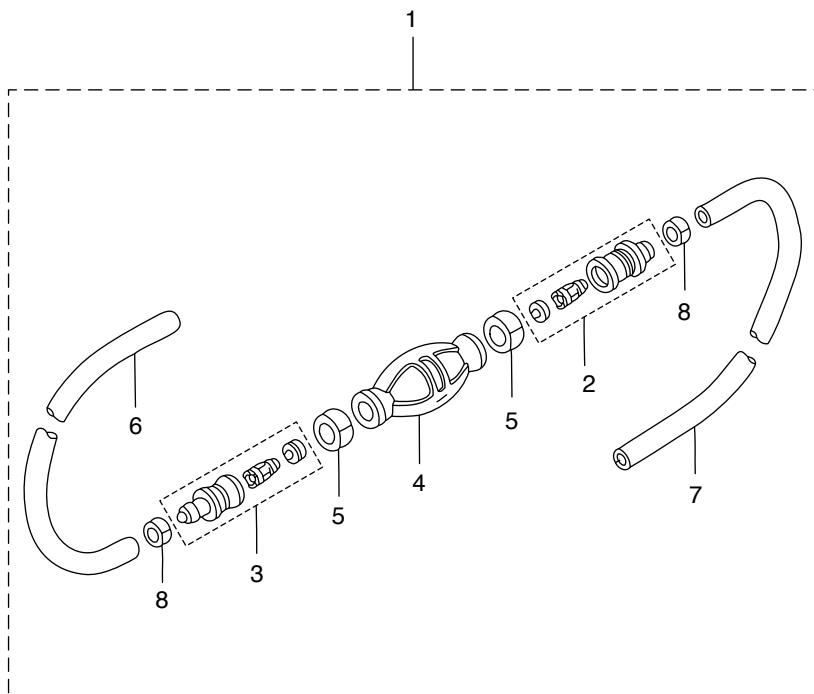



FR. →

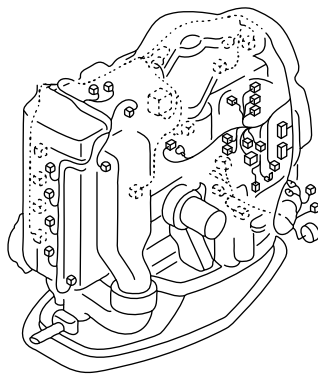
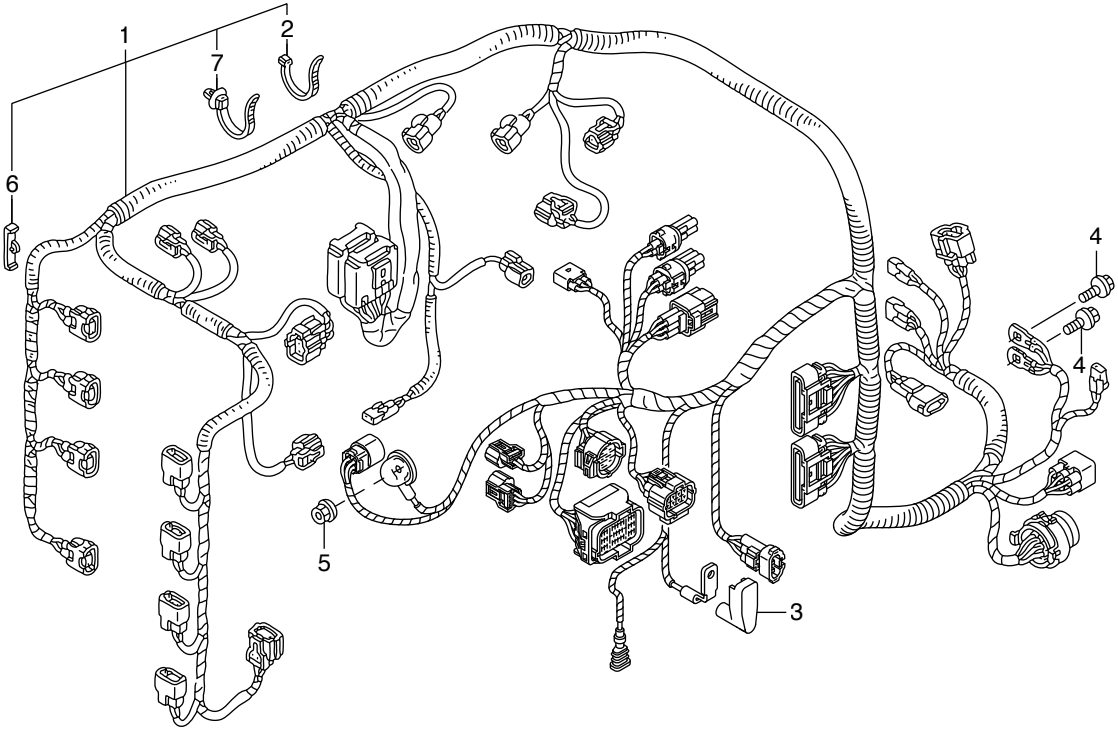



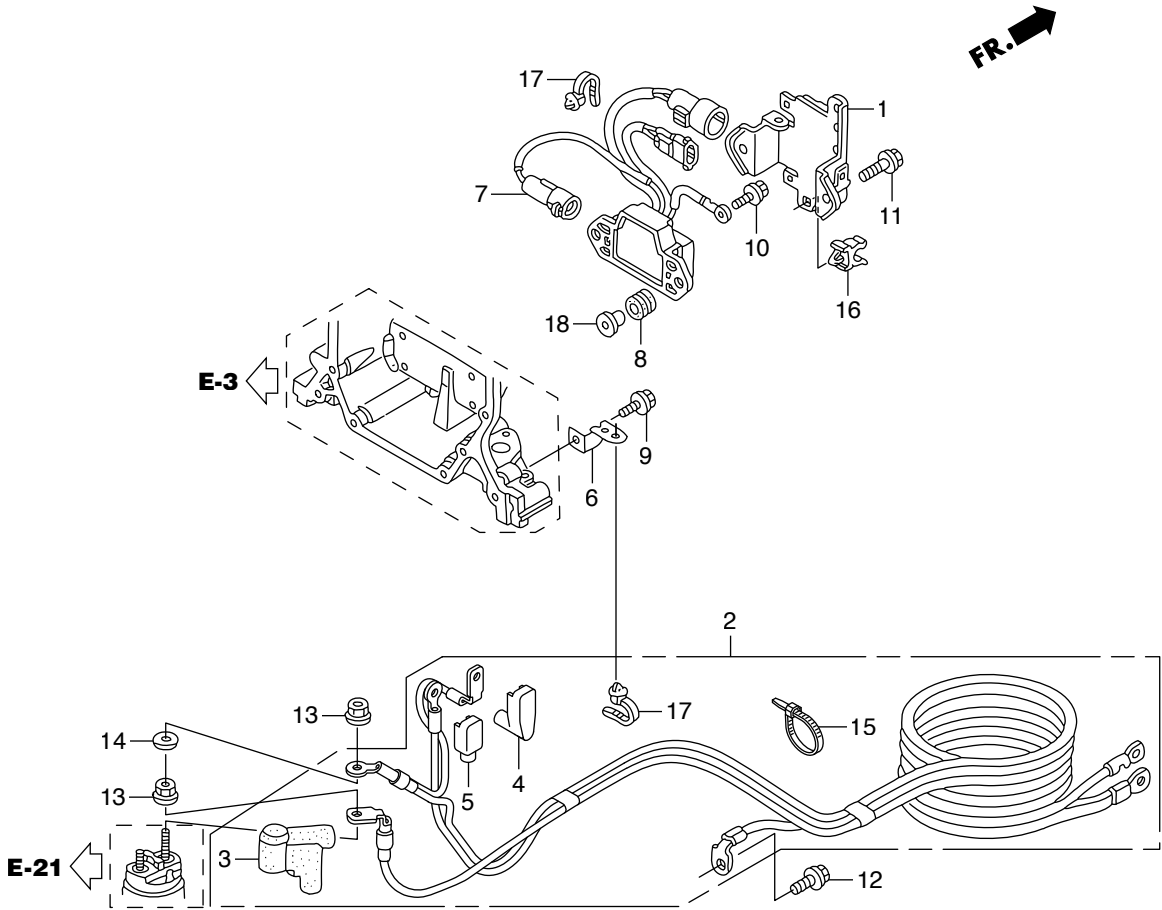





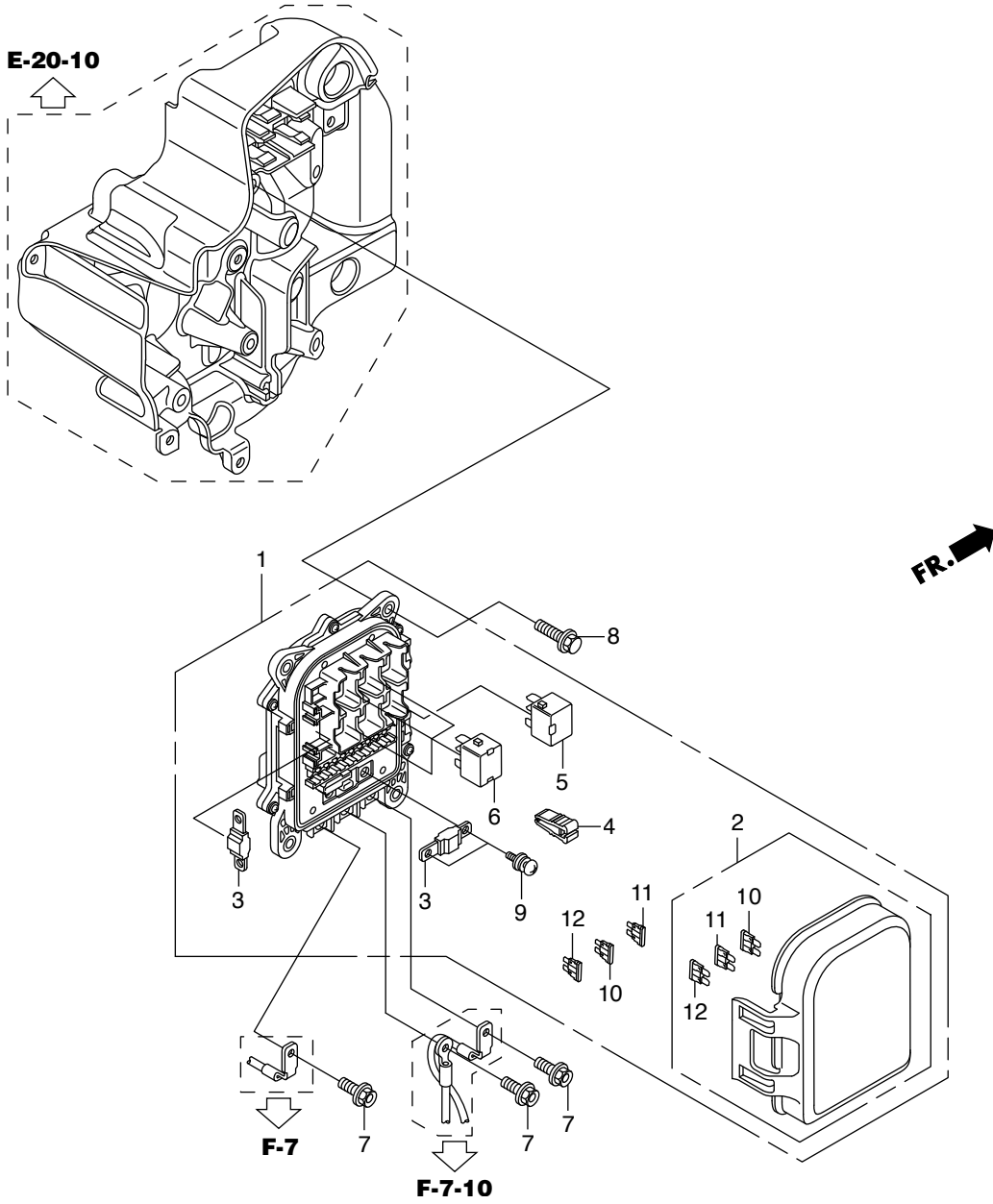



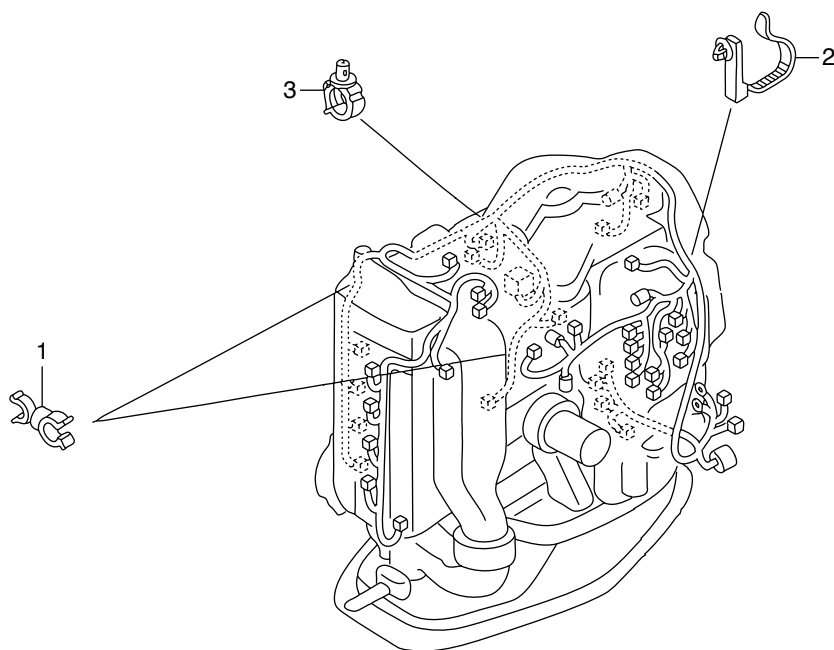



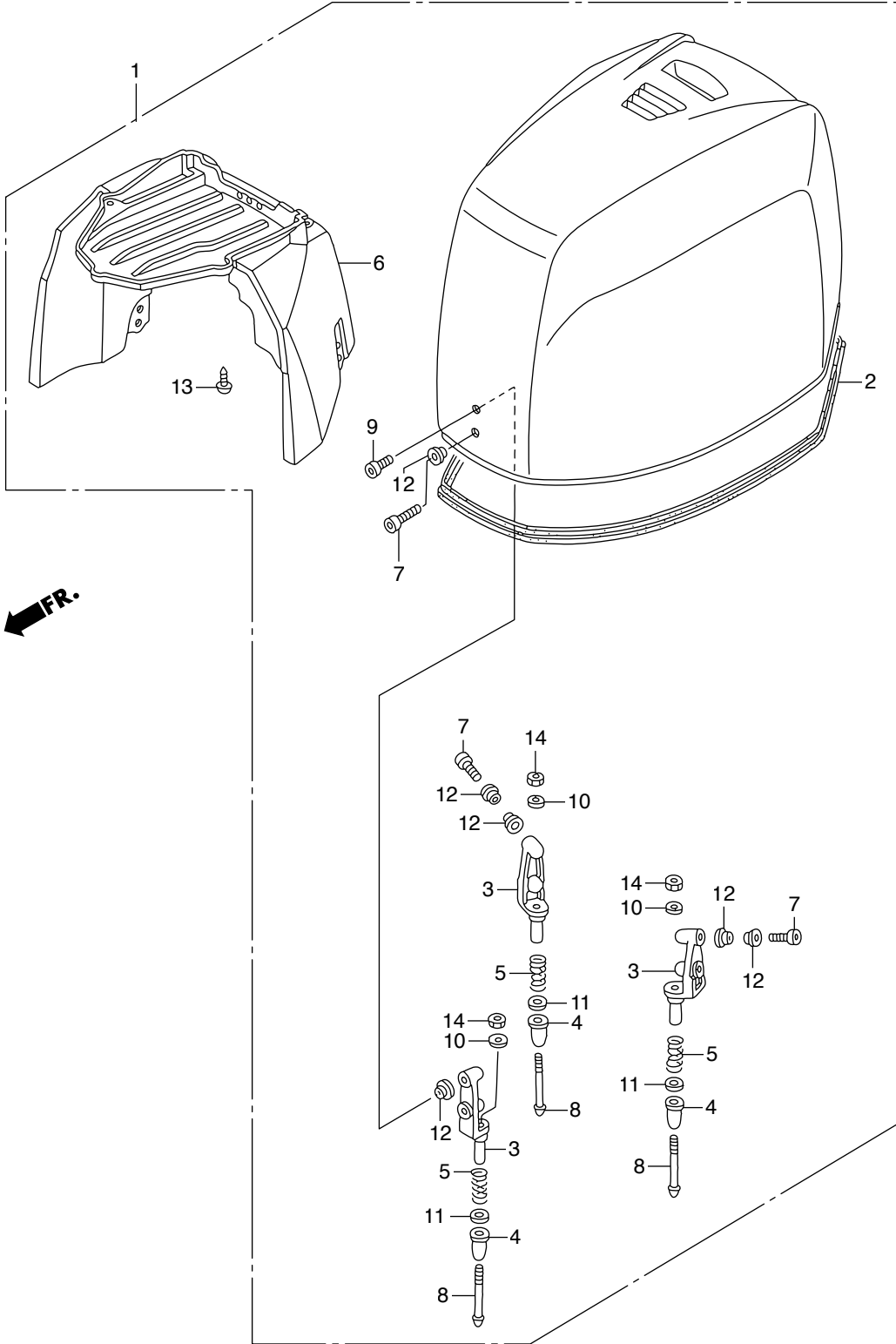

FR. ←



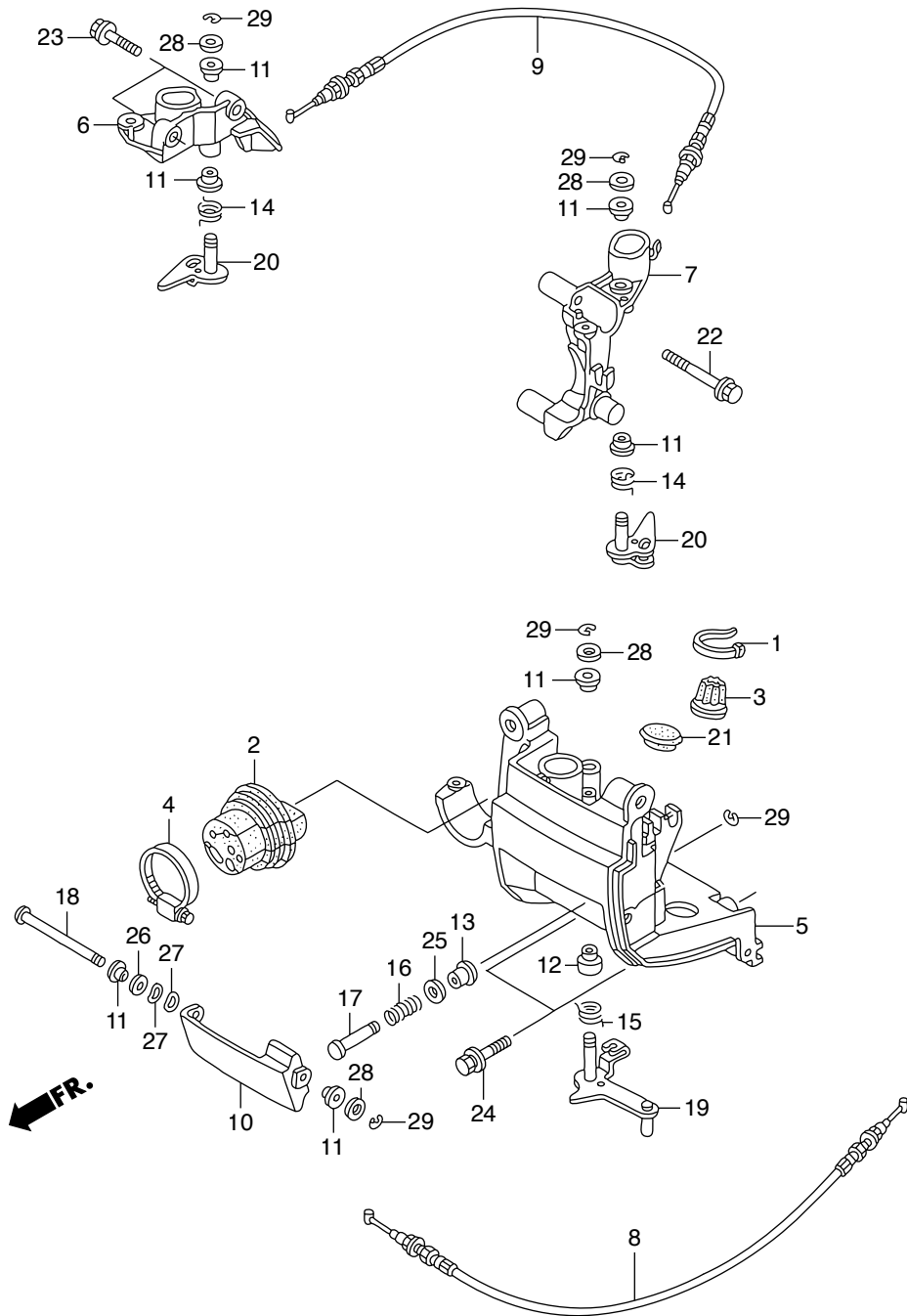



見出番号	部品番号	部品名	Q'ty/個数	備考	
			BFT150A		
F-8-10	1	HMG9-35701-950	ハンド(BLACK 3.5X140)	1	
F-8-10	2	HZY6-40105-020	グロメット,リモートコントロールケーブル	1	
F-8-10	3	HZW1-40107-700	グロメット,アンダーケース(C)	1	
F-8-10	4	HZY3-40119-003	ハンド,アンダーケースグロメット	1	
F-8-10	5	HZY6-40154-000ZC	ブラケット,フロントアンダーカバー	1	*T107*ヘイブラー
F-8-10	6	HZY6-40155-000	ブラケット,R.サイドカバー	1	
F-8-10	7	HZY6-40157-000	ブラケット,L.サイドカバー	1	
F-8-10	8	HZY6-60180-003	ケーブルCOMP.A,カバーロツク	1	
F-8-10	9	HZY6-60185-003	ケーブルCOMP.B,カバーロツク	1	
F-8-10	10	HZY3-63201-000ZC	レバー,カバーロツク	1	*T107*ヘイブラー
F-8-10	11	HZY3-63205-000	ブツシユA,カバーロツク	7	
F-8-10	12	HZY6-63205-000	ブツシユA,カバーロツク	1	
F-8-10	13	HZY3-63208-000	ブツシユB,カバーロツク	1	
F-8-10	14	HZY3-63212-000	スプリング,カバーロツクフツク	2	
F-8-10	15	HZY6-63212-000	スプリング,カバーロツクフツク	1	
F-8-10	16	HZY6-63223-000	スプリング,ロツクレバーリターン	1	
F-8-10	17	HZY3-63224-000	シャフト,カバーオープン	1	
F-8-10	18	HZY6-63225-000	シャフト,フロントロツク	1	
F-8-10	19	HZY6-63240-000	ロツクCOMP.,フロント	1	
F-8-10	20	HZY3-63260-000	ロツクCOMP.,サイド	2	
F-8-10	21	HZC0-63515-700	キヤツフ,L.サイドカバー	1	
F-8-10	22	HZY6-90001-000	ホルト,フランジ 8X55	2	
F-8-10	23	HZY3-90030-000	ホルト,フランジ 6X22	2	
F-8-10	24	HZY6-90105-000	ホルトワツシヤ-, 8X30	2	
F-8-10	25	HMM8-90501-610	ワツシヤ-,フレイシ 8MM	1	
F-8-10	26	HMM8-90502-610	ワツシヤ-,フレイシ 10MM	1	
F-8-10	27	HZW9-90506-000	ワツシヤ-,ウエーブ 10MM	2	
F-8-10	28	H921-90518-000	ワツシヤ-,フレイシ 8MM	4	
F-8-10	29	HCO-94540-06029	Eリング 6MM	5	

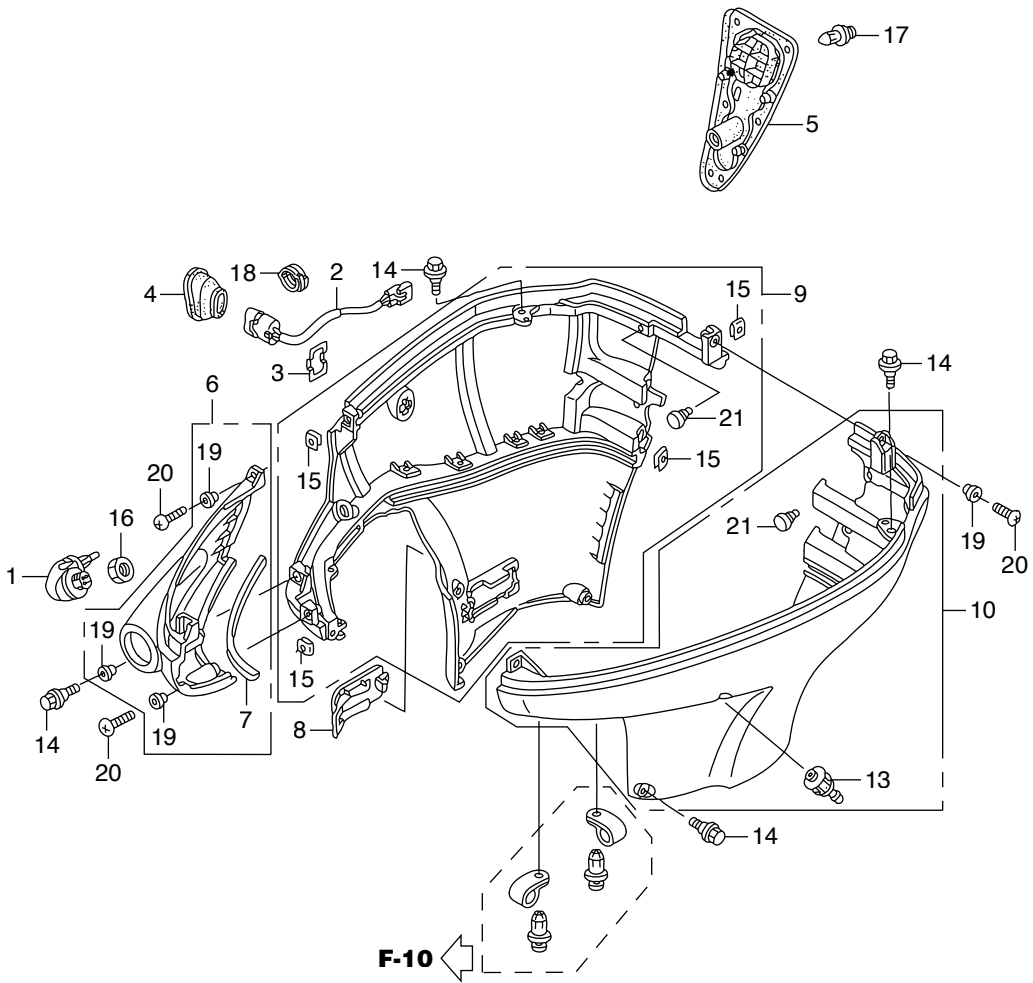

FR. ←

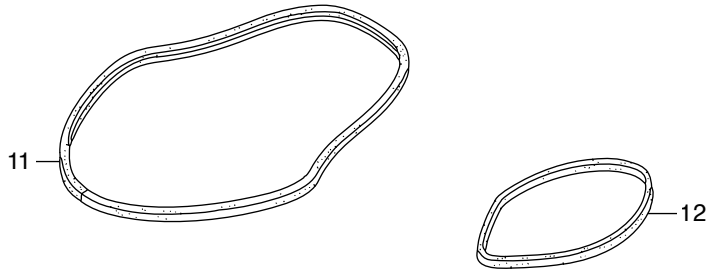



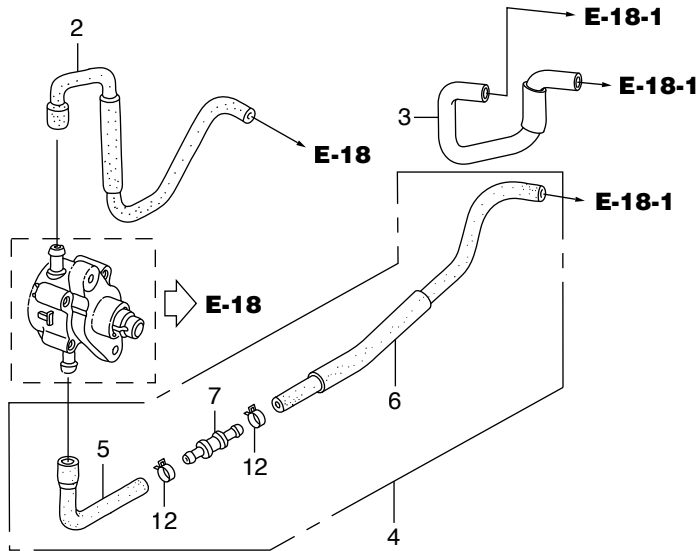

FR. →

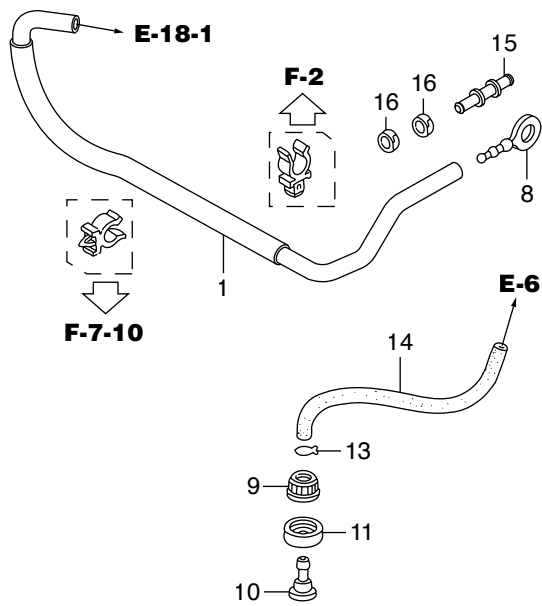



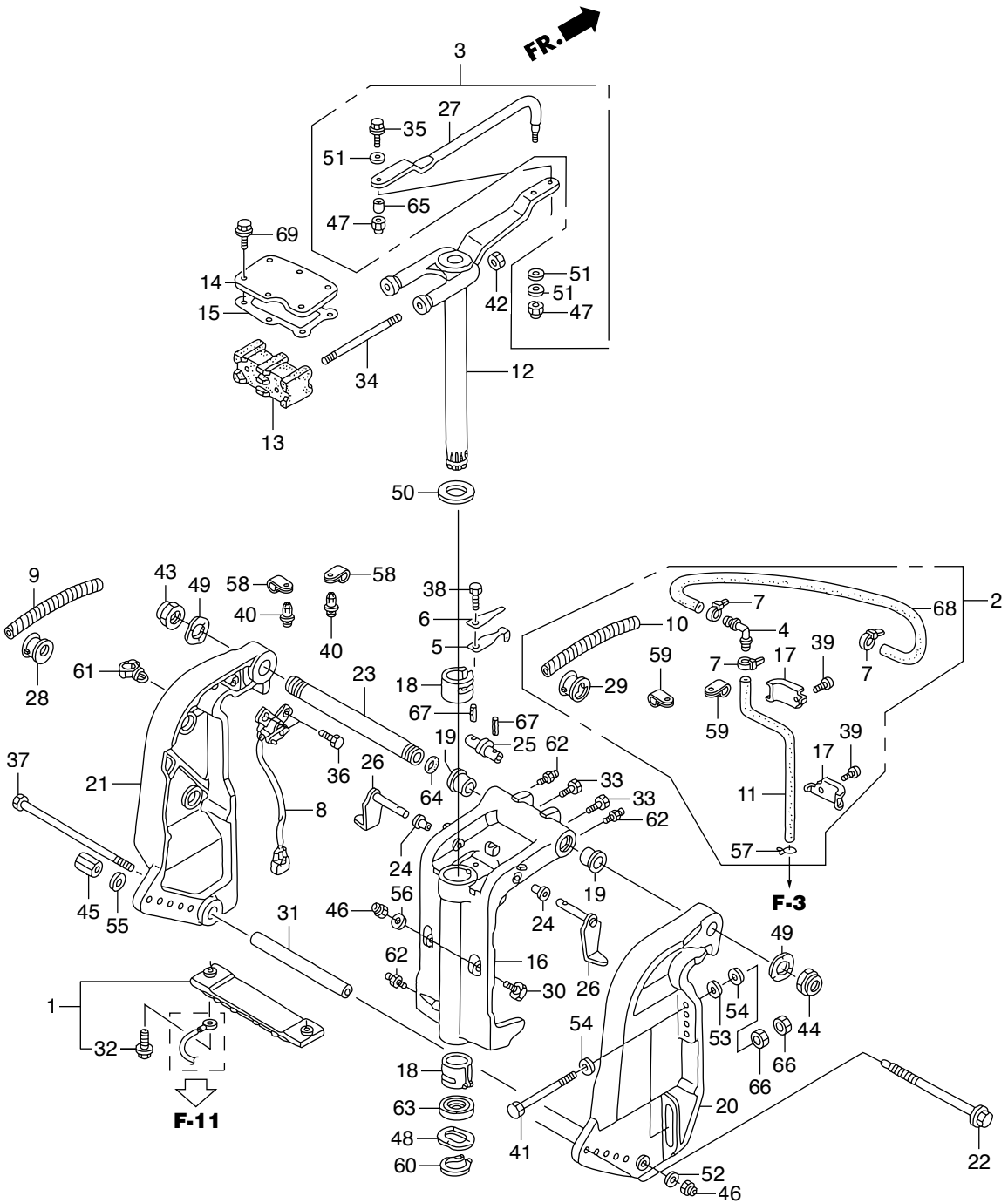

見出番号	部品番号	部品名	Q'ty/個数	備考	
			BFT150A		
F-10	1	HZW1-06411-020	メタルキット,アノード	1	
F-10	2	HZY6-06411-000	チューブキット,スピードセンサー	1	
F-10	3	HZY6-06532-U00	ロッドキット,ステアリング	1	
F-10	4	HGE1-17357-670	ジョイントA,ブリーザー	1	
F-10	5	HZV1-24210-010	スプリングCOMP.,クリツク	1	
F-10	6	HZV4-24221-010	スプリング,クリツクアシスト	1	
F-10	7	HKM3-32161-003	バンド,ワイヤー	3	
F-10	8	HZY6-35660-013	センサーASSY.,トリムアングル	1	
F-10	9	HZV5-36104-821	チューブ,スライラル	1	
F-10	10	HZY6-36104-003	チューブ,スライラル	1	
F-10	11	HZY6-41173-000	チューブ,スピードセンサー	1	
F-10	12	HZY6-50100-000	フレームCOMP.,マウンティング	1	
F-10	13	HZW5-50151-000	マウントCOMP.,アツパ-ラハ-	1	
F-10	14	HZY6-50167-000	ホルダー,アツパ-マウンティング	1	
F-10	15	HZY6-50168-003	ガスケット,アツパ-マウンティングホルダー	1	
F-10	16	HZW1-50201-040ZC	ケース,スウイベル	1	*T107* へイフル-
F-10	17	HZY6-50209-000	プレート,スピードセンサーチューブ	2	
F-10	18	HZZ5-50211-000	ライナー,スウイベルケース	2	
F-10	19	HZW1-50214-000	ブツシユ,スウイベルケース	2	
F-10	20	HZW1-50301-070ZC	プラケツト,R.スターン	1	*T107* へイフル-
F-10	21	HZW1-50311-070ZC	プラケツト,L.スターン	1	*T107* へイフル-
F-10	22	HZW5-50341-010	ロッド,アシヤステイング	1	
F-10	23	HZY3-50381-000	シャフト,フィルテイング	1	
F-10	24	HZV5-50522-000	ブツシユ,フィルア-ム	2	
F-10	25	HZW1-50527-000	プラケツト,フィルテイング	1	
F-10	26	HZW1-50529-000	ストツパ-,フィル	2	
F-10	27	HZW1-53238-010	ロッド,ステアリング	1	
F-10	28	HZV5-56118-820	ブツシユ,モ-ターコ-ド	1	
F-10	29	HZY6-56118-000	ブツシユ,モ-ターコ-ド	1	

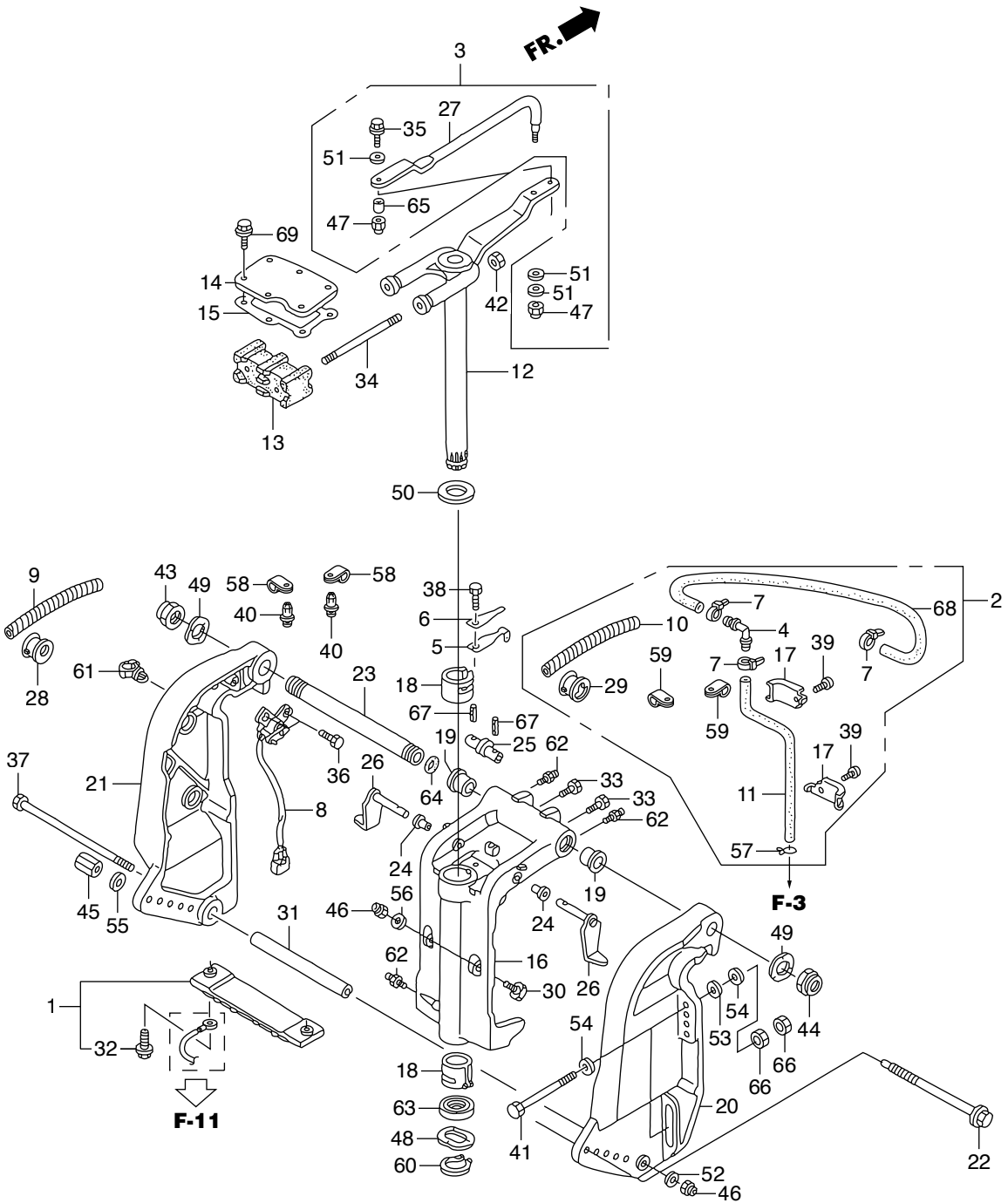



見出番号		部品番号	部品名	Q'ty/個数	備考
				BFT150A	
F-10	30	HZW1-56516-000	レシーバ、スラスト	2	
F-10	31	HZW1-56539-000	カラー、ロア-シリンダー	1	
F-10	32	HZW9-90009-000	ボルト、フランジ 6X23	2	
F-10	33	HZW1-90102-000	ボルト 1/4-28UNF	2	
F-10	34	HZY6-90102-000	ボルト、スタッド 12X145	2	
F-10	35	HZW1-90105-000	ボルト 3/8-24UNF	1	
F-10	36	HZW9-90105-000	ボルト、フランジ 6X20	2	
F-10	37	HZW1-90108-000	ボルト、6かク 10X235	1	
F-10	38	H881-90110-000	ボルト、6かク 6X14	1	
F-10	39	HZV5-90119-000	スクリュー、パン 6X8	2	
F-10	40	HZV5-90127-003	スクリュー、リベット 5X10	2	
F-10	41	HZZ3-90129-000	ボルト、6かク 12X119	4	
F-10	42	HZW5-90302-003	ナット、フランジ 12MM	2	
F-10	43	HZV5-90304-013	ナット、セルフロック(7/8-14UNF)	1	
F-10	44	HZW1-90304-013	ナット、セルフロック(25X2.0)	1	
F-10	45	HZW5-90304-000	ナット、アジャスター-ロッド	1	
F-10	46	HZW4-90306-003	ナット、フランジ 10MM	3	
F-10	47	HZV5-90307-003	ナット、セルフロック(3/8-24UNF)	2	
F-10	48	HZV5-90501-000	ワッシャー、ウエーブ 40MM	1	
F-10	49	HZV5-90502-000	ワッシャー、ウエーブ 26MM	2	
F-10	50	HZV5-90504-000	ワッシャー、スラスト 34MM	1	
F-10	51	HZV4-90514-000	ワッシャー 10MM	3	
F-10	52	H921-90511-000	ワッシャー、ブレイク 10MM	1	
F-10	53	HZV5-90552-000	ワッシャー、ブレイク 12MM	4	
F-10	54	HZV5-90559-000	ワッシャー、ブレイク 12MM	8	
F-10	55	HZV5-90559-000	ワッシャー、ブレイク 12MM	1	
F-10	56	HZV5-90563-000	ワッシャー、ブレイク 10MM	2	
F-10	57	H921-90602-000	クリップ、チューブ(B8)	1	
F-10	58	HZB5-90626-730	クリップ(10.7MM)	2	





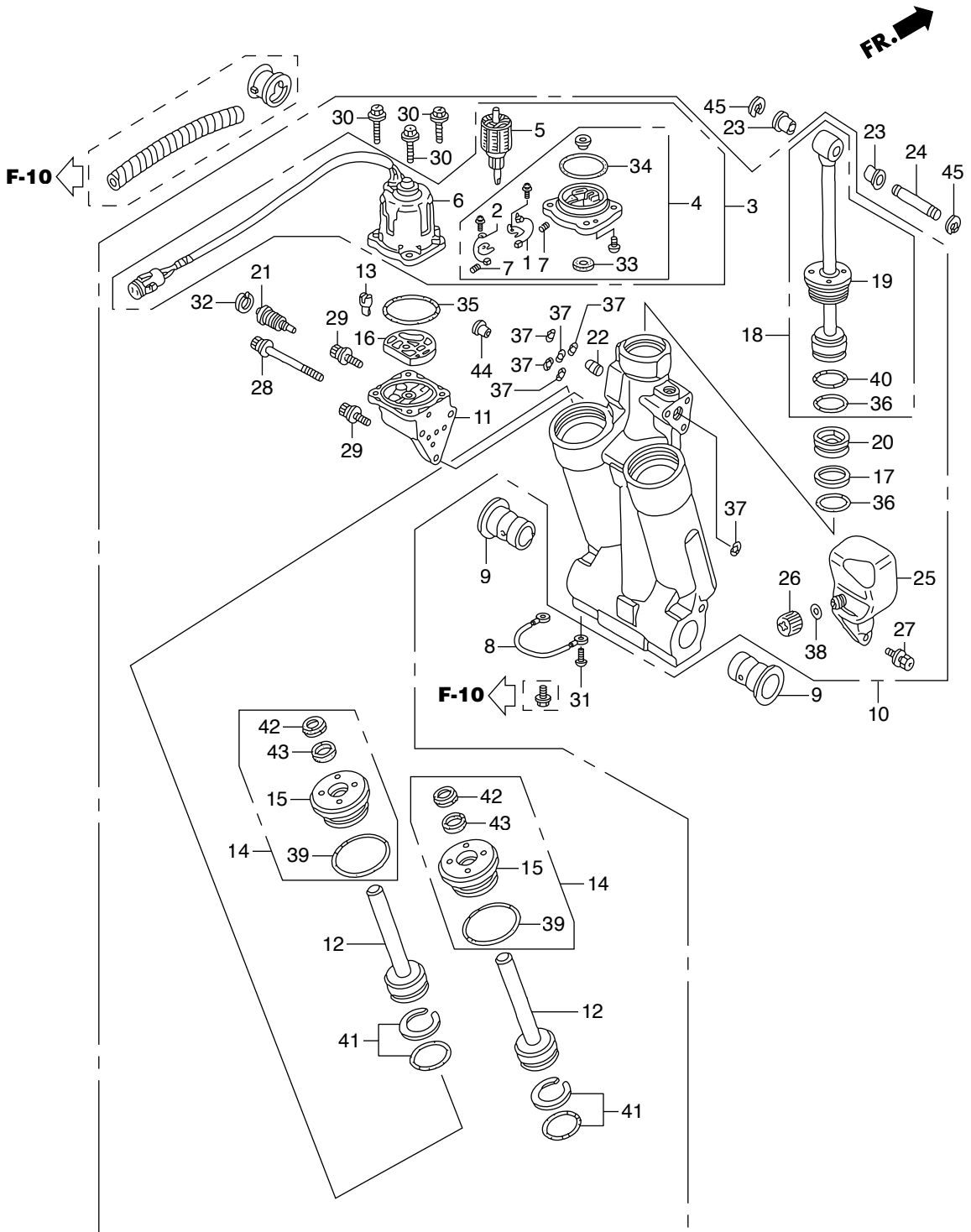

見出番号	部品番号	部品名	Q'ty/個数	備考	
			BFT150A		
F-11	1	HZY3-30280-003	ブレーカーASSY.	1	
F-11	2	HZY3-31106-003	ブラシASSY.	1	
F-11	3	HZY6-36120-013	モーターASSY.,ハワチルト	1	
F-11	4	HZY3-36122-013	ブラケットASSY.	1	
F-11	5	HZY3-36123-013	アーマチュアCOMP.	1	
F-11	6	HZY6-36129-013	ヨークASSY.	1	
F-11	7	HZV5-36136-821	スプリング,モーター	2	
F-11	8	HZY3-40219-013	ワイヤー,リッド(1.5X116MM)	1	
F-11	9	HZV5-50214-003	ブツシュ,スライベルケース	2	
F-11	10	HZY6-56000-043	トリムチルトASSY.,ハワー	1	
F-11	11	HZY6-56100-013	ポンプASSY.	1	
F-11	12	HZW1-56110-701	ロッドCOMP.,ピストン(B)	2	
F-11	13	HZW1-56113-701	シヨイント,ドライブ	1	
F-11	14	HZW1-56115-305	ガイドCOMP.,ロッド	2	
F-11	15	HZY9-56115-003	ガイドCOMP.,ロッド	2	
F-11	16	HZW1-56116-701	フィルター-B	1	
F-11	17	HZV5-56117-821	リング,ハツクアツプ	1	
F-11	18	HZW1-56120-305	ロッドCOMP.,ピストン	1	
F-11	19	HZY9-56120-003	ロッドCOMP.,ピストン	1	
F-11	20	HZW1-56130-702	ピストンCOMP.,フリー	1	
F-11	21	HZY3-56170-013	バルブCOMP.,マニュアル	1	
F-11	22	HZW1-56180-701	バルブCOMP.,リザーバー	1	
F-11	23	HZV5-56513-000	ブツシュ,ロア-シリンダー	2	
F-11	24	HZW1-56532-000	ピン,アツパ-シリンダー	1	
F-11	25	HZW1-56851-703	タンク,オイル	1	
F-11	26	HZW1-56860-701	キャツプCOMP.,オイルタンク	1	
F-11	27	HZW1-90113-702	ボルト,リセスト	3	
F-11	28	HZW1-90114-702	ボルト,ソケット(A)	1	
F-11	29	HZW1-90115-702	ボルト,ソケット(B)	2	

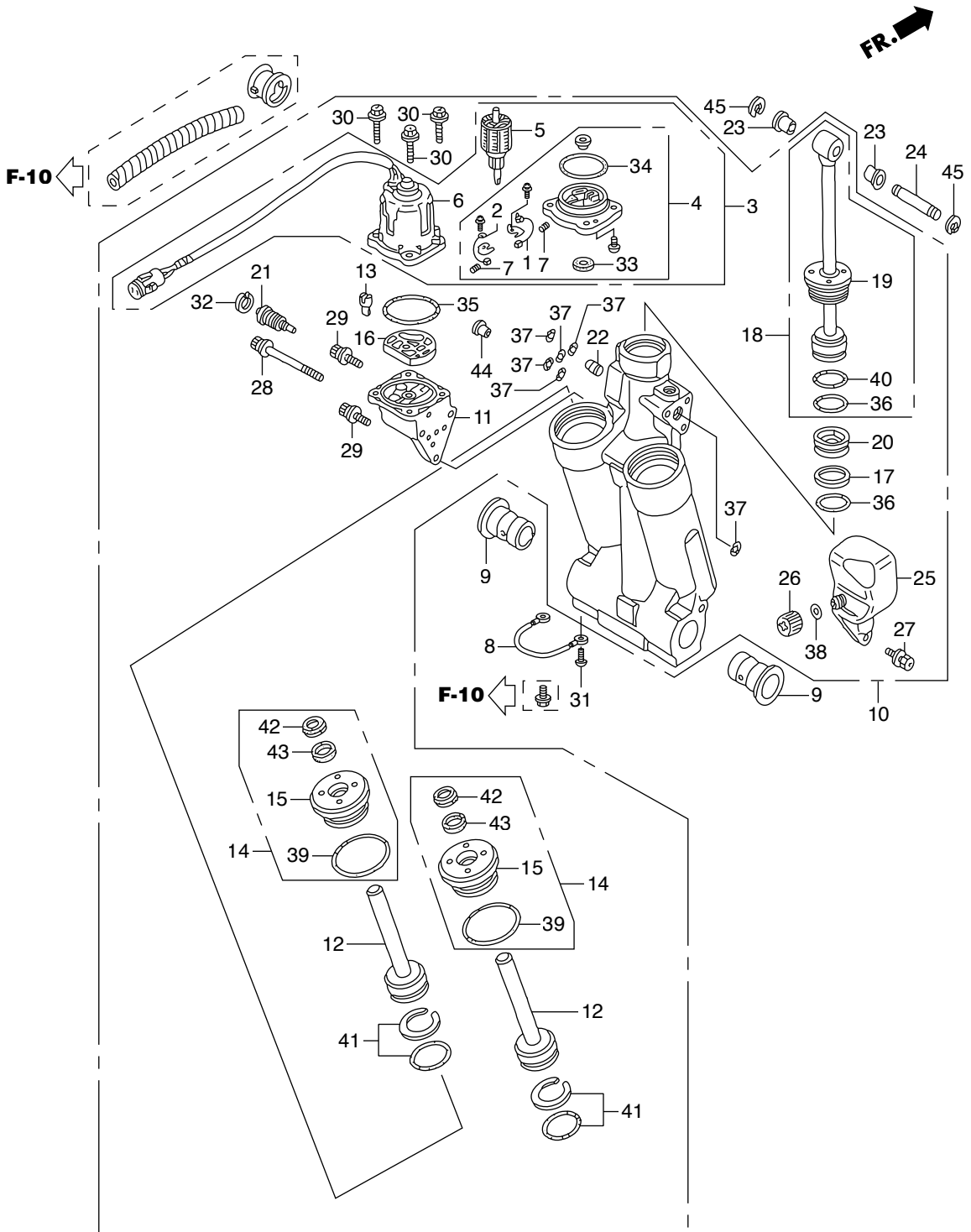



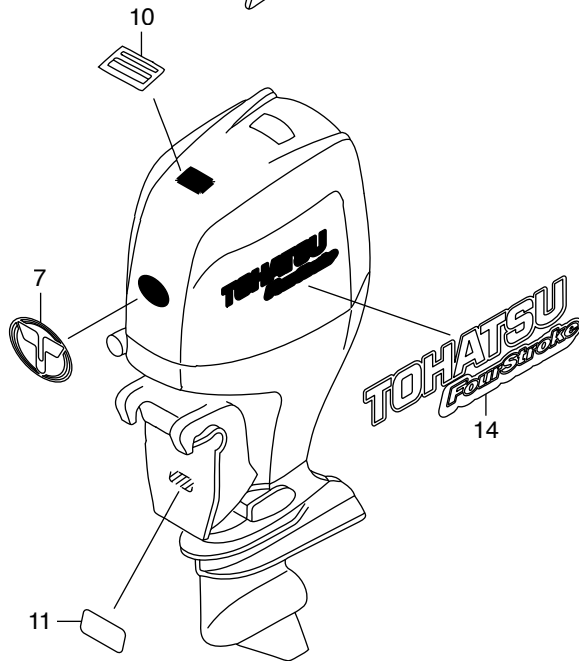
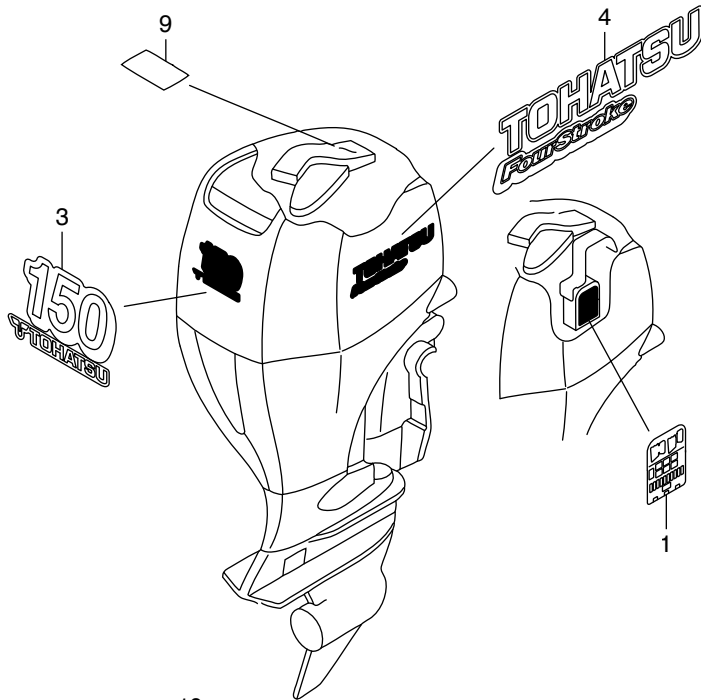





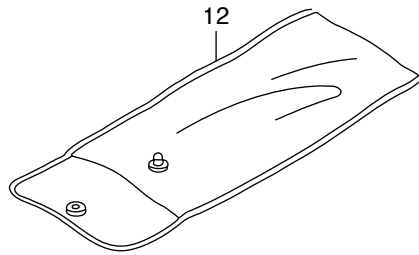
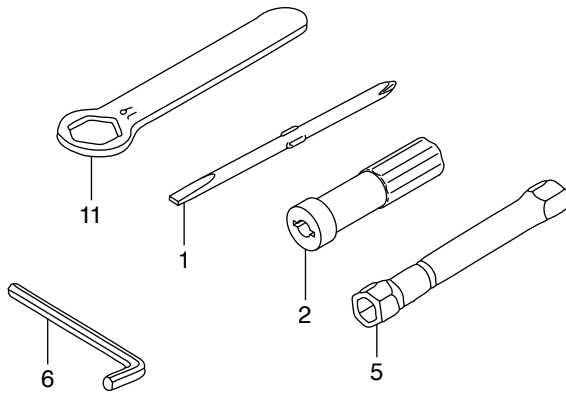



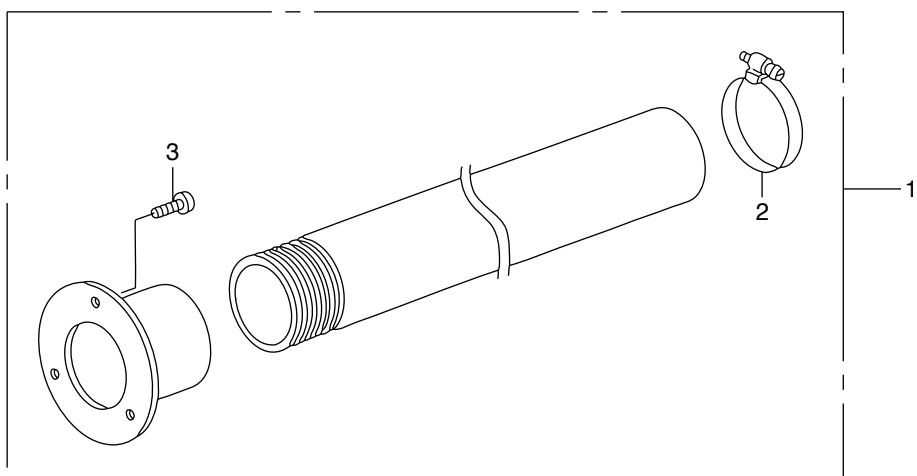



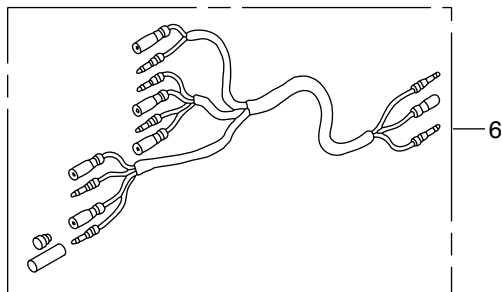
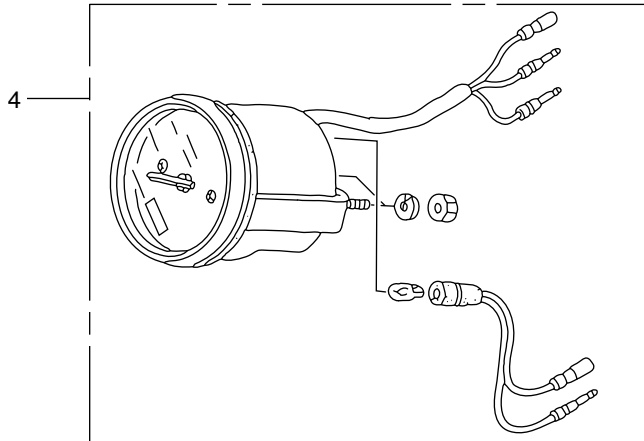
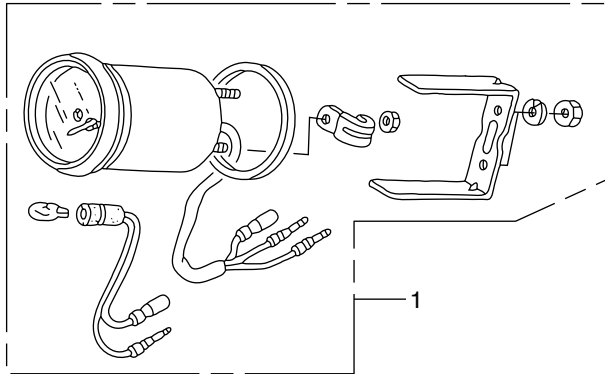



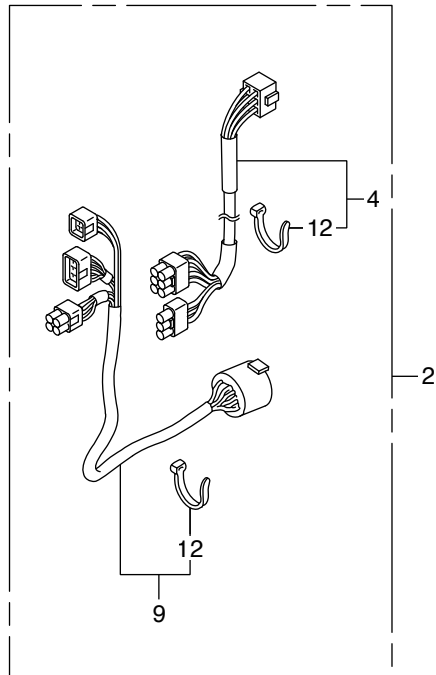
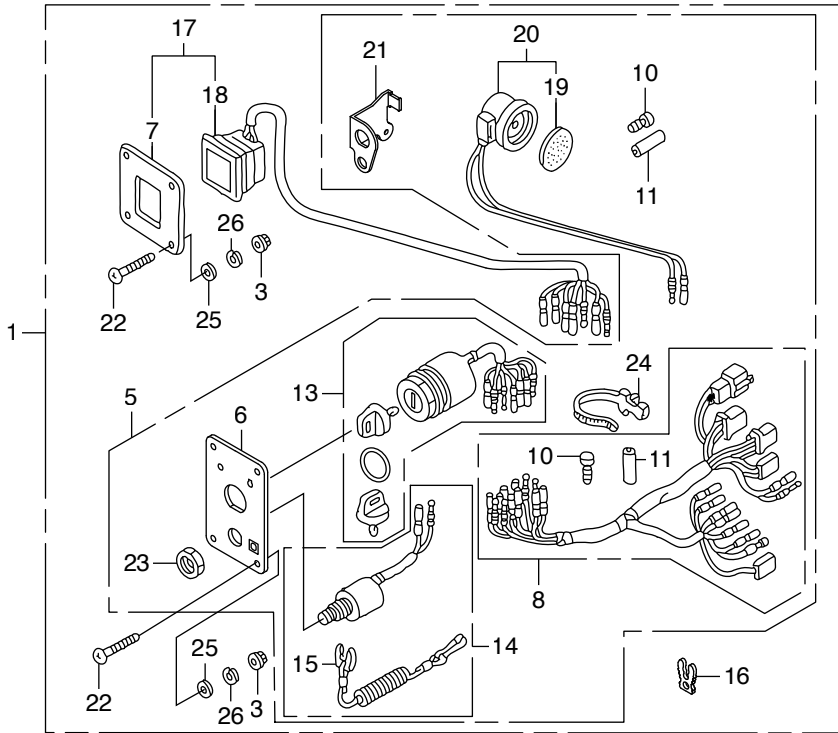



見出番号	部品番号	部品名	Q'ty/個数	備考	
			BFT150A		
FOP-6	1	HZZ3-06323-R20	パネルキット,スイッチ(B)(4-LED)	1	
FOP-6	2	HZZ5-06325-600	ケーブルセット,パネルインジケータ	1	(20FT)
FOP-6	2	HZZ5-06325-700	ケーブルセット,パネルインジケータ	1	(25FT)
FOP-6	2	HZZ5-06325-800	ケーブルセット,パネルインジケータ	1	(30FT)
FOP-6	3	HMT8-18334-770	ナット,フランジ 5MM	8	
FOP-6	4	HZZ5-32185-600	コードASSY.,インジケータ(20FT)	1	
FOP-6	4	HZZ5-32185-700	コードASSY.,インジケータ(25FT)	1	
FOP-6	4	HZZ5-32185-800	コードASSY.,インジケータ(30FT)	1	
FOP-6	5	HZZ3-32341-R31	パネルASSY.,スイッチ	1	
FOP-6	6	HZZ3-32346-R21	パネル,コントロール	1	
FOP-6	7	HZZ3-32347-R01	パネル,コントロール	1	
FOP-6	8	HZZ5-32545-000	ハーネスASSY.,スイッチパネル	1	
FOP-6	9	HZZ5-32580-600	ケーブルASSY.,スイッチパネル(20FT)	1	
FOP-6	9	HZZ5-32580-700	ケーブルASSY.,スイッチパネル(25FT)	1	
FOP-6	9	HZZ5-32580-800	ケーブルASSY.,スイッチパネル(30FT)	1	
FOP-6	10	HZV5-32823-003	プラグ,インナーコネクタ	8	
FOP-6	11	HZV5-32824-003	プラグ,アウターコネクタ	3	
FOP-6	12	H952-32901-770	タイ,ケーブル(ナチユラル)(2.4X92)	6	
FOP-6	13	HZZ3-35100-R11	スイッチASSY.,コンビネーション	1	
FOP-6	14	HZV5-36180-033	スイッチASSY.,エマージエンシーストップ	1	
FOP-6	15	HZV4-36182-651	コードCOMP.,エマージエンシー	1	
FOP-6	16	HZV4-36187-652	クリップ,エマージエンシーロツク	1	
FOP-6	17	HZZ3-37205-R01	パネルASSY.,インジケータ(4-LED)	1	
FOP-6	18	HZZ5-37210-762	ランプASSY.,インジケーション	1	(4-LED)
FOP-6	19	H341-38403-672	プレート,ウインカーブザー	1	
FOP-6	20	HZV5-38410-003	ブザーCOMP.,ワーニング	1	
FOP-6	21	HZZ5-38414-003	ブラケット,ブザー	1	
FOP-6	22	HZW5-90109-000	スクリーン,ハン 5X40	8	
FOP-6	23	H921-90302-000	ナット,6カク 16MM	1	

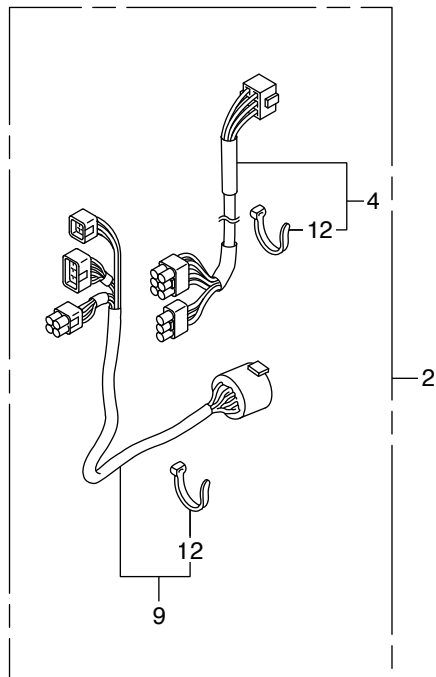
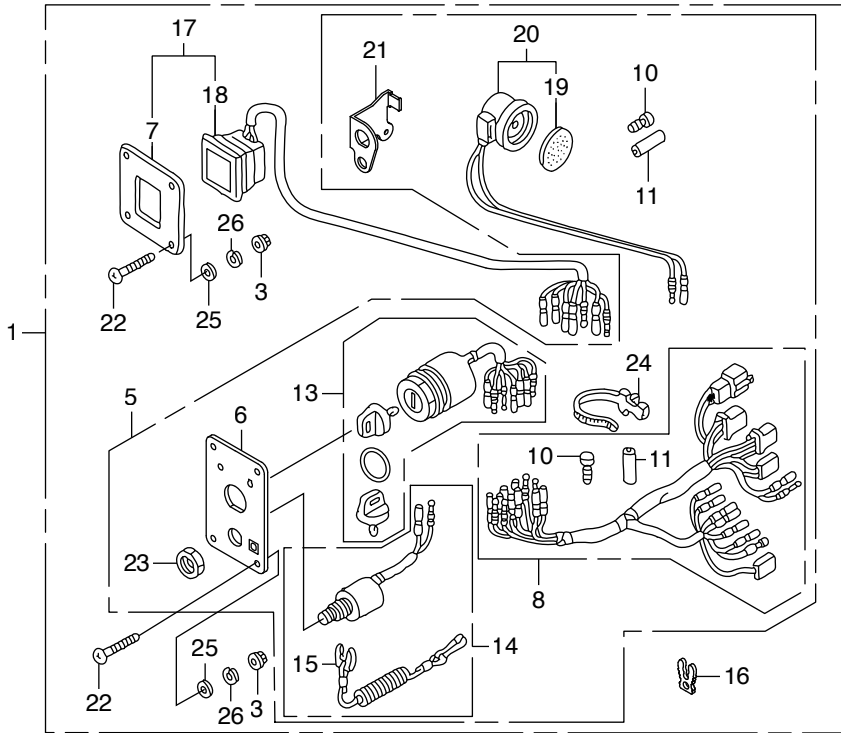



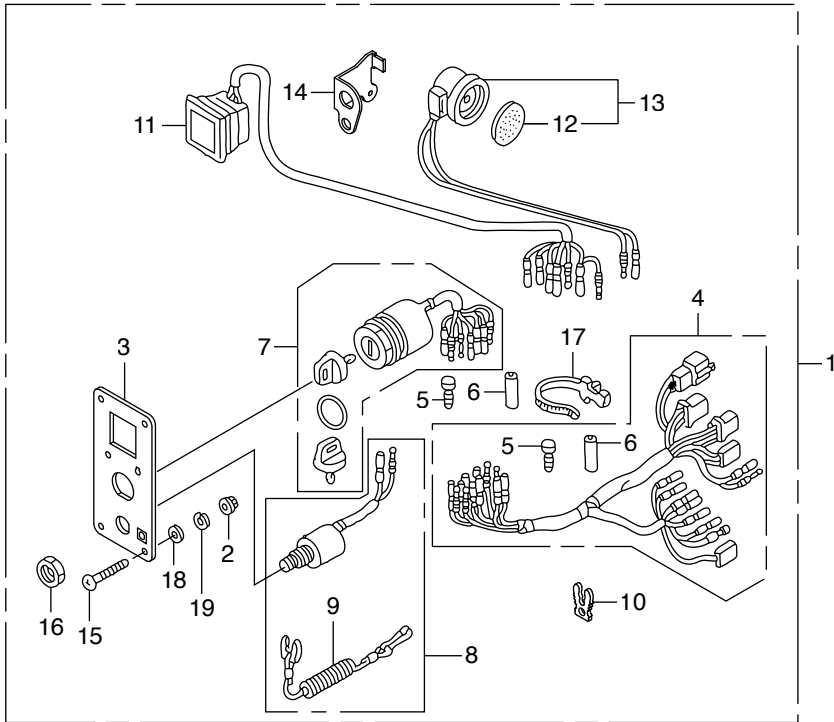

見出番号		部品番号	部品名	Q'ty/個数	備考
				BFT150A	
FOP-6-1	1	HZZ3-06323-R30	パネルキット,スイッチ(4-LED)	1	
FOP-6-1	2	HMT8-18334-770	ナット,フランジ 5MM	4	
FOP-6-1	3	HZZ3-32346-R31	パネル,コントロール	1	
FOP-6-1	4	HZZ5-32545-000	ハーネスASSY.,スイッチパネル	1	
FOP-6-1	5	HZV5-32823-003	プラグ,インナーコネクタ	8	
FOP-6-1	6	HZV5-32824-003	プラグ,アウトコネクタ	3	
FOP-6-1	7	HZZ3-35100-R11	スイッチASSY.,コンピネーション	1	
FOP-6-1	8	HZV5-36180-033	スイッチASSY.,エマージェンシーストップ	1	
FOP-6-1	9	HZV4-36182-651	コードCOMP.,エマージェンシー	1	
FOP-6-1	10	HZV4-36187-652	クリップ,エマージェンシーロック	1	
FOP-6-1	11	HZZ5-37210-712	ランプASSY.,インジケーション	1	(4-LED)
FOP-6-1	12	H341-38403-672	プレート,ウインカーブザー	1	
FOP-6-1	13	HZV5-38410-003	ブザーCOMP.,ワーニング	1	
FOP-6-1	14	HZZ5-38414-003	ブラケット,ブザー	1	
FOP-6-1	15	HZW5-90109-000	スクリユー,パン 5X40	4	
FOP-6-1	16	H921-90302-000	ナット,6カク 16MM	1	
FOP-6-1	17	HSC2-90649-003	バンド,ワイヤーハーネス(ナチユラル)	1	(150MM)
FOP-6-1	18	HCO-94103-05400	ワッシャー,プレーン 5MM	4	
FOP-6-1	19	HCO-94111-05400	ワッシャー,スプリング 5MM	4	

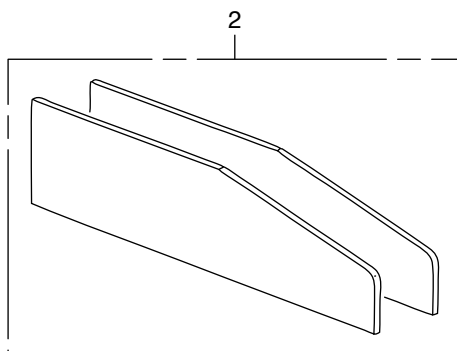
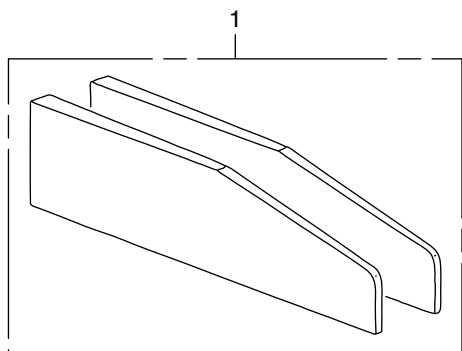



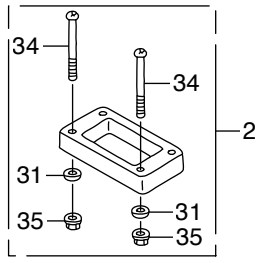
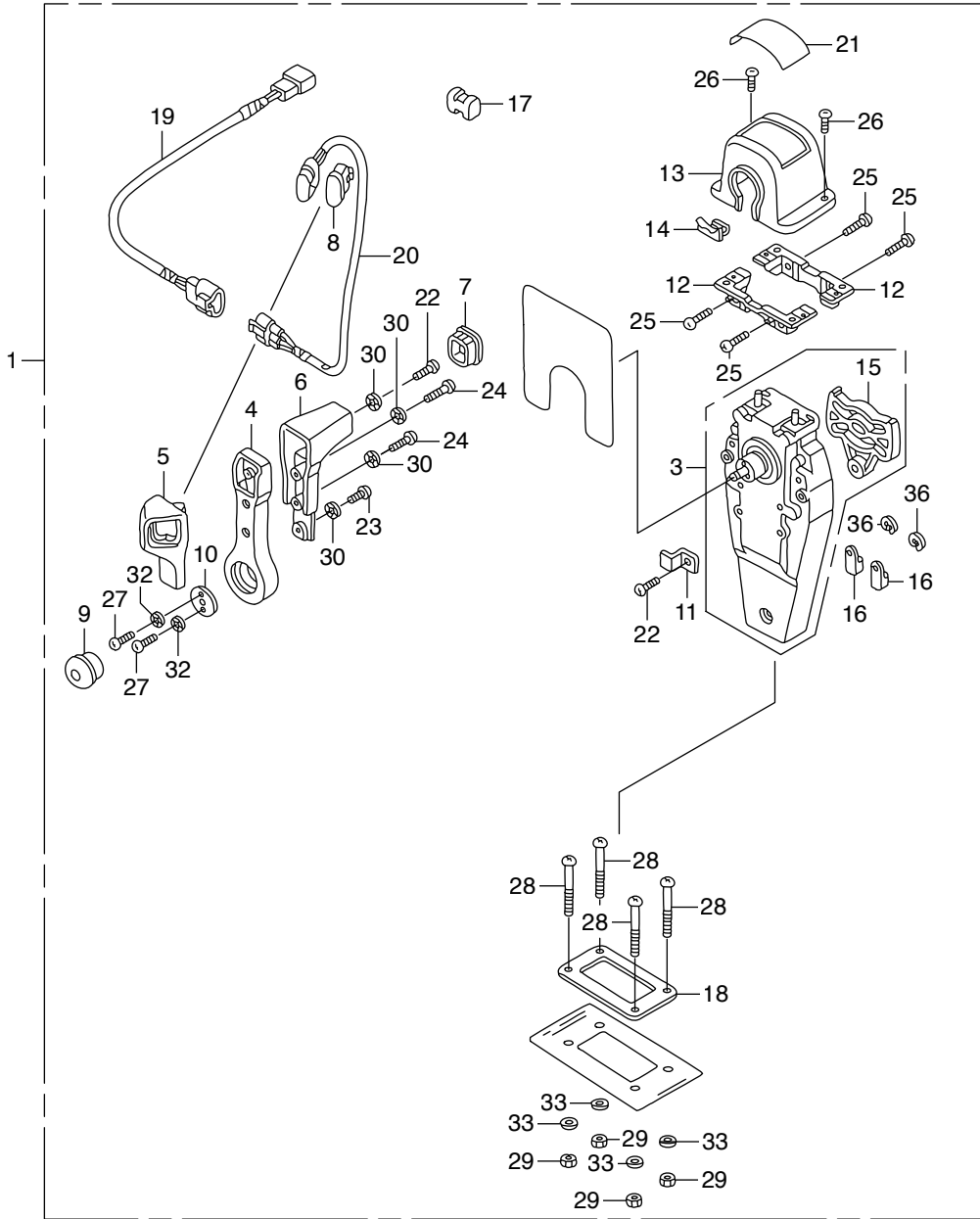



見出番号	部品番号	部品名	Q'ty/個数	備考	
			BFT150A		
FOP-8	1	HZZ3-06240-R00	ホ`ツクスキット,リモートコントロール	1	(トツフマウントシングル)(R.)
FOP-8	2	HZW5-06241-U00	スベ`サーキット,リモートコントロールホ`ツクス	1	(トツフマウントシングル)
FOP-8	3	HZW5-24810-U01	ハウジング ASSY.,L.インナー	1	(トツフマウント)
FOP-8	4	HZW5-24811-U01	ハンドル,リモートコントロール	1	
FOP-8	5	HZW5-24812-U01	カバー,L.グリツフ	1	
FOP-8	6	HZW5-24813-U01	グリツフ,リモートコントロールハンドル	1	
FOP-8	7	HZW5-24814-U01	キャツフ,グリツフ	1	
FOP-8	8	HZW5-24815-U01	キャツフ,スイッチ	1	
FOP-8	9	HZW5-24816-U01	ホ`タン,スロツトル	1	
FOP-8	10	HZW5-24817-U01	プレート,ハンドル	1	
FOP-8	11	HZW5-24818-U01	プレート,ケーブルクランフ	1	
FOP-8	12	HZW5-24819-U01	ブラケツト,リモートコントロール	2	
FOP-8	13	HZZ3-24820-R11	ハウジング COMP.,リモートコントロール	1	ホ`ツクス
FOP-8	14	HZW5-24825-U01	ハウジング,リド`	1	
FOP-8	15	HZW5-24826-U01	プレート,デュエル	1	
FOP-8	16	HZW5-24831-U01	ターミナル,ケーブル	2	
FOP-8	17	HZW5-24832-U01	スベ`サー,ケーブルクランフ	1	
FOP-8	18	HZW5-24834-U01	ハ`ツキン,シングル	1	
FOP-8	19	HZW7-32530-U00	サブハーネスASSY.,ハ`ワートリムチルト	1	(A)
FOP-8	20	HZW5-35370-U02	スイッチASSY.,ハ`ワートリムチルト(A)	1	
FOP-8	21	HZZ3-87703-R81	マーク,リモートコントロール(シングル)	1	
FOP-8	22	HZW5-90101-U00	スクリユー,ハ`ン 5X16	2	
FOP-8	23	HZW5-90102-U00	スクリユー,ハ`ン 5X10	1	
FOP-8	24	HZW5-90103-U01	スクリユー,ハ`ン 5X20	2	
FOP-8	25	HZW5-90104-U00	スクリユー,ハ`ン 5X18	4	
FOP-8	26	HZW5-90105-U01	スクリユー,ハ`ン 4X10	2	
FOP-8	27	HZW5-90106-U00	スクリユー,ハ`ン 6X18	2	
FOP-8	28	HZW5-90107-U00	スクリユー,ハ`ン 5X40	4	
FOP-8	29	HZW5-90301-U00	ナツト,6カク 5MM	4	

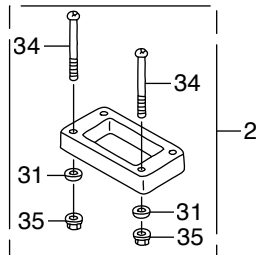
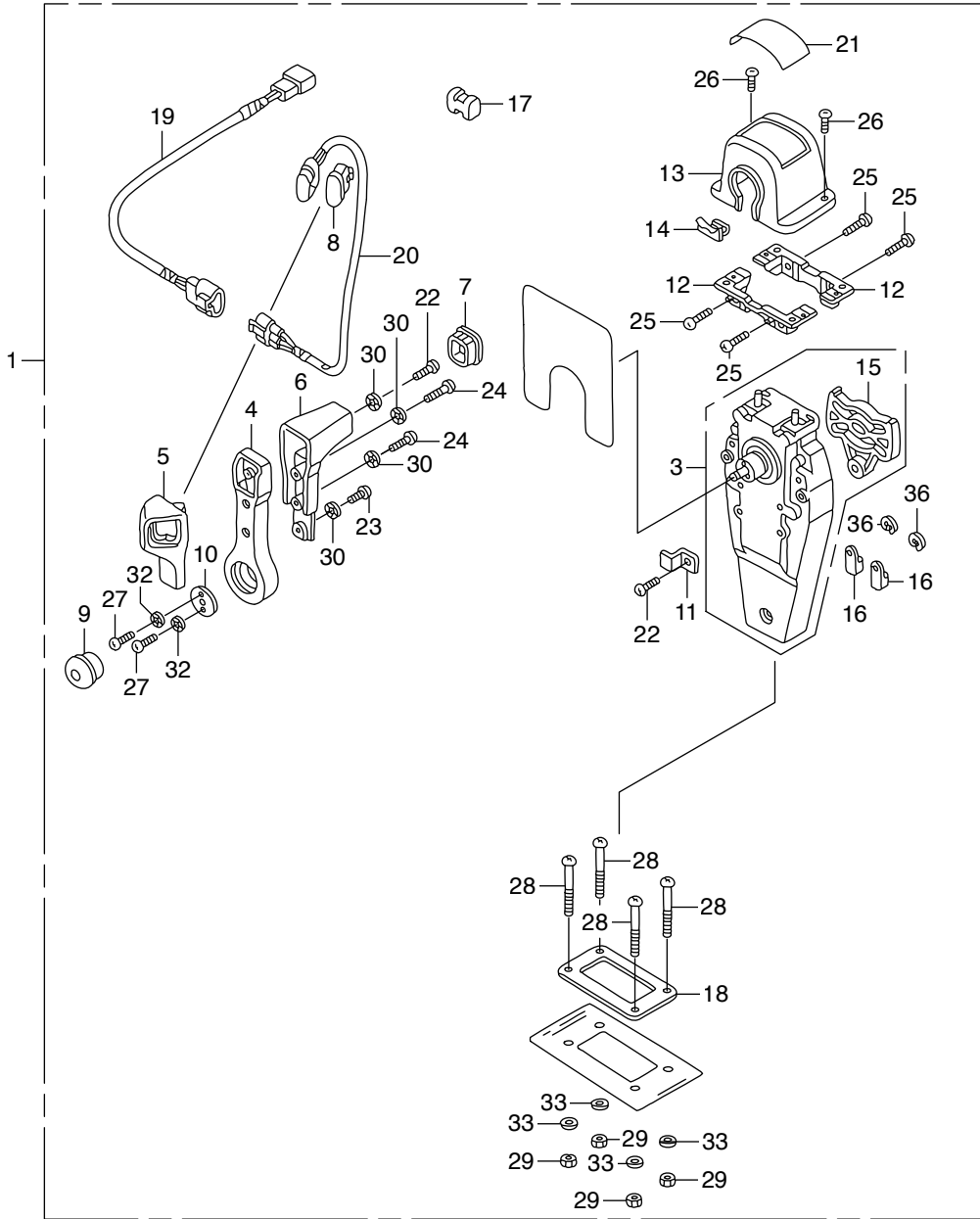



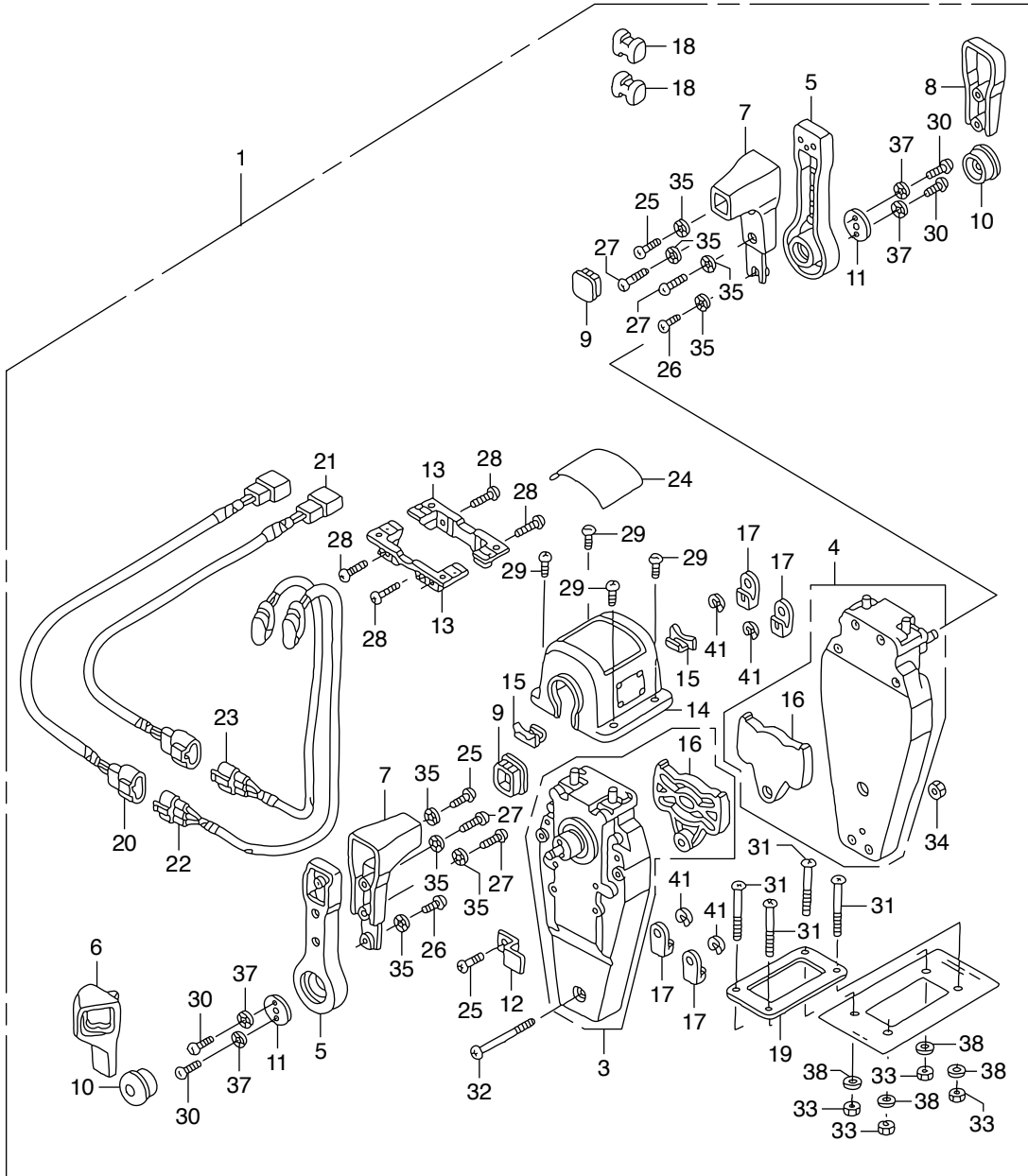

見出番号	部品番号	部品名	Q'ty/個数	備考	
			BFT150A		
FOP-8-2	1	HZZ3-06240-R20	ホ`ツクスキット,リモートコントロール	1	(トツフマウントデ`ユアル)(R.)
FOP-8-2	2	HZW5-06241-U10	スペ`サーキット,リモートコントロールホ`ツクス	1	(トツフマウントデ`ユアル)
FOP-8-2	3	HZW5-24810-U01	ハウジング`ASSY.,L.インナー	1	(トツフマウント)
FOP-8-2	4	HZW5-24810-U11	ハウジング`ASSY.,R.インナー	1	(トツフマウント)
FOP-8-2	5	HZW5-24811-U01	ハンドル,リモートコントロール	2	
FOP-8-2	6	HZW5-24812-U01	カバー-,L.グリッヅ	1	
FOP-8-2	7	HZW5-24813-U01	グリッヅ,リモートコントロールハンドル	2	
FOP-8-2	8	HZW5-24813-U21	カバー-,デ`ユアルグリッヅ	1	
FOP-8-2	9	HZW5-24814-U01	キャツフ,グリッヅ	2	
FOP-8-2	10	HZW5-24816-U01	ボ`タン,スロツトル	2	
FOP-8-2	11	HZW5-24817-U01	プレート,ハンドル	2	
FOP-8-2	12	HZW5-24818-U01	プレート,ケーブルクランプ	1	
FOP-8-2	13	HZW5-24819-U01	ブラケツト,リモートコントロール	2	
FOP-8-2	14	HZZ3-24820-R21	ハウジング`COMP.,リモートコントロール	1	ホ`ツクス(デ`ユアル)
FOP-8-2	15	HZW5-24825-U01	ハウジング,リド	2	
FOP-8-2	16	HZW5-24826-U01	プレート,デ`ユエル	2	
FOP-8-2	17	HZW5-24831-U01	ターミナル,ケーブル	4	
FOP-8-2	18	HZW5-24832-U01	スペ`サー,ケーブルクランプ	2	
FOP-8-2	19	HZW5-24834-U21	ハ`ツキン,デ`ユアル	1	
FOP-8-2	20	HZW7-32530-U00	サブハーネスASSY.,ハ`ワートリムチルト	1	(A)
FOP-8-2	21	HZW7-32530-U10	サブハーネスASSY.,ハ`ワートリムチルト	1	(B)
FOP-8-2	22	HZW5-35370-U02	スイッチASSY.,ハ`ワートリムチルト(A)	1	
FOP-8-2	23	HZW5-35370-U12	スイッチASSY.,ハ`ワートリムチルト(B)	1	
FOP-8-2	24	HZZ3-87703-R01	マーク,リモートコントロール(デ`ユアル)	1	
FOP-8-2	25	HZW5-90101-U00	スクリユー,ハ`ン 5X16	3	
FOP-8-2	26	HZW5-90102-U00	スクリユー,ハ`ン 5X10	2	
FOP-8-2	27	HZW5-90103-U01	スクリユー,ハ`ン 5X20	4	
FOP-8-2	28	HZW5-90104-U00	スクリユー,ハ`ン 5X18	4	
FOP-8-2	29	HZW5-90105-U01	スクリユー,ハ`ン 4X10	4	

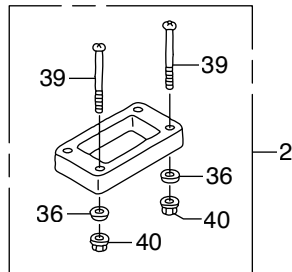
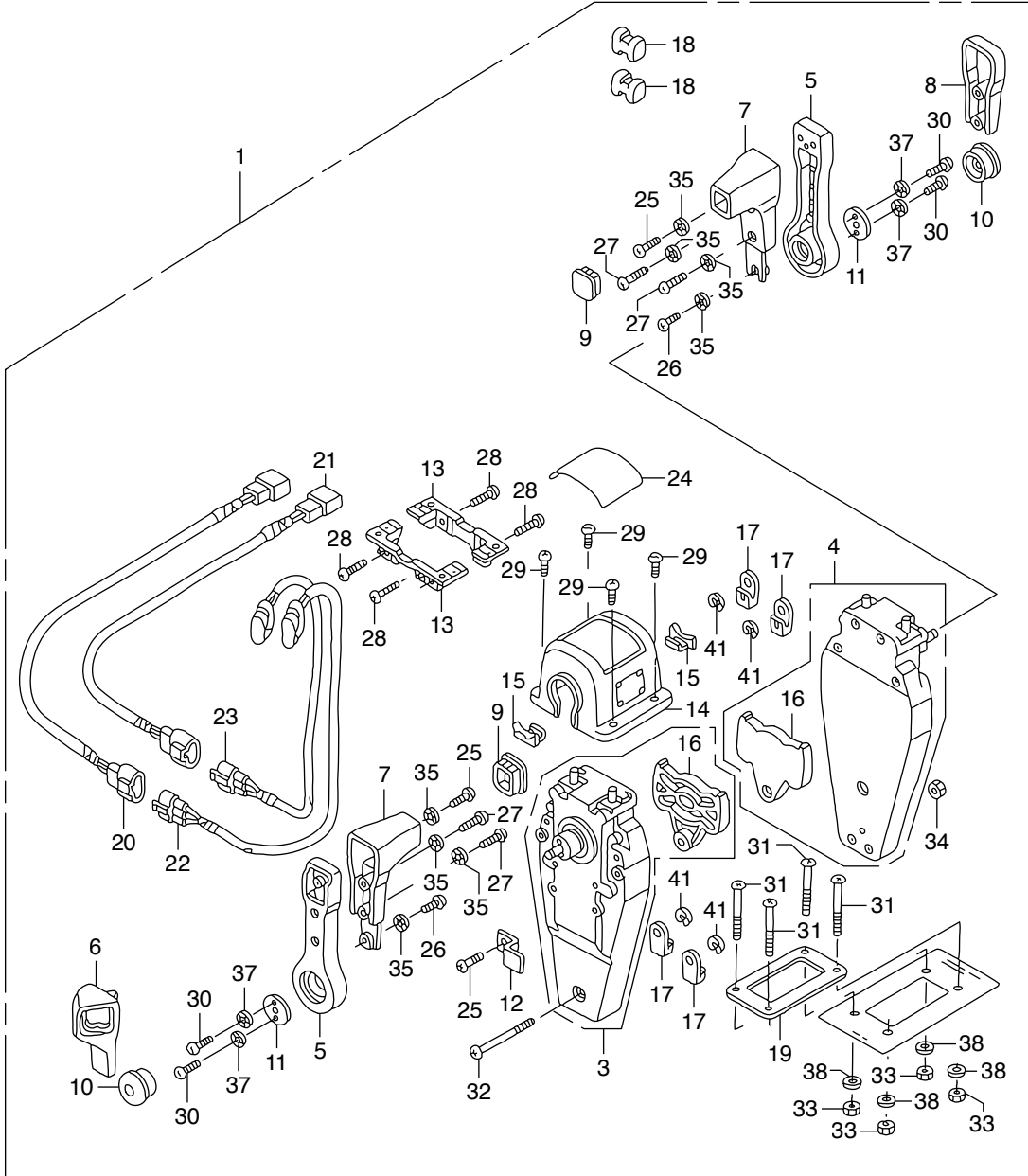



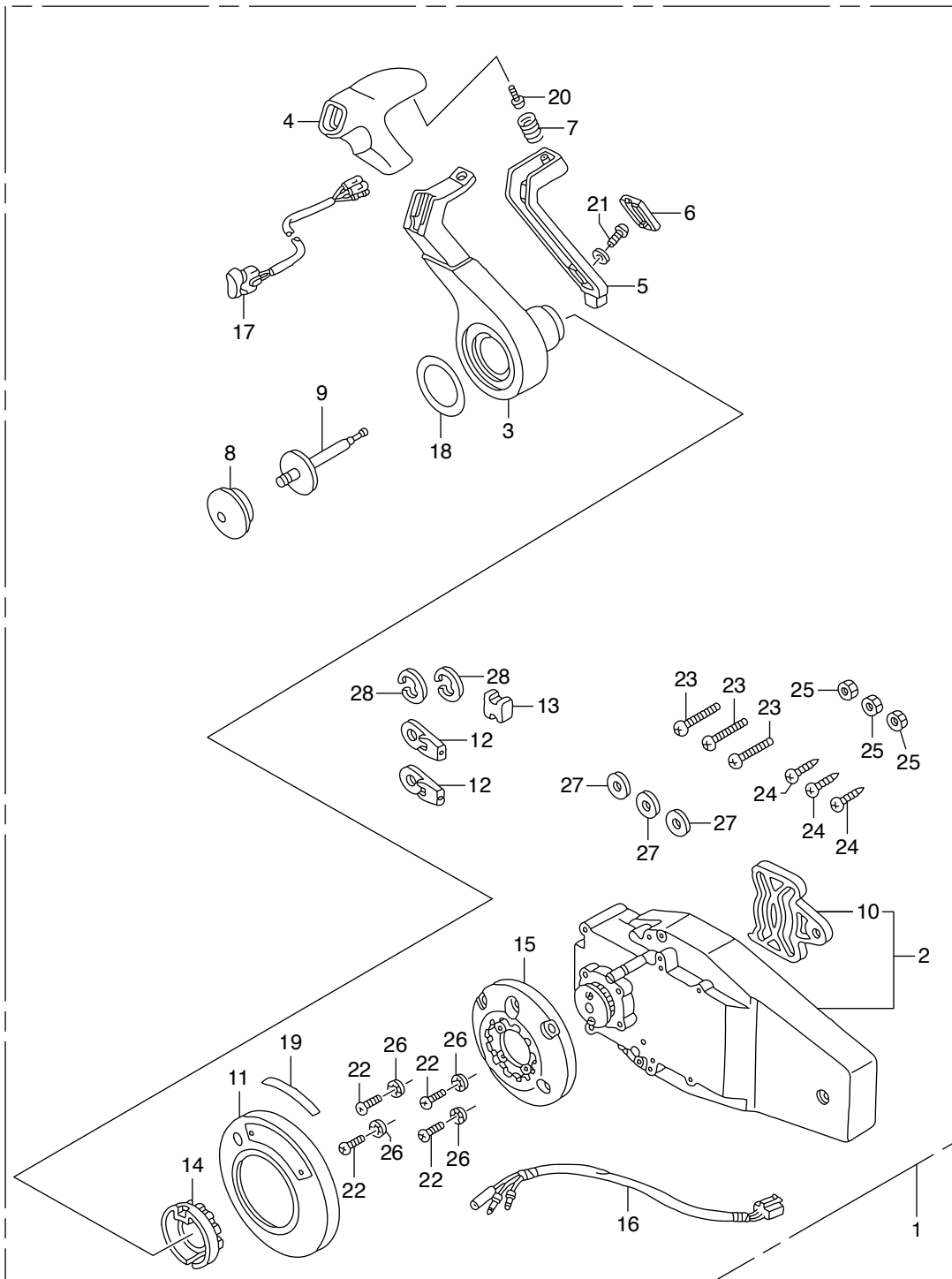



見出番号	部品番号	部品名	Q'ty/個数	備考	
			BFT150A		
FOP-8-4	1	HZZ3-06240-R40	ホ`ツクスキット,リモートコントロール	1	(フラツシユマウント)(R.)
FOP-8-4	2	HZW7-24810-U01	ハウジング ASSY.,R.インナー	1	(フラツシユマウント)
FOP-8-4	3	HZW7-24811-U01	ハンドル,リモートコントロール	1	
FOP-8-4	4	HZW7-24812-U01	カバー,グリップ	1	
FOP-8-4	5	HZW7-24813-U01	アーム,ニュートラルロック	1	
FOP-8-4	6	HZW7-24814-U01	カバー,ロックアーム	1	
FOP-8-4	7	HZW7-24815-U01	スプリング,ニュートラルロックアーム	1	
FOP-8-4	8	HZW5-24816-U01	ボタン,スロットル	1	
FOP-8-4	9	HZW7-24817-U01	シャフト,スロットルボタン	1	
FOP-8-4	10	HZW5-24826-U01	プレート,デュエル	1	
FOP-8-4	11	HZZ3-24830-R41	カバー-ASSY.	1	
FOP-8-4	12	HZW5-24831-U01	ターミナル,ケーブル	2	
FOP-8-4	13	HZW5-24832-U01	スペーサー,ケーブルクランプ	1	
FOP-8-4	14	HZW7-24832-U01	ホルダー,ニュートラルロック	1	
FOP-8-4	15	HZW7-24833-U01	ペース	1	
FOP-8-4	16	HZW7-32530-U20	サブハーネスASSY.,ハ`ワートリムチルト	1	(C)
FOP-8-4	17	HZW7-35370-U02	スイッチASSY.,ハ`ワートリムチルト(C)	1	
FOP-8-4	18	HZZ3-87701-R40	マーク,ハンドルフラツシユマウント	1	
FOP-8-4	19	HZW7-87703-U00	マーク,フラツシユマウント	1	
FOP-8-4	20	HZW5-90101-U00	スクリユー,ハ`ン 5X16	1	
FOP-8-4	21	HZW7-90101-U01	スクリユー,トラス 4X12	1	
FOP-8-4	22	HZW7-90102-U01	スクリユー,ハ`ン 5X30	4	
FOP-8-4	23	HZW7-90103-U01	スクリユー,ハ`ン 6X35	3	
FOP-8-4	24	HZW7-90104-U01	スクリユー,タツピング` 6X30	3	
FOP-8-4	25	HZW7-90301-U01	ナツト,6カク 6MM	3	
FOP-8-4	26	HZW5-90501-U00	ワツシヤ- ,ロック 5MM	4	
FOP-8-4	27	HZW7-90502-U00	ワツシヤ-,ブレイン 6MM	3	
FOP-8-4	28	HCO-94540-06029	Eリング` 6MM	2	

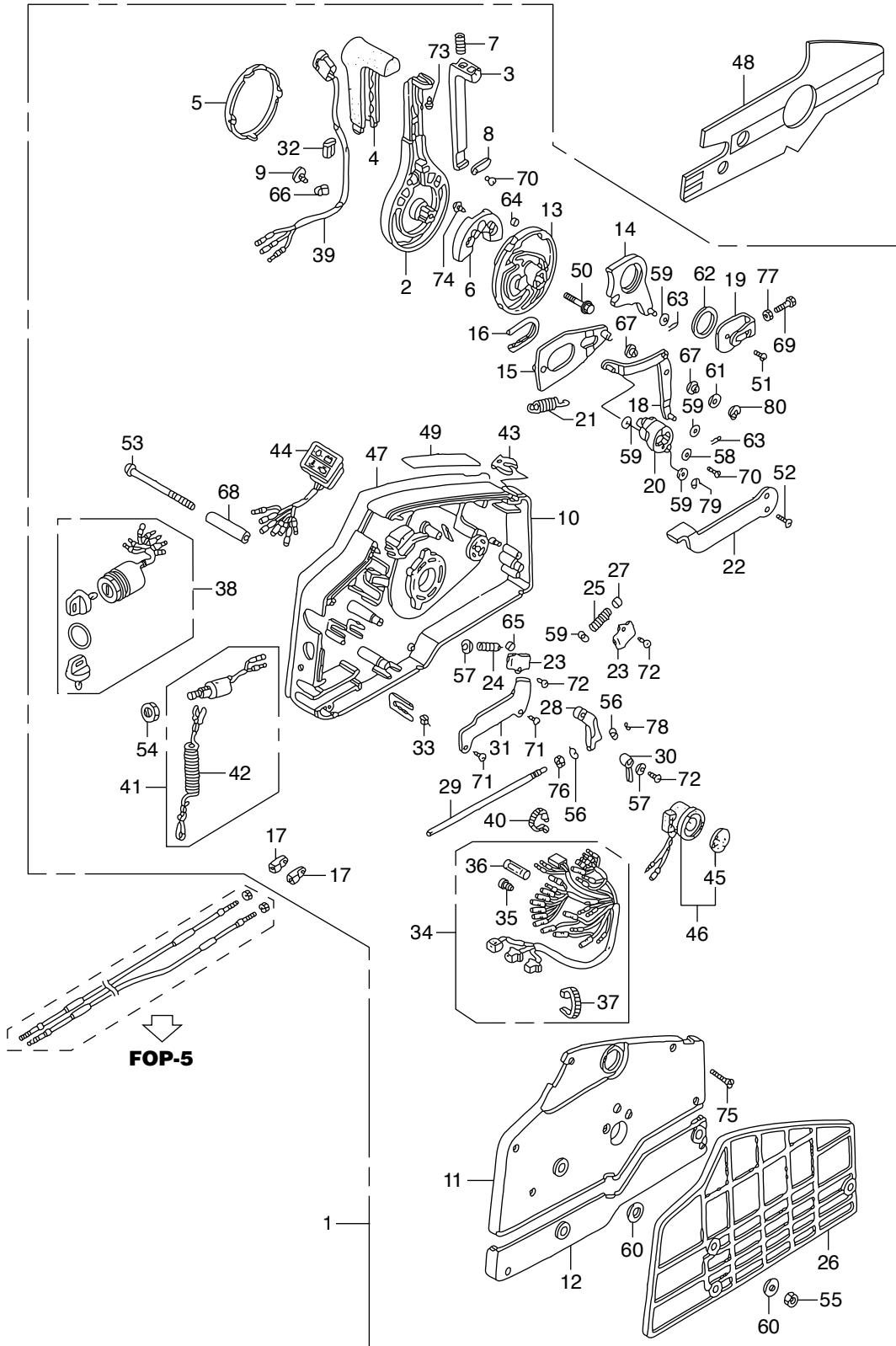

見出番号	部品番号	部品名	Q'ty/個数	備考	
			BFT150A		
FOP-8-6	1	HZZ3-24800-R00	ホ`ツクスASSY.,リモートコントロール(EU)	1	
FOP-8-6	2	HZV5-24811-010	ハンドル,リモートコントロール	1	
FOP-8-6	3	HZV5-24812-000	レバ`-,ハンドルロツク	1	
FOP-8-6	4	HZV5-24813-000	ク`リツフ,リモートコントロールハンドル	1	
FOP-8-6	5	HZV5-24814-010	キヤツフ,ハンドル	1	
FOP-8-6	6	HZV5-24815-010	フ`ロツク,ニュートラルロツク	1	
FOP-8-6	7	HZV5-24816-000	スフ`リング,リモートコントロールハンドル	1	
FOP-8-6	8	HZV5-24817-000	プレート,レバ`-セツテイング`	1	
FOP-8-6	9	HZV5-24818-003	クランフ`,ハーネス	1	
FOP-8-6	10	HZV5-24820-010	ハウジング`COMP.,リモートコントロール	1	ホ`ツクス(A)
FOP-8-6	11	HZV5-24830-010	ハウジング`COMP.,リモートコントロール	1	ホ`ツクス(B)
FOP-8-6	12	HZV5-24836-000	ハウジング`,リモートコントロールホ`ツクス	1	(C)
FOP-8-6	13	HZV5-24841-000	ホイール,コントロール	1	
FOP-8-6	14	HZV5-24845-000	ア`ームCOMP.,シフトリンク	1	
FOP-8-6	15	HZV5-24850-000	プレートCOMP.,スライデ`イング`	1	
FOP-8-6	16	HZV5-24854-000	カ`タ`-,スライデ`イング`プレート	1	
FOP-8-6	17	HZV5-24855-000	ビ`ホ`ツト,シフト	2	
FOP-8-6	18	HZV5-24860-000	ア`ームCOMP.,リンクジョイント	1	
FOP-8-6	19	HZV5-24865-000	ブラケツト,リンクジョイント	1	
FOP-8-6	20	HZV5-24875-000	ホイール,アクセル	1	
FOP-8-6	21	HZV5-24876-000	スフ`リング,アクセルホイール	1	
FOP-8-6	22	HZV5-24878-000	レバ`-,アイドル	1	
FOP-8-6	23	HZV5-24881-000	プレート,スフ`リング`セツテイング`	2	
FOP-8-6	24	HZV5-24883-000	スフ`リング`,シフトク`リツク	1	
FOP-8-6	25	HZV5-24884-000	スフ`リング`,チヨ`ク`リタ`-ン	1	
FOP-8-6	26	HZV5-24885-000	スベ`-サー,リモートコントロールホ`ツクス	1	
FOP-8-6	27	HZV5-24887-000	スベ`-サー,ク`リツクスフ`リング`	1	
FOP-8-6	28	HZV5-24891-000	フ`ロツク,スロツトルフリクシ`ン	1	
FOP-8-6	29	HZV5-24892-000	ホ`ルト,フリクシ`ン	1	

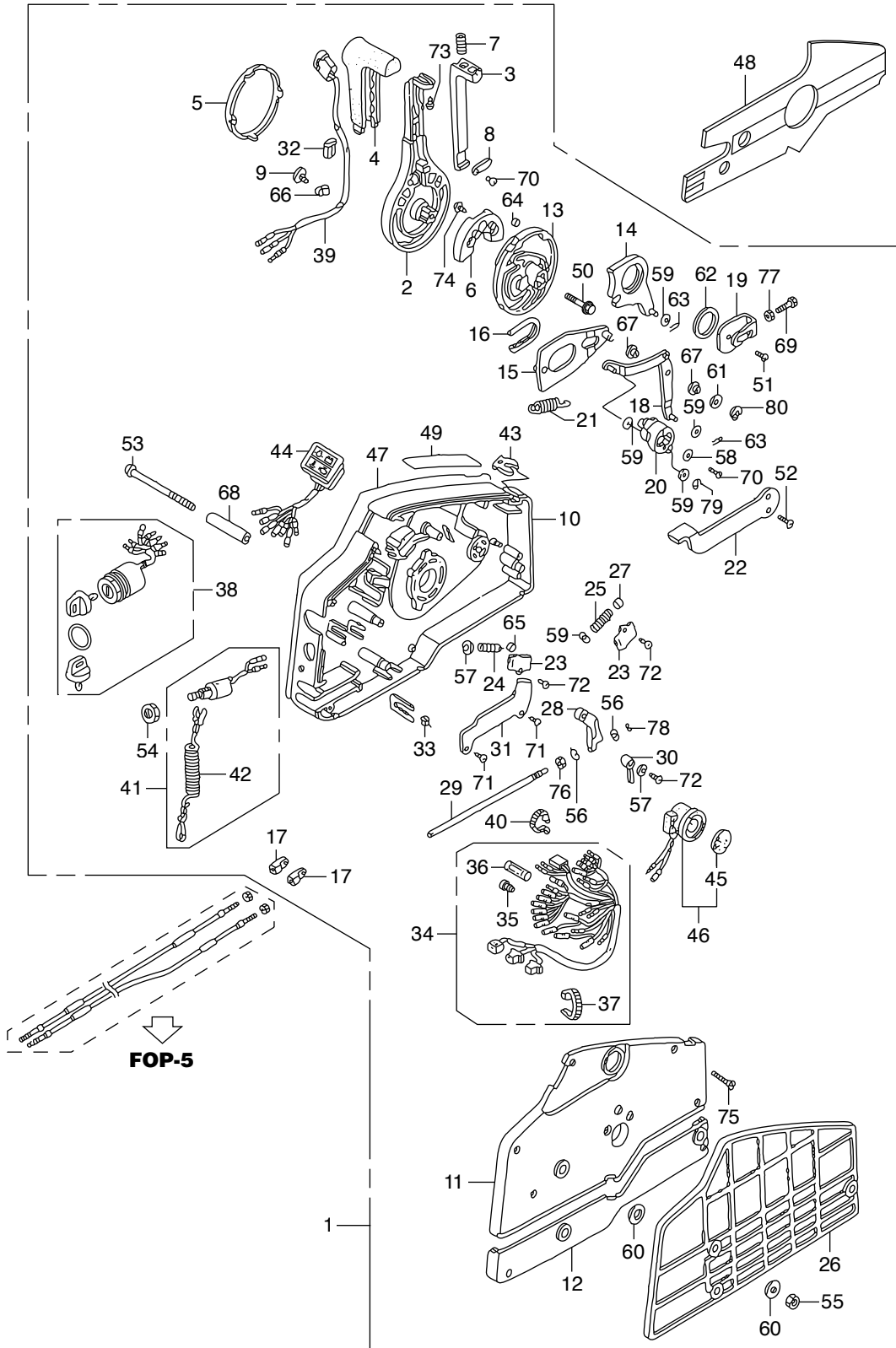

見出番号	部品番号	部品名	Q'ty/個数	備考	
			BFT150A		
FOP-8-6	30	HZV5-24894-000	スぺーサー,ニュートラルスイッチ	1	
FOP-8-6	31	HZV5-24895-000	クランプ,ハワートルトコード	1	
FOP-8-6	32	HZV5-24897-000	パイプ,ハネスカイト	1	
FOP-8-6	33	HZV5-24898-000	スぺーサー,ケーブルクランプ	1	
FOP-8-6	34	HZZ5-32530-000	ケーブルASSY.,リモートコントロール(B)	1	
FOP-8-6	35	HZV5-32823-003	プラグ,インナーコネクタ	7	
FOP-8-6	36	HZV5-32824-003	プラグ,アウターコネクタ	1	
FOP-8-6	37	H952-32901-770	タイ,ケーブル(ナチユラル)(2.4X92)	1	
FOP-8-6	38	HZZ3-35100-R11	スイッチASSY.,コンビネーション	1	
FOP-8-6	39	HZV5-35370-823	スイッチASSY.,ハワートルト	1	
FOP-8-6	40	HMG9-35701-950	バンド(BLACK 3.5X140)	1	
FOP-8-6	41	HZV5-36180-033	スイッチASSY.,エマージェンシーストップ	1	
FOP-8-6	42	HZV4-36182-651	コードCOMP.,エマージェンシー	1	
FOP-8-6	43	HZV4-36187-652	クリップ,エマージェンシーロック	1	
FOP-8-6	44	HZZ5-37210-013	ランプASSY.,インジケーション	1	
FOP-8-6	45	H341-38403-672	プレート,ウインカーブザー	1	
FOP-8-6	46	HZV5-38410-003	ブザーCOMP.,ワーニング	1	
FOP-8-6	47	HZZ3-87701-R00	プレート,リモートコントロール	1	
FOP-8-6	48	HZZ5-87701-790	プレート,リモートコントロール(リパース)	1	
FOP-8-6	49	HZW9-87702-800	マーク,ファーストアイドル	1	
FOP-8-6	50	HZW9-90008-000	ホルト,フランジ 8X35	1	
FOP-8-6	51	HMM4-90105-000	スクリユー,ハン 6X10	1	
FOP-8-6	52	HZW4-90108-000	スクリユー,フラット 5X12	2	
FOP-8-6	53	HZV5-90125-000	スクリユー 6X95	3	
FOP-8-6	54	H921-90302-000	ナット,6カク 16MM	1	
FOP-8-6	55	HZV4-90304-000	ナット,6カク 6MM	3	
FOP-8-6	56	HZW4-90401-000	ワッシャー,ブレイク 4MM	2	
FOP-8-6	57	HZW4-90402-000	ワッシャー,ブレイク 5MM	2	
FOP-8-6	58	HZV4-90502-000	ワッシャー,ブレイク 5MM	1	

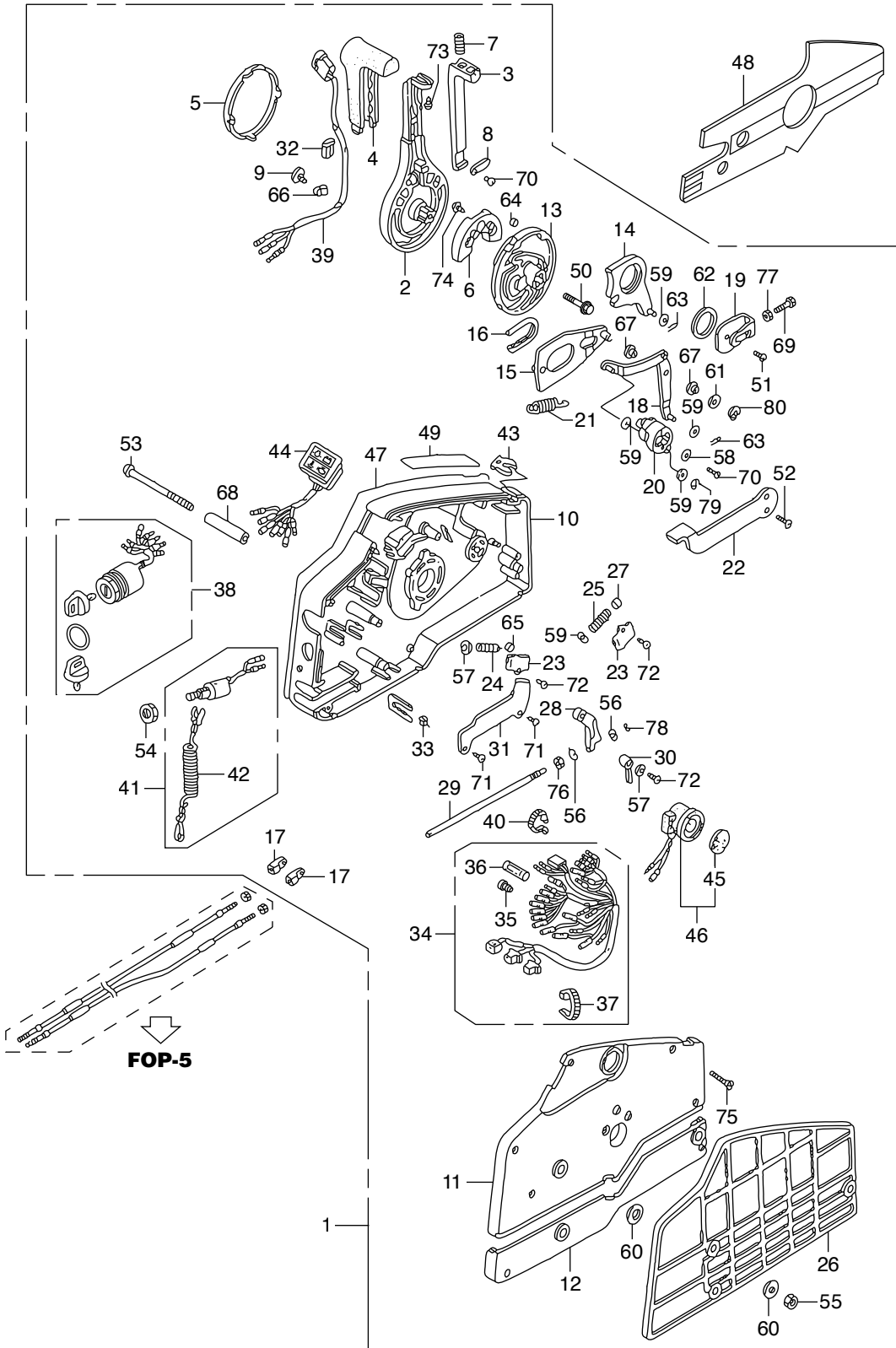

見出番号	部品番号	部品名	Q'ty/個数	備考	
			BFT150A		
FOP-8-6	59	H921-90504-010	ワッシャー,ﾌﾞﾚｲﾝ 6MM	5	
FOP-8-6	60	H921-90512-010	ワッシャー 6MM	6	
FOP-8-6	61	H921-90518-000	ワッシャー,ﾌﾞﾚｲﾝ 8MM	1	
FOP-8-6	62	HZV5-90557-000	ワッシャー 28MM	1	
FOP-8-6	63	HZV5-90751-000	ﾋﾞﾝ,ﾛｯｸ 6MM	2	
FOP-8-6	64	HZV5-90772-000	ﾋﾞﾝ 6X6	1	
FOP-8-6	65	HZV5-91151-000	ﾛｰﾗｰ,ｸﾘｯｸ	1	
FOP-8-6	66	HSB6-91475-000	ｸﾘｯｸ,ﾌﾞﾗｲﾀﾞｰ-ﾊｰﾈｽ(6.3MM)	1	
FOP-8-6	67	HZV5-91567-000	ｶﾗｰ,ﾘﾝｸﾞｼﾞｮｲﾝﾄ	2	
FOP-8-6	68	HZV5-91570-000	ｶﾗｰ,ﾃﾞｲｽﾀﾝｽ 6X10X43.5	3	
FOP-8-6	69	HCO-92101-05016-4J	ﾎﾙﾄ,6ｶｸ 5X16	1	
FOP-8-6	70	HCO-93500-05010-4J	ｽｸﾘﾕｰ,ﾊﾞﾝ 5X10	2	
FOP-8-6	71	HCO-93901-250J0	ｽｸﾘﾕｰ,ﾀｯﾋﾞﾝｸﾞ 5X8	2	
FOP-8-6	72	HCO-93901-251J0	ｽｸﾘﾕｰ,ﾀｯﾋﾞﾝｸﾞ 5X10	3	
FOP-8-6	73	HCO-93901-252J0	ｽｸﾘﾕｰ,ﾀｯﾋﾞﾝｸﾞ 5X12	1	
FOP-8-6	74	HCO-93903-262J0	ｽｸﾘﾕｰ,ﾀｯﾋﾞﾝｸﾞ 6X16	2	
FOP-8-6	75	HCO-93905-255J0	ｽｸﾘﾕｰ,ﾀｯﾋﾞﾝｸﾞ 5X25	7	
FOP-8-6	76	HCO-94001-06490-0S	ﾅｯﾄ,6ｶｸ 6MM	1	
FOP-8-6	77	HCO-94002-05490-0S	ﾅｯﾄ,6ｶｸ 5MM	1	
FOP-8-6	78	HCO-94540-03029	ﾘﾝｸﾞ 3MM	1	
FOP-8-6	79	HCO-94540-04029	ﾘﾝｸﾞ 4MM	1	
FOP-8-6	80	HCO-94540-07029	ﾘﾝｸﾞ 7MM	1	

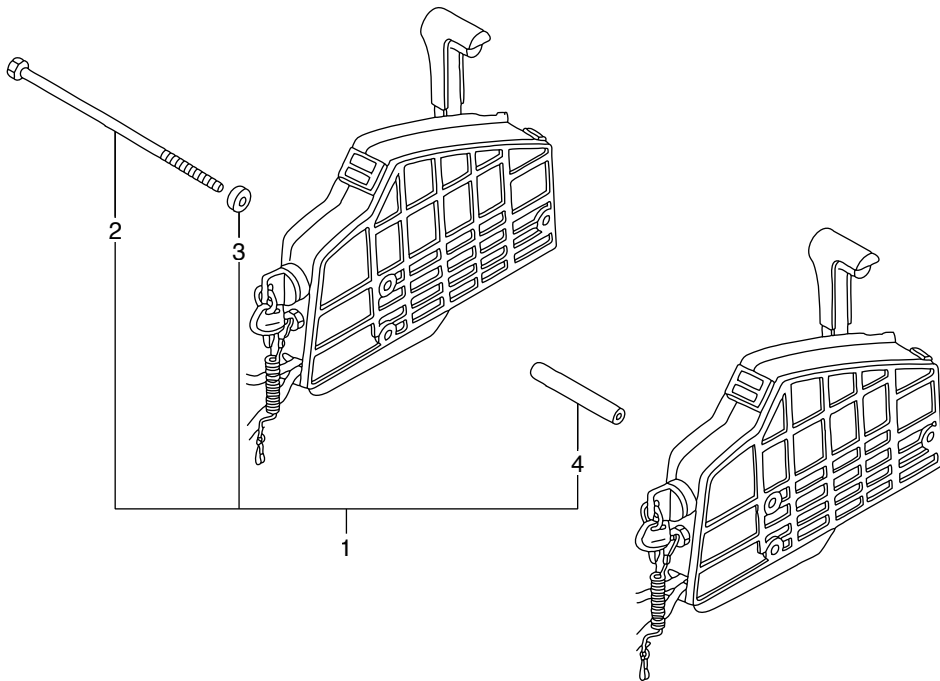





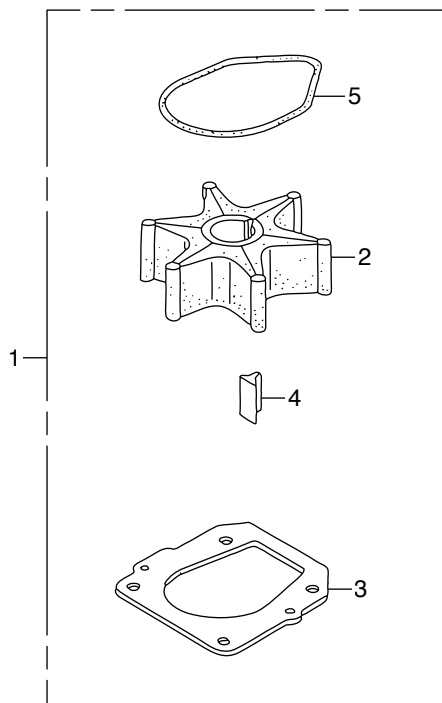



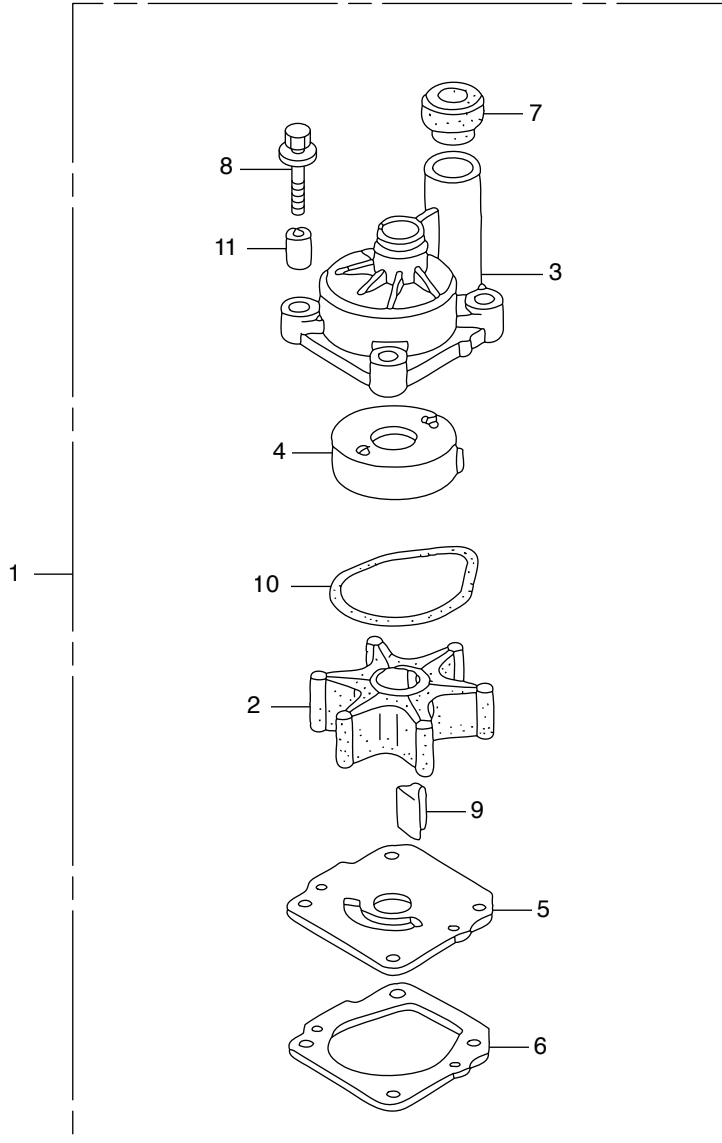



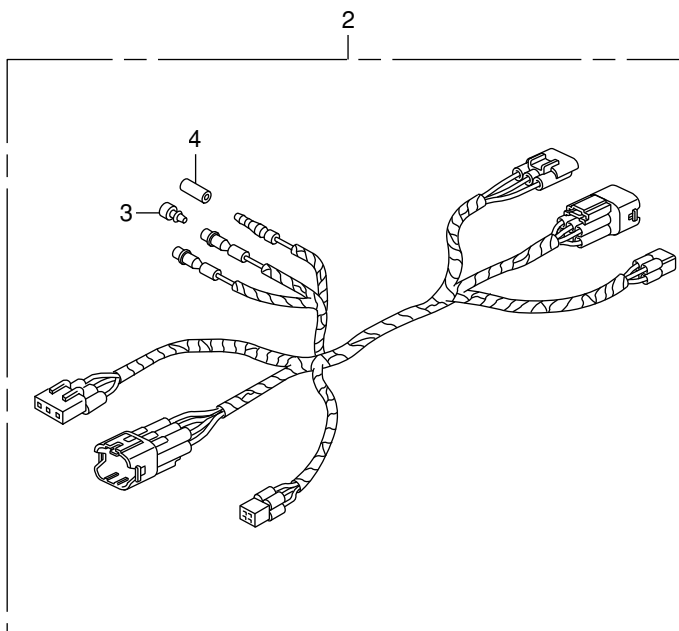
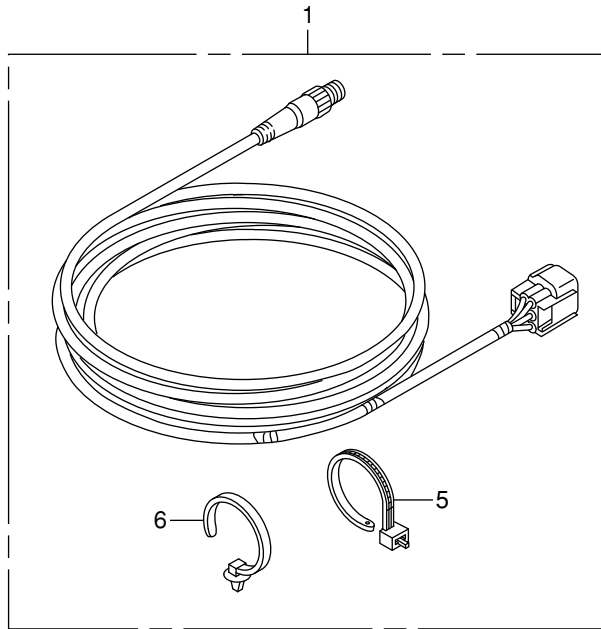



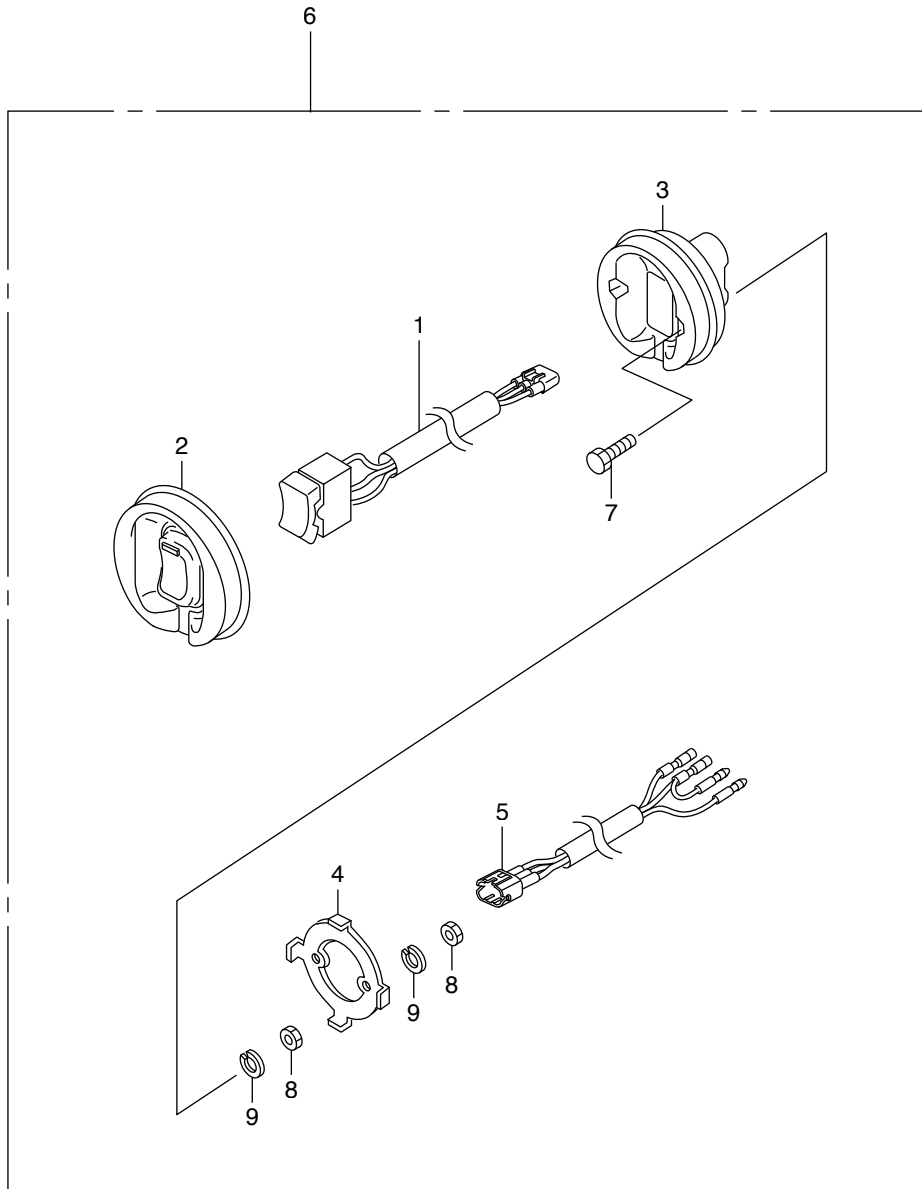





# 索引

<E>		<イ>	
Eリング 10MM	F-4-35	インジェクターASSY,フューエル	E-14-2
Eリング 12MM	F-2-50	インシュレーター	E-18-10-31
Eリング 15MM	F-11-45	インシュレーターCOMP.	E-18-10-30
Eリング 3MM	FOP-8-6-78	インペラー,ポンプ	F-4-2
Eリング 4MM	F-2-48	インペラー,ポンプ	FOP-10-2
Eリング 4MM	FOP-8-6-79	インペラー,ポンプ	FOP-10-1-2
Eリング 6MM	F-2-49	<エ>	
Eリング 6MM	F-8-10-29	エンド,ニツプル	F-3-10
Eリング 6MM	FOP-8-36	エンドカバー,リヤ	E-19-19
Eリング 6MM	FOP-8-2-41	<オ>	
Eリング 6MM	FOP-8-4-28	オイルシール	F-11-33
Eリング 7MM	FOP-8-6-80	オイルシール, 14X26X6	F-2-43
<O>		オイルシール, 31X46X7(NOK)	E-5-21
オリング	E-15-12	オイルシール, 39.5X52X6(アライ)	F-10-63
オリング	E-18-1-11	オイルシール, 43X58X7(アライ)	E-9-10-22
オリング	E-18-10-13	オイルシール, 46X60X9	E-5-20
オリング	E-18-10-14	オイルシール, 80X98X10(アライ)	E-3-33
オリング	E-18-10-15	オリフェイス,オイルジェット	E-3-7
オリング	E-18-10-16	オリフェイス,ロアブロック	E-3-4
オリング	E-18-10-17	<カ>	
オリング	E-18-10-18	カートリッジ,オイルフィルター(トウヨウロキ)	E-5-10
オリング	E-18-10-19	ガイド,インレットバルブ(OS)	E-9-20-2
オリング 1.8X69.6	F-11-35	ガイド,エキゾーストバルブ(OS)	E-9-20-3
オリング 1.8X7.7	F-11-37	ガイド,エンジンカバーエア	F-8-6
オリング 1.9X11	F-11-38	ガイドCOMP,エキゾースト	E-6-8
オリング 105X3.1	F-5-27	ガイドCOMP,カムチエン	E-9-12
オリング 11.5X3.5	E-6-45	ガイドCOMP,バランサーシャフトチエン	E-10-7
オリング 13X1.5(アライ)	E-3-37	ガイドCOMP,ロッド	F-11-14
オリング 15.54X2.26	F-10-64	ガイドCOMP,ロッド	F-11-15
オリング 15X1.9	E-9-10-27	ガイドCOMP,B,カムチエン	E-9-13
オリング 15X1.9	E-9-20-24	ガスケット,アイドルエキゾーストポート	E-6-11
オリング 15X1.9	E-9-20-25	ガスケット,アツバーマウンティングホルダー	F-10-15
オリング 16MM	E-6-44	ガスケット,エキゾーストガイド	E-6-9
オリング 2.0X70.5	F-11-34	ガスケット,マウントケース	E-6-23
オリング 20.6X2.6	E-6-46	ガスケットA,インジェクターベース	E-14-11
オリング 22.5X2.4	E-5-22	ガスケットB,インペラー	F-4-6
オリング 25X2.4(NOK)	F-2-45	ガスケットB,インペラー	FOP-10-3
オリング 26X2.7	E-3-34	ガスケットB,インペラー	FOP-10-1-6
オリング 3.5X35.7	F-11-39	ガスケットCOMP,エキゾースト	E-4-4
オリング 3.5X38.7	F-11-36	ガスケットCOMP,シリンダーヘッド	E-9-20-6
オリング 3.5X41.7	F-11-40	カップ,フューエルストレナー	E-18-1-8
オリング 33.2X2.4(NOK)	E-18-26	カップセット,ウオーターセパレーター	E-18-1-3
オリング 37X2.4	E-4-15	カバー,L,エンジンアンダー	F-8-20-10
オリング 55.6X3.5	F-4-31	カバー,L,グリッパ	FOP-8-5
オリング 58.5X3.5	F-4-33	カバー,L,グリッパ	FOP-8-2-6
オリング 59.4X3.1	E-21-22	カバー,R,エンジンアンダー	F-8-20-9
オリング 6.5X1.5	E-3-35	カバー,インペラー	F-4-5
オリング 6.9X1.45	F-3-19	カバー,インペラー	FOP-10-1-5
オリング 7.45X3.61(NOK)	E-14-38	カバー,ウオータージャケット	E-18-10-12
オリング 7.47X3.6	E-14-37	カバー,エキゾーストマニホールド	E-4-3
オリング 7.8X1.9(アライ)	E-14-36	カバー,オイルポンプ	E-5-4
オリング 7.8X1.9(アライ)	E-18-10-52	カバー,グリッパ	FOP-8-4-4
オリング 76.4X3.1	E-4-13	カバー,サーモスタット	E-9-10-6
オリング 79.8X3.1	E-4-14	カバー,スターターターミナル	F-7-10-3
オリング 9.5X1.5(ホンダキカキ)	E-9-10-25	カバー,チエンケース	E-9-10-2
オリング 9.5X1.9	E-3-36	カバー,デュアルグリッパ	FOP-8-2-8
オリング 9.5X1.9	E-4-16	カバー,ドレンブラグ	F-8-20-8
オリング 9.5X1.9	E-9-10-26	カバー,フラッシュバルブ	E-6-15
オリング,ウオーターポンプ	F-4-32	カバー,フロントセパレート	F-8-20-6
オリング,ウオーターポンプ	FOP-10-5	カバー,ベアリング	E-19-5
オリング,ウオーターポンプ	FOP-10-1-10	カバー,ポンプ(A)	E-18-10-29
オリング,サーモスタットカバー	E-6-21	カバー,ポンプ(B)	E-18-10-28
オリング,チエンケース	E-9-10-23	カバー,リリフバルブ	E-6-19
オリングセット 3.5X31.7	F-11-41	カバー,ロツクアーム	FOP-8-4-6
<T>		カバーASSY	FOP-8-4-11
Tジョイント	E-6-7	カバーASSY,エンジン	F-8-1
Tジョイント	E-18-15	カバー-B,ターミナル	F-7-10-5
<A>		カバー-B,ターミナル(L)	F-7-3
アーマチュアCOMP.	F-11-5	カバー-B,ターミナル(L)	F-7-10-4
アーム,シフト	F-2-13	カバーCOMP.	E-18-10-6
アーム,スロツトル	F-2-6	カバーCOMP,シリンダーヘッド	E-1-1
アーム,ニュートラルロツク	FOP-8-4-5	カバーCOMP,ヒューズ	F-7-20-2
アームASSY,エキゾーストロツカー	E-9-16	カバーCOMP,プラグホールコイル	E-1-4
アームASSY,ロツカー	E-9-14	カムシャフトCOMP,インレット	E-9-2
アームCOMP,カムチエンテンションナー	E-9-11	カムシャフトCOMP,エキゾースト	E-9-5
アームCOMP,クリツク	F-2-8	カラ,オリフェイス	F-11-44
アームCOMP,シフトリンク	FOP-8-6-14	カラー	E-18-10-23
アームCOMP,リンクジョイント	FOP-8-6-18	カラー	E-18-10-26

カラー 8.5X14.5	E-14-39	クリップ,チューブ(B1 14.5)	E-18-23
カラー 8.5X14.5	E-18-28	クリップ,チューブ(B12)	E-18-24
カラー 8.5X14.5	E-18-10-53	クリップ,チューブ(B12)	E-18-1-14
カラー,C,D.I.ユニットケース	E-13-8	クリップ,チューブ(B8)	F-10-57
カラー,C,D.I.ユニットケース	E-15-22	クリップ,チューブ(ブラック)(135MM)	E-18-29
カラー,C,D.I.ユニットケース	E-20-10-6	クリップ,ハーネス	E-18-27
カラー,C,D.I.ユニットケース	F-7-10-18	クリップ,ハーネスバンド(ナチユラル)	E-4-17
カラー,カムシャフト	E-9-35	クリップ,ハーネスバンド(ブラック)	E-3-38
カラー,ステアリングロッド	F-10-65	クリップ,ハーネスバンド(ブラック)	F-7-7
カラー,スライディングプレート	FOP-8-6-16	クリップ,ハーネスバンド(ブラック)	F-7-10-17
カラー,デスタンス	F-4-34	クリップ,ハーネスバンド(ブラック)	FOP-11-6
カラー,デスタンス	FOP-10-1-11	クリップ,ピストンピン	E-7-4
カラー,デスタンス 6.5X9X3	F-8-12	クリップ,フューエルチューブ 14	E-14-35
カラー,デスタンス 6.5X9X5	F-8-20-19	クリップ,フューエルチューブ 14	F-7-10-16
カラー,デスタンス 6X10X43.5	FOP-8-6-68	クリップ,フューエルホース	E-18-25
カラー,デスタンス(A)	FOP-9-3	クリップ,ブレーキパイプ(A)	F-2-24
カラー,デスタンス(B)	FOP-9-4	クリップ,マツドガード	F-8-20-17
カラー,リンクジョイント	FOP-8-6-67	グリップ,リモートコントロールハンドル	FOP-8-6
カラー,ロアーシリンダー	F-10-31	グリップ,リモートコントロールハンドル	FOP-8-2-7
カラー,ロアーマウンティング	F-3-20-7	グリップ,リモートコントロールハンドル	FOP-8-6-4
<キ>		クリップ,ワイヤーハーネス	F-7-6
キー 4.5X21	E-7-16	クリップ,ワイヤーハーネス	F-8-20-18
キー,ウツドラフ	F-4-24	クリップ,ワイヤーハーネス	F-10-61
キー,ウツドラフ	FOP-10-4	クリップ,ワイヤーハーネス 25MM	E-18-1-15
キー,ウツドラフ	FOP-10-1-9	クリップ,ワイヤーハーネス(6.3MM)	FOP-8-6-66
キット,ケーブル(NMEA)(6FT)	FOP-11-1	クリップB1,チューブ	F-9-13
ギヤー,ピニオン	F-4-16	グロメット,TAセンサー	E-15-14
ギヤー,ベベル(リバース30T)	F-5-8	グロメット,アンダーカバー	F-8-20-5
ギヤー-ASSY., インターナル	E-21-15	グロメット,アンダーケース	E-13-4
ギヤー-ASSY., インターナル	E-21-23	グロメット,アンダーケース	E-15-15
ギヤー-ASSY., プラネタリー	E-21-3	グロメット,アンダーケース(C)	F-8-10-3
ギヤー-COMP., ベベル	F-5-7	グロメット,ウオーターチエツク	F-8-20-13
キャップ,Lサイドカバー	F-8-10-21	グロメット,ウオーターチューブ	E-6-12
キャップ,ウオータージョイント	F-8-20-1	グロメット,エクステンションケース	F-4-12
キャップ,オイル(イエロー)	E-3-11	グロメット,エレクトロニツクパーツケース	E-20-10-2
キャップ,グリッブ	FOP-8-7	グロメット,ギヤーケース	F-3-4
キャップ,グリッブ	FOP-8-2-9	グロメット,サイレンサー	E-15-6
キャップ,スイッチ	FOP-8-8	グロメット,サイレンサーダクト	E-15-7
キャップ,ハンドル	FOP-8-6-5	グロメット,パワーチャルトスイッチ	F-8-20-4
キャップ,ボルト, 8MM	E-3-25	グロメット,ペーパーセパレーター	E-18-10-34
キャップ,レギュレーター	E-14-6	グロメット,ペーパーセパレーター	E-18-10-35
キャップCOMP., オイルタンク	F-11-26	グロメット,リモートコントロールケーブル	F-8-10-2
<ク>		グロメット,リレー	F-7-10-8
クラッチCOMP., オーバーランニング	E-21-2	<ケ>	
クラッチCOMP., オーバーランニング	E-21-2	ゲージCOMP., オイルレベル	E-6-5
クランクケースCOMP.	E-3-1	ケース,エクステンション	F-3-20-2
クランクシャフトCOMP.	E-7-8	ケース,エクステンション(L)	F-3-20-2
クランクシャフトCOMP.	E-7-8	ケース,オイル	E-6-1
クランプ	F-6-5	ケース,ギヤー	F-3-3
クランプ	F-6-8	ケース,スウイベル	F-10-16
クランプ	FOP-1-2	ケースASSY., エレクトロニツクパーツ	E-20-10-1
クランプ 18.5MM	E-9-10-28	ケースASSY., ギヤー(L)	F-3-10-1
クランプ 18.5MM	E-13-7	ケースASSY., ギヤー(XL)	F-3-10-1
クランプ,ウオーターチューブ	E-4-10-11	ケースASSY., チエン	E-9-10-1
クランプ,エンジンサブコード	F-7-30-3	ケースASSY., バランサーホルダー	E-10-1
クランプ,チューブ(8.0)	E-18-10-51	ケースCOMP., サイレンサー	E-15-5
クランプ,チューブ(D10.5)	E-4-10-8	ケースCOMP., ポンプ	E-18-10-27
クランプ,チューブ(D10.5)	E-6-40	ケースCOMP., マウント	E-6-22
クランプ,チューブ(D10.5)	E-6-41	ケーブルASSY., スイッチパネル(20FT)	FOP-6-9
クランプ,チューブ(D10.7)	E-18-22	ケーブルASSY., スイッチパネル(25FT)	FOP-6-9
クランプ,チューブ(D12)	F-9-12	ケーブルASSY., スイッチパネル(30FT)	FOP-6-9
クランプ,チューブ(D17)	E-15-21	ケーブルASSY., スターター	F-7-10-2
クランプ,チューブ(D25.0)	E-4-10-10	ケーブルASSY., リモートコントロール(B)	FOP-8-6-34
クランプ,チューブ(D32.5)	E-4-10-9	ケーブルCOMP.A, カバーロック	F-8-10-8
クランプ,パワーホース	E-18-30	ケーブルCOMP.B, カバーロック	F-8-10-9
クランプ,ハーネス	FOP-8-6-9	ケーブルセット, パネルインジケーター	FOP-6-2
クランプ,パイプ	E-18-12	ケーブルセット, パネルインジケーター	FOP-6-2
クランプ,パワーチャルトコード	FOP-8-6-31	ケーブルセット, パネルインジケーター	FOP-6-2
クランプ,フューエルホース	E-15-23	<コ>	
クランプ,ホース	E-18-11	コイルCOMP., プラグホール	E-20-1
クランプ,ホース	F-7-30-1	コードASSY., インジケーター(20FT)	FOP-6-4
クランプB,ウオーターチューブ	E-4-12	コードASSY., インジケーター(25FT)	FOP-6-4
グリッブ	F-13-2	コードASSY., インジケーター(30FT)	FOP-6-4
クリップ(10.7MM)	F-10-58	コードCOMP., エマージエンシー	FOP-6-15
クリップ(14MM)	F-10-59	コードCOMP., エマージエンシー	FOP-6-1-9
クリップ,インジエクター	E-14-3	コードCOMP., エマージエンシー	FOP-8-6-42
クリップ,エマージエンシーロツク	FOP-6-16	コッター,バルブ(フジ/バルブ)	E-9-28
クリップ,エマージエンシーロツク	FOP-6-1-10	コントロールユニット, エレクトロニツク	E-20-10-3
クリップ,エマージエンシーロツク	FOP-8-6-43	<サ>	
クリップ,センサーホース	E-18-18	サークリップ, インターナル	F-11-32
クリップ,チューブ	E-18-1	サークリップ, インターナル 40	F-3-20-17
クリップ,チューブ	E-18-1-1	サークリップ, エキスターナル 14MM	F-5-28
クリップ,チューブ 3.5	E-13-6	サークリップ, エキスターナル 39MM	F-10-60

サーモスタットASSY..	E-9-10-3	スイッチASSY.,マグネット	E-21-12
サーモスタットASSY..	E-9-10-4	スイッチASSY.,マグネット	E-21-12
サスペンション,ストレーナー	E-18-9	スクリーン,Uウォーター	F-3-7
サスペンション,ストレーナー	E-18-1-10	スクリーン,Rウォーター	F-3-6
サブハーネスASSY.,パワートリムチルト	FOP-8-19	スクリーンCOMP.,フューエルストレーナー	E-18-10-41
サブハーネスASSY.,パワートリムチルト	FOP-8-2-20	スクリユー	E-19-9
サブハーネスASSY.,パワートリムチルト	FOP-8-2-21	スクリユー	E-19-12
サブハーネスASSY.,パワートリムチルト	FOP-8-4-16	スクリユー 6X95	FOP-8-6-53
<シ>		スクリユー,オーバル 5X50	F-3-21
シート,ウォーターマウス	F-9-11	スクリユー,タツピング	FOP-1-3
シート,バルブスプリング	E-9-27	スクリユー,タツピング 4X12	F-8-13
シール,ウォーター	F-11-42	スクリユー,タツピング 5X10	FOP-8-6-72
シール,ウォーター 12X21X6	F-4-30	スクリユー,タツピング 5X12	FOP-8-6-73
シール,ウォーター 22X35X7	E-6-43	スクリユー,タツピング 5X20	E-13-9
シール,ウォーター 23X36X6	F-4-29	スクリユー,タツピング 5X25	FOP-8-6-75
シール,ウォーター 23X36X8	F-4-28	スクリユー,タツピング 5X8	FOP-8-6-71
シール,ウォーター 30X45X7	F-5-26	スクリユー,タツピング 6X16	FOP-8-6-74
シール,ウォーター(14X26X8)	F-2-44	スクリユー,タツピング 6X30	FOP-8-4-24
シール,エンジンカバー	F-8-2	スクリユー,タベットアジャステイング	E-9-22
シール,スパークプラグチューブ(NOK)	E-1-3	スクリユー,タベットアジャステイング	E-9-23
シール,プラグホール	E-20-2	スクリユー,トラス 4X12	FOP-8-4-21
シール,フロントセパレートカバー	F-8-20-7	スクリユー,パン	E-18-10-21
シールA,カバーアンダー	F-8-20-11	スクリユー,パン 4X10	FOP-8-26
シールA,バルブシステム(NOK)	E-9-20-4	スクリユー,パン 4X10	FOP-8-2-29
シールA,バルブシステム(アライ)	E-9-20-4	スクリユー,パン 5X10	FOP-8-23
シールB,カバーアンダー	F-8-20-12	スクリユー,パン 5X10	FOP-8-2-26
シールB,バルブシステム(NOK)	E-9-20-5	スクリユー,パン 5X10	FOP-8-6-70
シールB,バルブシステム(アライ)	E-9-20-5	スクリユー,パン 5X12	E-18-1-7
ジェネレーターASSY.,A.C.	E-19-15	スクリユー,パン 5X16	FOP-8-22
シフト,クラッチ	F-5-1	スクリユー,パン 5X16	FOP-8-2-25
シムA,ギヤ(0.10)	F-4-23	スクリユー,パン 5X16	FOP-8-4-20
シムA,ベベル(0.10)	F-5-17	スクリユー,パン 5X18	E-15-16
シムB,ギヤ(0.15)	F-4-23	スクリユー,パン 5X18	FOP-8-25
シムB,ベベル(0.15)	F-5-17	スクリユー,パン 5X18	FOP-8-2-28
シムC,ギヤ(0.30)	F-4-23	スクリユー,パン 5X20	FOP-8-24
シムC,ベベル(0.30)	F-5-17	スクリユー,パン 5X20	FOP-8-2-27
シムD,ギヤ(0.50)	F-4-23	スクリユー,パン 5X30	FOP-8-4-22
シムD,ベベル(0.50)	F-5-17	スクリユー,パン 5X40	FOP-6-22
シャフト,エキゾーストロッカー	E-9-18	スクリユー,パン 5X40	FOP-6-1-15
シャフト,カバーオープン	F-8-10-17	スクリユー,パン 5X40	FOP-8-28
シャフト,スロットルボタン	FOP-8-4-9	スクリユー,パン 5X40	FOP-8-2-31
シャフト,チルトイニング	F-10-23	スクリユー,パン 5X55	FOP-8-2-32
シャフト,パーチカル(L)	F-4-13	スクリユー,パン 5X65	FOP-8-34
シャフト,パーチカル(XL)	F-4-13	スクリユー,パン 5X65	FOP-8-2-39
シャフト,プロペラ	F-5-9	スクリユー,パン 5X8	E-21-20
シャフト,フロントロック	F-8-10-18	スクリユー,パン 6X10	FOP-8-6-51
シャフト,ロッカー	E-9-17	スクリユー,パン 6X18	E-4-18
シャフトASSY.,ギヤ	E-21-14	スクリユー,パン 6X18	FOP-8-27
シャフトASSY.,ギヤ	E-21-14	スクリユー,パン 6X18	FOP-8-2-30
シャフトASSY.,クラッチ	E-21-13	スクリユー,パン 6X22	E-21-19
シャフトASSY.,クラッチ	E-21-13	スクリユー,パン 6X22(スペシャル)	E-21-19
シャフトCOMP.,B,シフト	F-2-18	スクリユー,パン 6X25	F-8-20-20
シャフトCOMP.,フロントバルンサー	E-10-2	スクリユー,パン 6X35	FOP-8-4-23
シャフトCOMP.,リヤバルンサー	E-10-3	スクリユー,パン 6X8	F-3-20-13
シャフトCOMP.A,シフト	F-2-12	スクリユー,パン 6X8	F-10-39
ジョイント A アッシIN	F-6-2	スクリユー,パン 6X8	F-11-31
ジョイント A アッシ OUT	F-6-3	スクリユー,フラット 5X12	FOP-8-6-52
ジョイント,ウォーターホース	F-9-10	スクリユー,フラット 6X16	E-5-23
ジョイント,ドライブ	F-11-13	スクリユー,リベット 5X10	F-10-40
ジョイント,フオーウエイ	E-4-10-6	スクリユーセット	E-15-1
ジョイント,フューエルチューブ	E-4-10-2	スクリユーセット,ドレン	E-18-10-7
ジョイント,フューエルチューブ	F-9-7	スクリユーワツシャ	E-18-10-20
ジョイント,フューエルチューブ	F-9-15	スクリユーワツシャ	E-18-10-22
ジョイント,フューエルパイプ	E-14-8	スクリユーワツシャ	E-19-10
ジョイント,フューエルパイプ	E-14-9	スクリユーワツシャ 4X25	E-19-11
ジョイント,フューエルパイプ	E-18-10-39	スクリユーワツシャ 5X15	F-7-20-9
ジョイントA,ブリーザー	F-10-4	ステー,A.C.ジェネレーター	E-19-18
ジョイントセット	E-18-10-8	ステー,パワートリムスイッチ	F-8-20-3
<ス>		ステー,フューエルストレーナー	E-18-1-9
スイッチASSY.,エマージエンシーストップ	FOP-6-14	ステー,プレート	E-18-10-36
スイッチASSY.,エマージエンシーストップ	FOP-6-1-8	ステー,ペーパーセパレーター	E-18-10-38
スイッチASSY.,エマージエンシーストップ	FOP-8-6-41	ステーA,プレート	E-18-10-3
スイッチASSY.,コンビネーション	FOP-6-13	ストツパー(ツール)	E-9-10
スイッチASSY.,コンビネーション	FOP-6-1-7	ストツパー,チルト	F-10-26
スイッチASSY.,コンビネーション	FOP-8-6-38	ストツパーセット,スリーブ	E-21-8
スイッチASSY.,トロローリングコントロール	FOP-12-1	ストツパーセット,スリーブ	E-21-8
スイッチASSY.,ニュートラル	F-2-22	ストレーナー,フューエル	E-18-1-6
スイッチASSY.,パワートリムチルト	F-8-20-2	ストレーナー,フューエルポンプ	E-18-8
スイッチASSY.,パワートリムチルト	FOP-8-6-39	ストレーナーASSY.,VTC	E-9-20-12
スイッチASSY.,パワートリムチルト(A)	FOP-8-20	ストレーナーCOMP.,オイル	E-6-4
スイッチASSY.,パワートリムチルト(A)	FOP-8-2-22	ストレーナーCOMP.,フューエル	E-18-1-5
スイッチASSY.,パワートリムチルト(B)	FOP-8-2-23	スプリング,アクセルホイール	FOP-8-6-21
スイッチASSY.,パワートリムチルト(C)	FOP-8-4-17	スプリング,インレットバルブ(ピンク)	E-9-24

スプリング,エアフローチューブ	E-15-3	チューブ,スパイラル	F-10-10
スプリング,エキゾーストバルブ	E-9-25	チューブ,スピードセンサー	F-10-11
スプリング,カバーロックスフック	F-8-10-14	チューブ,ダイヤフラム	E-14-17
スプリング,カバーロックスフック	F-8-10-15	チューブ,パイパスソレノイド	E-14-18
スプリング,クリック	F-2-9	チューブ,ビニール,4X7X160	E-15-24
スプリング,クリックアシスト	F-10-6	チューブ,フューエル3.5X430	E-18-31
スプリング,サイレンサーダクトグロメット	E-15-8	チューブ,フューエル8X300	F-9-14
スプリング,シフト	F-5-5	チューブ,プレッシャーレギュレーター	E-14-7
スプリング,シフトクリック	FOP-8-6-24	チューブA,ウオーターリリーフ	E-4-10-4
スプリング,シフトロッド	F-4-10	チューブASSY.D,フューエル	F-9-4
スプリング,セット	E-18-10-42	チューブB,ウオーターリリーフ	E-4-10-5
スプリング,チヨークリターン	FOP-8-6-25	チューブB,エアイベント	E-18-3
スプリング,ニュートラルロックスアーム	FOP-8-4-7	チューブB,フューエル	E-18-10
スプリング,フラッシュバルブ	E-6-16	チューブC,フューエル	F-9-3
スプリング,モーター	F-11-7	チューブCOMP.,ウオーターリリーフ	E-4-10-3
スプリング,リモートコントロールハンドル	FOP-8-6-7	チューブCOMP.,エアイベント	E-18-4
スプリング,リリーフバルブ	E-5-6	チューブCOMP.A,フューエル	F-9-1
スプリング,ロックスアジャスター	F-8-5	チューブCOMP.B,フューエル	F-9-2
スプリング,ロックスレバーリターン	F-8-10-16	チューブCOMP.C,エアイベント	E-18-2
スプリングCOMP.,クリック	F-10-5	チューブCOMP.E,ウオーター	E-4-10-7
スプロケット,カムチエンドリブ インレット	E-9-7	チューブCOMP.E,フューエル	F-9-6
スプロケット,カムチエンドリブ(46T)	E-9-6	チューブD,フューエル	E-18-7
スプロケット,ドリブ(17T)	E-10-4	チューブD,フューエル	F-9-5
スプロケットCOMP.,チエンドライブ	E-7-12	チューブF,ウオーター	E-18-14
スパーサー,クリックスプリング	FOP-8-6-27	チューブF,フューエル	E-18-10-40
スパーサー,ケーブルクランプ	FOP-8-17	チューブG,ウオーター	E-18-16
スパーサー,ケーブルクランプ	FOP-8-2-18	チューブキット,スピードセンサー	F-10-2
スパーサー,ケーブルクランプ	FOP-8-4-13	<テ>	
スパーサー,ケーブルクランプ	FOP-8-6-33	テンシヨナーASSY,カムチエン	E-9-9
スパーサー,サーモスタットカバー	E-9-10-5	テンシヨナーCOMP.,バランサーシャフトチエン	E-10-6
スパーサー,ニュートラルスイッチ	FOP-8-6-30	<ト>	
スパーサー,リモートコントロールボツクス	FOP-8-6-26	ドライバー,スクリユー(NO.2+)	F-13-1
スパーサーキット,リモートコントロールボツクス	FOP-8-2	トリムチルトASSY,パワー	F-11-10
スパーサーキット,リモートコントロールボツクス	FOP-8-2-2	トリムメーター	FOP-2-1
スライダ,シフト	F-5-4	<ナ>	
スリンガー,オイル	F-4-14	ナット,6カク 12MM	F-10-66
スロットルボディASSY.	E-15-2	ナット,6カク 16MM	F-8-20-16
<セ>		ナット,6カク 16MM	FOP-6-23
セパレーターASSY.,ウオーター	E-18-1-2	ナット,6カク 16MM	FOP-6-1-16
セパレーターASSY.,ペーパー	E-18-10-33	ナット,6カク 16MM	FOP-8-6-54
センサー,LAF	E-4-6	ナット,6カク 18MM	F-4-21
センサー,オイルプレッシャー	E-3-16	ナット,6カク 20MM	F-2-32
センサーASSY.,TDC	E-9-20-15	ナット,6カク 4MM	FOP-12-8
センサーASSY.,ウオーターテンプレチャヤ	E-3-15	ナット,6カク 5MM	F-2-47
センサーASSY.,ウオーターテンプレチャヤ	E-4-7	ナット,6カク 5MM	FOP-8-29
センサーASSY.,ウオーターテンプレチャヤ	E-9-10-11	ナット,6カク 5MM	FOP-8-35
センサーASSY.,ウオーターテンプレチャヤ	E-9-10-12	ナット,6カク 5MM	FOP-8-2-33
センサーASSY.,エアテンプレチャヤ	E-15-13	ナット,6カク 5MM	FOP-8-2-34
センサーASSY.,クランク	E-9-10-13	ナット,6カク 5MM	FOP-8-2-40
センサーASSY.,トリムアングル	F-10-8	ナット,6カク 5MM	FOP-8-6-77
センサーASSY.,ノック	E-3-12	ナット,6カク 6MM	E-19-31
センサーASSY.,マツブ	E-15-11	ナット,6カク 6MM	F-8-14
<タ>		ナット,6カク 6MM	FOP-8-4-25
ターミナル,ケーブル	FOP-8-16	ナット,6カク 6MM	FOP-8-6-55
ターミナル,ケーブル	FOP-8-2-17	ナット,6カク 6MM	FOP-8-6-76
ターミナル,ケーブル	FOP-8-4-12	ナット,アジャスターロツド	F-10-45
タイ,ケーブル	FOP-11-5	ナット,ウオーターマウス	F-9-9
タイ,ケーブル(ナチユラル)(2.4X92)	FOP-6-12	ナット,キャツプル 18MM	F-5-13
タイ,ケーブル(ナチユラル)(2.4X92)	FOP-8-6-37	ナット,クリップ	F-8-20-15
ダクトA,サイレンサー	E-13-1	ナット,セルフロツク 5MM	F-3-17
ダクトB,サイレンサー	E-13-2	ナット,セルフロツク 6MM	F-3-16
タコメーター	FOP-2-4	ナット,セルフロツク(25X2.0)	F-10-44
タブ,トリム	F-3-8	ナット,セルフロツク(3/8-24UNF)	F-10-47
タンク,オイル	F-11-25	ナット,セルフロツク(7/8-14UNF)	F-10-43
ダンパー,フック	F-8-4	ナット,タベットアジャステイング	E-9-32
<チ>		ナット,タベットアジャステイング	E-9-33
チエン(176L)(ダイドー)	E-9-8	ナット,プーリーロツク	E-19-7
チエン(62L)	E-10-5	ナット,フランジ 10MM	F-10-46
チューブ,12X740	E-15-25	ナット,フランジ 12MM	F-3-20-14
チューブ,5X140	F-3-22	ナット,フランジ 12MM	F-10-42
チューブ,5X270	F-3-22	ナット,フランジ 5MM	FOP-6-3
チューブ,5X950	F-10-68	ナット,フランジ 5MM	FOP-6-1-2
チューブ,7X120	E-4-10-14	ナット,フランジ 6MM	E-14-33
チューブ,7X160	E-6-51	ナット,フランジ 8MM	E-14-32
チューブ,7X200	E-6-52	ナット,フランジ 8MM	E-19-29
チューブ,7X40	E-6-50	ナット,フランジキャツプ 10MM	E-3-28
チューブ,7X75	E-4-10-12	ナット,フランジキャツプ 6MM	E-1-6
チューブ,7X90	E-4-10-13	ナット,ロツク 64MM	F-4-20
チューブ,ウオーター(L)	F-4-7	ナットワツシヤ 5MM	E-19-30
チューブ,ウオーター(XL)	F-4-7	ナットワツシヤ 6MM	F-7-5
チューブ,ウオーターリリーフ	E-6-14	ナットワツシヤ 8MM	F-7-10-13
チューブ,オイル	E-4-10-1	<ニ>	
チューブ,スパイラル	F-10-9	ニツプル,ダリース	F-10-62

ニツブル,センサー	F-3-11
<ノ>	
ノックピン 10X12	E-7-17
ノックピン 10X16	E-5-25
ノックピン 10X16	E-6-48
ノックピン 10X16	E-9-20-27
ノックピン 13X14	E-3-32
ノックピン 13X20	E-3-31
ノックピン 14X20	E-5-26
ノックピン 14X20	E-6-49
ノックピン 14X20	E-9-20-28
ノックピン 18X13	E-10-12
ノックピン 18X22	E-3-30
ノックピン 4.2X10.3	E-9-34
ノックピン 6X10	E-6-47
ノックピン 6X10	F-3-18
ノックピン 6X10	F-3-20-18
ノックピン 6X10	F-4-25
ノックピン 8X10	E-10-13
<ハ>	
ハーネス, トローリングコントロール	FOP-12-5
ハーネスASSY., スイッチパネル	FOP-6-8
ハーネスASSY., スイッチパネル	FOP-6-1-4
ハーネスASSY., メインワイヤー	F-7-1
ハーネスASSY., リモートコントロールサブ	FOP-11-2
ハーネスCOMP.	E-18-10-43
パイプ, ハーネスガイド	FOP-8-6-32
パイプCOMP., オイルレベ	E-6-6
ハウジング, インペラー	F-4-3
ハウジング, インペラー	FOP-10-1-3
ハウジング, ウォーターシール	F-4-15
ハウジング, リード	FOP-8-14
ハウジング, リード	FOP-8-2-15
ハウジング, リモートコントロールボックス	FOP-8-6-12
ハウジング, ロアセンターマウンティング	F-3-20-8
ハウジング, ロアマウンティング	F-3-20-5
ハウジングASSY., L. インナー	FOP-8-3
ハウジングASSY., L. インナー	FOP-8-2-3
ハウジングASSY., R. インナー	FOP-8-2-4
ハウジングASSY., R. インナー	FOP-8-4-2
ハウジングCOMP., リモートコントロール	FOP-8-13
ハウジングCOMP., リモートコントロール	FOP-8-2-14
ハウジングCOMP., リモートコントロール	FOP-8-6-10
ハウジングCOMP., リモートコントロール	FOP-8-6-11
ハウジングキット, ウォーターシール	F-4-36
パッキン	E-21-16
パッキン	F-11-43
パッキン, インテークマニホールド	E-14-12
パッキン, エレクトロニツクエアークontrol	E-14-21
パッキン, オイルパン	E-6-2
パッキン, オイルポンプボディ	E-5-3
パッキン, サーマスタットカバー	E-9-10-7
パッキン, サーマスタットスペーサー	E-9-10-8
パッキン, シリンダーヘッドカバー	E-1-2
パッキン, シングル	FOP-8-18
パッキン, スロットルボディ	E-14-13
パッキン, チエンケース	E-9-10-24
パッキン, デュアル	FOP-8-2-19
パッキン, フラツシユバルブ	E-6-20
パツグ, ツール 230MM	F-13-12
パツプアー, プレート	E-18-1-4
パネル, コントロール	FOP-6-6
パネル, コントロール	FOP-6-7
パネル, コントロール	FOP-6-1-3
パネルASSY., インジケーター(4-LED)	FOP-6-17
パネルASSY., スイッチ	FOP-6-5
パネルASSY., トローリングコントロール	FOP-12-6
パネルキット, スイッチ(4-LED)	FOP-6-1-1
パネルキット, スイッチ(B)(4-LED)	FOP-6-1
バルブ, インレット	E-9-20
バルブ, エキゾースト	E-9-21
バルブ, チエツク	E-18-17
バルブ, フラツシユ	E-6-18
バルブ, リリーフ	E-5-5
バルブASSY., エアーバイパス	E-14-16
バルブASSY., エレクトロニツクエアークontrol	E-14-20
バルブASSY., スプー	E-9-20-8
バルブASSY., リリーフ	E-6-17
バルブCOMP., マニュアル	F-11-21
バルブCOMP., リザーバー	F-11-22
バルブセット, フロート	E-18-10-1
ハンガー, エンジン	E-3-5
ハンガー-B, エンジン	E-19-1

バンド	E-18-10-44
バンド(BLACK 3.5X140)	F-8-10-1
バンド(BLACK 3.5X140)	FOP-8-6-40
バンド, アンダーケースグロメツト	F-8-10-4
バンド, エアーフロー	E-15-4
バンド, チューブクリツプ 12.5MM.	F-9-16
バンド, ハーネス	E-14-34
バンド, ハーネスオフセット(10)	F-7-30-2
バンド, ワイヤー	F-3-2
バンド, ワイヤー	F-7-2
バンド, ワイヤー	F-10-7
バンド, ワイヤーハーネス	F-7-10-15
バンド, ワイヤーハーネス(ナチユラル)	FOP-6-24
バンド, ワイヤーハーネス(ナチユラル)	FOP-6-1-17
ハンドル, リモートコントロール	FOP-8-4
ハンドル, リモートコントロール	FOP-8-2-5
ハンドル, リモートコントロール	FOP-8-4-3
ハンドル, リモートコントロール	FOP-8-6-2
<ヒ>	
ピストンA	E-7-2
ピストンB	E-7-2
ピストンCOMP., フリー	F-11-20
ピボツト, シフト	F-2-15
ピボツト, シフト	FOP-8-6-17
ピボツト, シフトスライド	F-2-16
ヒューズ, プロツク 100A	F-7-20-3
ヒューズ, ミニ(10A)	F-7-20-10
ヒューズ, ミニ(15A)	F-7-20-11
ヒューズ, ミニ(30A)	F-7-20-12
ピン 6X6	FOP-8-6-64
ピン, アツパーシリンダー	F-11-24
ピン, シフター 8X47	F-5-2
ピン, シフトリンク	F-2-39
ピン, スナツプ 12MM	F-2-41
ピン, スプリツト 4.0	F-5-19
ピン, スプリング 2.5X20	F-10-67
ピン, ピストン	E-7-3
ピン, リンク	F-2-38
ピン, リンク	F-2-40
ピン, ロツク 6MM	FOP-8-6-63
ピンA, ノツク 12X16	E-10-14
<フ>	
フィルターASSY., VTC	E-9-20-13
フィルターASSY., スプー	E-9-20-9
フィルターB	F-11-16
フィルターCOMP., エレクトロニツクエアークontrol	E-14-19
ブーラー, ミニヒューズ	F-7-20-4
ブーリー	E-19-6
ブーリー, クランクシャフト	E-7-14
ブザーCOMP., ワーニング	FOP-6-20
ブザーCOMP., ワーニング	FOP-6-1-13
ブザーCOMP., ワーニング	FOP-8-6-46
ブツシユ, インシユレーション	E-19-20
ブツシユ, スウイベルケース	F-10-19
ブツシユ, スウイベルケース	F-11-9
ブツシユ, チルトアーム	F-10-24
ブツシユ, ブレードブレーキ	F-2-26
ブツシユ, モーターコード	F-10-28
ブツシユ, モーターコード	F-10-29
ブツシユ, ロアシリンダー	F-11-23
ブツシユA, カバーロツク	F-2-25
ブツシユA, カバーロツク	F-8-10-11
ブツシユA, カバーロツク	F-8-10-12
ブツシユB, カバーロツク	F-8-10-13
ブツシユCOMP., パーチカルシャフト	F-3-20-3
フライホイールCOMP.	E-5-12
ブライマバルブ	F-6-4
ブライマバルブアツシ	F-6-1
ブラグ, TDCホール	E-9-20-16
ブラグ, VTCホール	E-9-20-11
ブラグ, アウターコネクタ	FOP-6-11
ブラグ, アウターコネクタ	FOP-6-1-6
ブラグ, アウターコネクタ	FOP-8-6-36
ブラグ, アウターコネクタ	FOP-11-4
ブラグ, インナーコネクタ	FOP-6-10
ブラグ, インナーコネクタ	FOP-6-1-5
ブラグ, インナーコネクタ	FOP-8-6-35
ブラグ, インナーコネクタ	FOP-11-3
ブラグ, スパーク(IZFR6K-11)	E-20-4
ブラグ, スパーク(KJ20DR-M11)	E-20-4
ブラグ, スパーク(SKJ20DR-M11)	E-20-4
ブラグ, スパーク(ZFR6K-11)	E-20-4
ブラグ, フューエルチューブ	F-9-8

ブラケット,Lサイドカバー	F-8-10-7	<へ>	
ブラケット,Lスターン	F-10-21	ベアリング,スラスト(F)	F-5-21
ブラケット,Rサイドカバー	F-8-10-6	ベアリング,テーパー 50X90X28	F-5-22
ブラケット,Rスターン	F-10-20	ベアリング,テーパーローラー	F-4-27
ブラケット,ウオーターチューブクランプ	E-4-5	ベアリング,ニードル	F-4-26
ブラケット,クリップB	E-3-13	ベアリング,ニードル 20X28X13	E-6-42
ブラケット,シフトリンク	F-2-19	ベアリング,ニードル 30X37X26	F-5-20
ブラケット,センサーコード	E-15-10	ベアリング,ニードル(25X32X26)	F-5-24
ブラケット,チルディング	F-10-25	ベアリング,フロント	E-19-4
ブラケット,トロローリングコントロール	FOP-12-4	ベアリング,ラジアルボール	F-5-23
ブラケット,ニュートラルスイッチ	F-2-23	ベアリング,リヤ	E-19-3
ブラケット,プザ	FOP-6-21	ベアリングA,コネクティングロッド	E-7-7
ブラケット,プザ	FOP-6-1-14	ベアリングA,メインアツパー(ブルー)	E-7-9
ブラケット,フック	F-8-3	ベアリングA,メインローア(ブルー)	E-7-11
ブラケット,フロント	E-21-10	ベアリングB,コネクティングロッド	E-7-7
ブラケット,フロントアンダーカバー	F-8-10-5	ベアリングB,メインアツパー(ブラツク)	E-7-9
ブラケット,リモートコントロール	FOP-8-12	ベアリングB,メインローア(ブラツク)	E-7-11
ブラケット,リモートコントロール	FOP-8-2-13	ベアリングC,コネクティングロッド	E-7-7
ブラケット,リヤ	E-21-11	ベアリングC,メインアツパー(ブラウン)	E-7-9
ブラケット,リレ	E-3-17	ベアリングC,メインローア(ブラウン)	E-7-11
ブラケット,リンクジョイント	FOP-8-6-19	ベアリングD,コネクティングロッド	E-7-7
ブラケットA,カブラ	F-7-10-1	ベアリングD,メインアツパー(グリーン)	E-7-9
ブラケットA,ケーブル	F-2-21	ベアリングD,メインローア(グリーン)	E-7-11
ブラケットA,ハーネスクリップ	E-14-15	ベアリングE,コネクティングロッド	E-7-7
ブラケットASSY..	F-11-4	ベアリングE,メインアツパー(イエロー)	E-7-9
ブラケットB,ケーブル	F-7-10-6	ベアリングE,メインローア(イエロー)	E-7-11
ブラケットB,ハーネスクリップ	E-9-10-9	ベアリングF,コネクティングロッド	E-7-7
ブラケットC,ハーネスクリップ	E-9-10-10	ベアリングF,メインアツパー(ピンク)	E-7-9
ブラケットCOMP,A,C,ジェネレーター	E-19-17	ベアリングF,メインローア(ピンク)	E-7-11
ブラケットD,ハーネスクリップ	E-3-14	ベアリングG,コネクティングロッド	E-7-7
ブラケットE,ハーネスクリップ	E-15-9	ベース	FOP-8-4-15
ブラケットF,クリップ	E-9-20-14	ベース,インジェクター	E-14-10
ブラシASSY.	F-11-2	ヘッドキット,シリンド	E-9-20-1
ブラシセット	E-21-7	ベルト,A,C,ジェネレーター(4PK810)	E-13-3
ブラシセット	E-21-7	<ホ>	
ブラシCOMP,オイルフィルター	E-5-11	ホイール,アクセル	FOP-8-6-20
ブレーカーASSY..	F-11-1	ホイール,コントロール	FOP-8-6-13
プレート	E-18-1-12	ホース	F-6-6
プレート	E-18-10-10	ホース	F-6-7
プレート,TDC/バルス	E-9-3	ホース,プレッシャーレギュレーターリターン	E-18-13
プレート,ウインカープザ	FOP-6-19	ホースCOMP,フューエル	E-18-6
プレート,ウインカープザ	FOP-6-1-12	ホースキット,リギング	FOP-1-1
プレート,ウインカープザ	FOP-8-6-45	ポート,アイドルエキゾースト	E-6-10
プレート,ウオーターチューブ	E-6-13	ボール,スチール	E-21-6
プレート,クランクバルサ	E-7-13	ボール,スチール #7(7/32)	F-5-29
プレート,ケーブルクランプ	FOP-8-11	ボール,スチール #9(9/32)	F-5-30
プレート,ケーブルクランプ	FOP-8-2-12	ボス,フライホイール	E-5-13
プレート,シフト	F-5-6	ボタン,スロットル	FOP-8-9
プレート,シフトピボット	F-2-14	ボタン,スロットル	FOP-8-2-10
プレート,スピードセンサーチューブ	F-10-17	ボタン,スロットル	FOP-8-4-8
プレート,スプリングセッティング	FOP-8-6-23	ボックスASSY,ジヤンクシオン	F-7-20-1
プレート,デュエル	FOP-8-15	ボックスASSY,リモートコントロール(EU)	FOP-8-6-1
プレート,デュエル	FOP-8-2-16	ボックスキット,リモートコントロール	FOP-8-1
プレート,デュエル	FOP-8-4-10	ボックスキット,リモートコントロール	FOP-8-2-1
プレート,ハンドル	FOP-8-10	ボックスキット,リモートコントロール	FOP-8-4-1
プレート,ハンドル	FOP-8-2-11	ボディ,トロローリングコントロール	FOP-12-3
プレート,ラバーセッティング	F-3-1	ボディCOMP,オイルジエツト	E-3-8
プレート,リモートコントロール	FOP-8-6-47	ボディCOMP,チャンパ	E-18-10-5
プレート,リモートコントロール(リバース)	FOP-8-6-48	ホルダー	E-18-10-11
プレート,リモートコントロールケーブル	F-2-5	ホルダー,アツパーマウンディング	F-10-14
プレート,レバーセッティング	FOP-8-6-8	ホルダー,オイルフィルター	E-5-16
プレート,ロック	F-2-17	ホルダー,シール	F-2-20
プレートCOMP,スライディング	FOP-8-6-15	ホルダー,シフトロッド	F-4-11
プレートCOMP,スロットル	F-2-4	ホルダー,ドレンチューブ	F-2-46
プレートセット,トランサム	FOP-7-2	ホルダー,ニュートラルロック	FOP-8-4-14
プレートセット,トリムアジャスト	FOP-7-1	ホルダー,プロペラシヤフト	F-5-10
フレームCOMP,マウンディング	F-10-12	ホルダーASSY,ブラシ	E-19-2
フロートセット	E-18-10-2	ホルダーCOMP,ブラシ	E-21-9
ブロツク,スロットルフリクション	FOP-8-6-28	ホルダーCOMP,ブラシ	E-21-9
ブロツク,ニュートラルロック	FOP-8-6-6	ボルト	E-19-14
ブロツクASSY,シリンド	E-3-6	ボルト 1/4-28UNF.	F-10-33
プロペラCOMP,スリーブレ	F-5-11	ボルト 3/8-24UNF.	F-10-35
プロペラCOMP,スリーブレ	F-5-11	ボルト,6カク	F-11-30
プロペラCOMP,スリーブレ	F-5-11	ボルト,6カク 10X235	F-10-37
プロペラCOMP,スリーブレ	F-5-11	ボルト,6カク 12X119	F-10-41
プロペラCOMP,スリーブレ	F-5-11	ボルト,6カク 12X130	E-6-31
プロペラCOMP,スリーブレ	F-5-11	ボルト,6カク 12X225	F-3-20-12
プロペラCOMP,スリーブレ	F-5-11	ボルト,6カク 12X70	E-6-30
プロペラCOMP,スリーブレ	F-5-11	ボルト,6カク 4X20	FOP-12-7
プロペラCOMP,スリーブレ	F-5-11	ボルト,6カク 5X16	FOP-8-6-69
プロペラCOMP,スリーブレ	F-5-11	ボルト,6カク 6X12	F-4-17
プロペラCOMP,スリーブレ	F-5-11	ボルト,6カク 6X14	F-10-38
プロペラCOMP,スリーブレ	F-5-11	ボルト,6カク 6X50	F-3-20

ボルト,オイルチエツク	F-3-12	ボルト,フランジ 6X20	E-20-10-5
ボルト,カバーロツク	F-8-8	ボルト,フランジ 6X20	F-2-31
ボルト,コネクティングロツド	E-7-5	ボルト,フランジ 6X20	F-4-18
ボルト,コネクティングロツド	E-7-5	ボルト,フランジ 6X20	F-7-20-8
ボルト,シーリング 14MM	E-9-4	ボルト,フランジ 6X20	F-10-36
ボルト,シーリング 18MM	E-5-7	ボルト,フランジ 6X22	E-4-10
ボルト,シーリング 20MM	E-3-2	ボルト,フランジ 6X22	E-6-32
ボルト,シーリング 20MM	E-5-1	ボルト,フランジ 6X22	F-7-10-11
ボルト,シーリング 20MM	E-9-20-23	ボルト,フランジ 6X22	F-8-10-23
ボルト,シーリング 22MM	E-5-19	ボルト,フランジ 6X23	F-10-32
ボルト,シーリング 28MM	E-3-3	ボルト,フランジ 6X25	E-3-22
ボルト,シーリング 6MM	E-18-10-45	ボルト,フランジ 6X25	E-5-17
ボルト,スタツド	E-19-8	ボルト,フランジ 6X25	E-6-27
ボルト,スタツド 10X55	E-6-33	ボルト,フランジ 6X25	E-10-19
ボルト,スタツド 12X145	F-10-34	ボルト,フランジ 6X25	E-18-21
ボルト,スタツド 8X32	E-14-27	ボルト,フランジ 6X25	E-18-10-47
ボルト,スタツド2, 8X25	E-14-26	ボルト,フランジ 6X27	E-18-19
ボルト,スペシャル 6X17	F-8-20-14	ボルト,フランジ 6X28	E-9-10-15
ボルト,スペシャル 6X220	FOP-9-2	ボルト,フランジ 6X30	E-9-37
ボルト,スペシャル 6X31	E-9-10-18	ボルト,フランジ 6X32	E-9-20-30
ボルト,スペシャル 8MM	E-5-14	ボルト,フランジ 6X32	E-10-20
ボルト,スペシャルアジャスター	E-19-23	ボルト,フランジ 6X38	E-9-10-20
ボルト,ソケット 6X16	F-8-9	ボルト,フランジ 6X52	E-9-20-19
ボルト,ソケット 6X20	F-8-7	ボルト,フランジ 8X100	E-6-34
ボルト,ソケット 6X25	E-1-5	ボルト,フランジ 8X110	E-9-20-32
ボルト,ソケット 6X25	E-20-3	ボルト,フランジ 8X18	F-7-10-12
ボルト,ソケット(A)	F-11-28	ボルト,フランジ 8X20	E-3-23
ボルト,ソケット(B)	F-11-29	ボルト,フランジ 8X20	E-19-25
ボルト,チエンガイド	E-10-9	ボルト,フランジ 8X25	E-14-31
ボルト,デンシヨナー	E-19-27	ボルト,フランジ 8X28	E-19-26
ボルト,デンシヨナーピボツト	E-9-29	ボルト,フランジ 8X30	E-6-26
ボルト,ドレンプラグ	E-6-37	ボルト,フランジ 8X30	E-18-10-49
ボルト,ドレンプラグ	F-3-14	ボルト,フランジ 8X32	E-5-27
ボルト,フューエルパイプ	E-14-1	ボルト,フランジ 8X35	E-3-24
ボルト,フランジ 10X105	E-10-18	ボルト,フランジ 8X35	E-14-29
ボルト,フランジ 10X110	E-6-54	ボルト,フランジ 8X35	F-10-69
ボルト,フランジ 10X32	E-9-31	ボルト,フランジ 8X35	FOP-8-6-50
ボルト,フランジ 10X40	E-6-25	ボルト,フランジ 8X45	E-14-30
ボルト,フランジ 10X40	F-3-20-9	ボルト,フランジ 8X50	E-3-26
ボルト,フランジ 10X40	F-5-12	ボルト,フランジ 8X50	E-10-16
ボルト,フランジ 10X43	E-9-10-19	ボルト,フランジ 8X55	E-3-18
ボルト,フランジ 10X45	E-4-11	ボルト,フランジ 8X55	E-10-10
ボルト,フランジ 10X70	E-3-27	ボルト,フランジ 8X55	F-8-10-22
ボルト,フランジ 10X70	E-9-10-21	ボルト,フランジ 8X60	E-15-20
ボルト,フランジ 10X75	E-4-8	ボルト,フランジ 8X75	E-10-17
ボルト,フランジ 10X80	E-6-29	ボルト,フランジ 8X90	E-9-20-31
ボルト,フランジ 10X80	E-19-28	ボルト,フリクション	FOP-8-6-29
ボルト,フランジ 10X90	E-21-21	ボルト,リセズド	F-11-27
ボルト,フランジ 12MM	E-5-15	ボルトA,スルー	E-21-18
ボルト,フランジ 12X47	E-9-30	ボルトA,ヘッドカバー	E-9-20-18
ボルト,フランジ 12X83	E-3-19	ボルトCOMP,オイルジエツト	E-3-9
ボルト,フランジ 5X12	E-14-28	ボルトキット,サイドリモートコントロール	FOP-9-1
ボルト,フランジ 6X10	E-14-25	ボルトワツシヤ	E-19-13
ボルト,フランジ 6X12	E-6-35	ボルトワツシヤ, 10X30	E-10-11
ボルト,フランジ 6X12	E-6-36	ボルトワツシヤ, 10X32	F-3-13
ボルト,フランジ 6X12	E-15-19	ボルトワツシヤ, 10X40	F-3-15
ボルト,フランジ 6X12	F-2-30	ボルトワツシヤ, 11X155	E-9-20-17
ボルト,フランジ 6X12	F-3-20-10	ボルトワツシヤ, 11X95	E-3-20
ボルト,フランジ 6X12	F-7-4	ボルトワツシヤ, 16X49	E-7-15
ボルト,フランジ 6X12	F-7-10-10	ボルトワツシヤ, 5X30	E-15-18
ボルト,フランジ 6X12	F-7-20-7	ボルトワツシヤ, 6X25	E-13-5
ボルト,フランジ 6X14	E-4-9	ボルトワツシヤ, 6X25	E-15-17
ボルト,フランジ 6X14	E-9-10-17	ボルトワツシヤ, 6X27(CT200)	E-20-10-4
ボルト,フランジ 6X14	E-9-20-22	ボルトワツシヤ, 8X10	E-3-10
ボルト,フランジ 6X14	E-10-15	ボルトワツシヤ, 8X30	F-3-20-11
ボルト,フランジ 6X14	E-14-24	ボルトワツシヤ, 8X30	F-8-10-24
ボルト,フランジ 6X14	E-18-1-13	ボルトワツシヤ, 8X35	E-14-23
ボルト,フランジ 6X14	F-2-28	ボルトワツシヤ, 8X35	E-18-20
ボルト,フランジ 6X14(CT200)	E-3-21	ボルトワツシヤ, 8X35	E-18-10-46
ボルト,フランジ 6X14(CT200)	E-9-10-14	ボルトワツシヤ, 8X40	F-4-19
ボルト,フランジ 6X14(CT200)	F-7-10-9	ボルトワツシヤ, 8X40	FOP-10-1-8
ボルト,フランジ 6X16	E-9-10-16	ポンプASSY	F-11-11
ボルト,フランジ 6X16	E-9-20-20	ポンプASSY,オイル	E-5-2
ボルト,フランジ 6X16	E-18-10-48	ポンプASSY,フューエル	E-18-5
ボルト,フランジ 6X16	E-19-24	ポンプキット,インペラー	FOP-10-1
ボルト,フランジ 6X16	F-2-27	ポンプキット,インペラー	FOP-10-1-1
ボルト,フランジ 6X18	E-6-53	ポンプユニット,フューエル	E-18-10-4
ボルト,フランジ 6X18	F-2-29	ポンプユニット,フューエル	E-18-10-37
ボルト,フランジ 6X20	E-5-18	ポンプユニット,フューエル(B)	E-18-10-9
ボルト,フランジ 6X20	E-6-28	<マ>	
ボルト,フランジ 6X20	E-9-36	マーク,Lサイドストライプ	F-12-14
ボルト,フランジ 6X20	E-9-20-21	マーク,Rサイドストライプ	F-12-4
ボルト,フランジ 6X20	E-9-20-29	マーク,ハンドルフラツシユマウント	FOP-8-4-18



マーク,ファーストアイドル	FOP-8-6-49	ロッドCOMP,スロツトル	F-2-2
マーク,フラッシュマウント	FOP-8-4-19	ロッドCOMP,ピストン	F-11-18
マーク,フロントエンブレム(TOYOTA)	F-12-7	ロッドCOMP,ピストン	F-11-19
マーク,リモートコントロール(シングル)	FOP-8-21	ロッドCOMP,ピストン(B)	F-11-12
マーク,リモートコントロール(デュアル)	FOP-8-2-24	ロッドCOMP,A,シフト(L)	F-2-10
マーク,リヤ(BFT150)	F-12-3	ロッドCOMP,A,シフト(XL)	F-2-10
マウントCOMP,アツパーラバー	F-10-13	ロッドキット,ステアリング	F-10-3
マニホールドCOMP,インテーク	E-14-14	<ワ>	
マニホールドCOMP,エキゾースト	E-4-2	ワイヤー,リード(1.5X116MM)	F-11-8
<メ>		ワイヤー,リード(1.5X137MM)	F-3-20-4
メーターリードワイヤー	FOP-2-6	ワツシヤ	F-2-35
メタル,アノード	E-4-1	ワツシヤ 10MM	F-10-51
メタル,バランサーシャフト(ダイド)	E-10-8	ワツシヤ 26MM	F-3-20-15
メタルCOMP,アノード	F-3-9	ワツシヤ 28MM	FOP-8-6-62
メタルキット,アノード	F-10-1	ワツシヤ 6MM	FOP-8-6-60
<モ>		ワツシヤ,ウエーブ 10MM	F-8-10-27
モーションCOMP,ロスト	E-9-20-7	ワツシヤ,ウエーブ 26MM	F-10-49
モーターASSY,スターター	E-21-1	ワツシヤ,ウエーブ 40MM	F-10-48
モーターASSY,パワーチルト	F-11-3	ワツシヤ,シーリング 28MM	E-3-29
<ヨ>		ワツシヤ,シーリング 6MM	E-18-10-50
ヨークASSY	F-11-6	ワツシヤ,スプリング 4MM	FOP-12-9
ヨークCOMP	E-21-4	ワツシヤ,スプリング 5MM	FOP-6-26
<ラ>		ワツシヤ,スプリング 5MM	FOP-6-1-19
ライナー,スウイベルケース	F-10-18	ワツシヤ,スラスト	E-7-10
ライナー,ポンプ	F-4-4	ワツシヤ,スラスト	E-9-19
ライナー,ポンプ	FOP-10-1-4	ワツシヤ,スラスト 34MM	F-10-50
ライン,フューエル	E-14-4	ワツシヤ,スラストベアリング	F-5-15
ラバー,オイルポンプ	E-6-3	ワツシヤ,ドレンプラグ 12MM	E-6-39
ラバー,トローリング	FOP-12-2	ワツシヤ,ドレンプラグ 20MM	E-5-24
ラバー,フロントキャリヤクツシヨ	E-14-22	ワツシヤ,ドレンプラグ 20MM	E-9-20-26
ラバー,マウントケースシール	E-6-24	ワツシヤ,ピボット	F-2-7
ラバー,リング	E-9-10-29	ワツシヤ,ピボット	F-4-1
ラバーB,スタンドストツパー	F-8-20-21	ワツシヤ,ブレイン	E-18-10-24
ラバーCOMP,ロアーマウント	F-3-20-6	ワツシヤ,ブレイン	E-18-10-25
ラベル,オイルコーション(ニホンゴ)	F-12-9	ワツシヤ,ブレイン 10MM	F-5-18
ラベル,オペレーターコーション	F-12-10	ワツシヤ,ブレイン 10MM	F-8-10-26
ラベル,パワーチルトコーション	F-12-11	ワツシヤ,ブレイン 10MM	F-10-52
ラベル,ヒューズ	F-12-1	ワツシヤ,ブレイン 10MM	F-10-56
ランプASSY,インジケーション	FOP-6-18	ワツシヤ,ブレイン 12MM	E-6-38
ランプASSY,インジケーション	FOP-6-1-11	ワツシヤ,ブレイン 12MM	F-2-34
ランプASSY,インジケーション	FOP-8-6-44	ワツシヤ,ブレイン 12MM	F-3-20-16
<リ>		ワツシヤ,ブレイン 12MM	F-4-22
リテーナー,バルブスプリング	E-9-26	ワツシヤ,ブレイン 12MM	F-8-11
リレーASSY,パワー(12V-20A)	F-7-20-6	ワツシヤ,ブレイン 12MM	F-10-53
リレーASSY,パワーチルト	F-7-10-7	ワツシヤ,ブレイン 12MM	F-10-54
リレーASSY,フューエルポンプ	F-7-20-5	ワツシヤ,ブレイン 12MM	F-10-55
リング	E-18-10-32	ワツシヤ,ブレイン 4MM	FOP-8-6-56
リング,インナー(15X20X23)	F-2-42	ワツシヤ,ブレイン 5MM	FOP-6-25
リング,ウオーターチユープシール	F-4-8	ワツシヤ,ブレイン 5MM	FOP-6-1-18
リング,ウオーターチユープシール	FOP-10-1-7	ワツシヤ,ブレイン 5MM	FOP-8-31
リング,クロスピン	F-5-3	ワツシヤ,ブレイン 5MM	FOP-8-33
リング,ストツパー	F-2-11	ワツシヤ,ブレイン 5MM	FOP-8-2-36
リンク,スロツトル	F-2-3	ワツシヤ,ブレイン 5MM	FOP-8-2-38
リング,バックアツブ	F-11-17	ワツシヤ,ブレイン 5MM	FOP-8-6-57
リングセット,ピストン(スタンダード)	E-7-1	ワツシヤ,ブレイン 5MM	FOP-8-6-58
リンケージ,ピボット	F-2-1	ワツシヤ,ブレイン 6MM	F-2-36
<レ>		ワツシヤ,ブレイン 6MM	F-8-10
レギュレーターASSY	E-19-22	ワツシヤ,ブレイン 6MM	FOP-8-4-27
レギュレーターASSY,プレツシヤ	E-14-5	ワツシヤ,ブレイン 6MM	FOP-8-6-59
レクチファイヤASSY	E-19-21	ワツシヤ,ブレイン 8MM	F-2-37
レシーバー,スラスト	F-10-30	ワツシヤ,ブレイン 8MM	F-7-10-14
レバー,アイドル	FOP-8-6-22	ワツシヤ,ブレイン 8MM	F-8-10-25
レバー,カバロツク	F-8-10-10	ワツシヤ,ブレイン 8MM	F-8-10-28
レバー,ハンドルロツク	FOP-8-6-3	ワツシヤ,ブレイン 8MM	FOP-8-6-61
レバーセット	E-21-17	ワツシヤ,プロベラ	F-5-16
レンチ,6カク 6MM	F-13-6	ワツシヤ,プロベラスラスト	F-5-14
レンチ,アイ 19MM	F-13-11	ワツシヤ,ヘッドカバー	E-1-7
レンチ,ブラグ	F-13-5	ワツシヤ,ロツク 5MM	FOP-8-30
<ロ>		ワツシヤ,ロツク 5MM	FOP-8-2-35
ローター,アウターオイルポンプ	E-5-9	ワツシヤ,ロツク 5MM	FOP-8-4-26
ローター,インナーオイルポンプ	E-5-8	ワツシヤ,ロツク 6MM	FOP-8-32
ローターASSY	E-19-16	ワツシヤ,ロツク 6MM	FOP-8-2-37
ローターCOMP	E-21-5	ワツシヤB,スラスト 14MM	F-2-33
ローラー 3X12.8	F-5-25		
ローラー 5X8	E-5-28		
ローラー,クリツク	FOP-8-6-65		
ロツクCOMP,サイド	F-8-10-20		
ロツクCOMP,フロント	F-8-10-19		
ロツド,アジャステイング	F-10-22		
ロツド,ステアリング	F-10-27		
ロツドCOMP,コネクティング	E-7-6		
ロツドCOMP,コネクティング	E-7-6		
ロツドCOMP,シフト	F-4-9		

# INDEX (Parts Number)

332-70201-0 . . . . .	F-6-8	HCO-94301-06100 . . . . .	E-6-47	HMJ0-91301-003 . . . . .	E-14-36	HPNA-14762-003 . . . . .	E-9-25
3C7-70211-1 . . . . .	F-6-4	HCO-94301-08100 . . . . .	E-10-13	HMJ0-91301-003 . . . . .	E-18-10-52	HPNA-14820-013 . . . . .	E-9-20-7
3C7-70217-0 . . . . .	F-6-5	HCO-94301-10120 . . . . .	E-7-17	HMM4-90105-000 . . . . .	FOP-8-6-51	HPNA-17055-004 . . . . .	E-14-11
3C7-70220-1 . . . . .	F-6-2	HCO-94301-10160 . . . . .	E-5-25	HMM8-90501-610 . . . . .	F-8-10-25	HPNA-90003-000 . . . . .	E-9-29
3C7-70224-1 . . . . .	F-6-3	HCO-94301-10160 . . . . .	E-6-48	HMM8-90502-610 . . . . .	F-8-10-26	HPNA-90004-000 . . . . .	E-10-9
3PU-72537-0 . . . . .	FOP-2-6	HCO-94301-10160 . . . . .	E-9-20-27	HMN5-17195-000 . . . . .	E-6-7	HPNA-90005-003 . . . . .	E-9-20-17
3PV-72571-0 . . . . .	FOP-2-1	HCO-94301-12160 . . . . .	E-10-14	HMR5-16966-000 . . . . .	F-9-7	HPNA-90006-003 . . . . .	E-3-20
3PV-72637-0 . . . . .	FOP-2-4	HCO-94301-14200 . . . . .	E-5-26	HMR5-16966-000 . . . . .	F-9-15	HPNA-90011-003 . . . . .	E-9-20-18
3T1-70200-1 . . . . .	F-6-1	HCO-94301-14200 . . . . .	E-6-49	HMT8-18334-770 . . . . .	FOP-6-3	HPNA-90031-004 . . . . .	E-10-11
98AB-701600 . . . . .	F-6-7	HCO-94301-14200 . . . . .	E-9-20-28	HMT8-18334-770 . . . . .	FOP-6-1-2	HPNA-90032-000 . . . . .	E-9-30
98AB-70-700 . . . . .	F-6-6	HCO-94305-25203 . . . . .	F-10-67	HMV1-16959-000 . . . . .	E-4-10-2	HPNA-90042-003 . . . . .	E-9-31
H121-51640-730 . . . . .	E-14-22	HCO-94510-14000 . . . . .	F-5-28	HMV5-91005-601 . . . . .	F-5-20	HPNA-90703-300 . . . . .	E-9-34
H341-38403-672 . . . . .	FOP-6-19	HCO-94540-03029 . . . . .	FOP-8-6-78	HMZ5-16952-000 . . . . .	E-18-10	HPNA-90704-000 . . . . .	E-7-16
H341-38403-672 . . . . .	FOP-6-1-12	HCO-94540-04029 . . . . .	F-2-48	HP01-91212-003 . . . . .	E-5-21	HPNA-90715-000 . . . . .	E-3-32
H341-38403-672 . . . . .	FOP-8-6-45	HCO-94540-04029 . . . . .	FOP-8-6-79	HPOX-91321-003 . . . . .	F-2-45	HPNA-91214-014 . . . . .	E-3-33
H460-89221-840 . . . . .	F-13-6	HCO-94540-06029 . . . . .	F-2-49	HP2A-37881-000 . . . . .	E-15-14	HPNA-91302-003 . . . . .	E-14-38
H538-89102-000 . . . . .	F-13-1	HCO-94540-06029 . . . . .	F-8-10-29	HP5A-13115-000 . . . . .	E-7-4	HPNA-91302-004 . . . . .	E-9-10-23
H538-89103-000 . . . . .	F-13-2	HCO-94540-06029 . . . . .	FOP-8-36	HP64-31141-003 . . . . .	E-19-6	HPNA-91307-003 . . . . .	E-3-36
H5X6-13204-J01 . . . . .	E-7-5	HCO-94540-06029 . . . . .	FOP-8-2-41	HPA9-91317-003 . . . . .	E-18-26	HPNA-91307-003 . . . . .	E-4-16
H723-90472-000 . . . . .	F-4-22	HCO-94540-06029 . . . . .	FOP-8-4-28	HPC6-15233-000 . . . . .	E-5-7	HPNA-91307-003 . . . . .	E-9-10-26
H750-90628-000 . . . . .	F-10-59	HCO-94540-07029 . . . . .	FOP-8-6-80	HPC6-90715-000 . . . . .	E-3-31	HPNA-91333-003 . . . . .	E-9-10-27
H759-16911-003 . . . . .	E-18-8	HCO-94540-10019 . . . . .	F-4-35	HPC6-91324-000 . . . . .	E-6-46	HPNA-91333-003 . . . . .	E-9-20-25
H763-75538-C01 . . . . .	F-2-26	HCO-94540-12029 . . . . .	F-2-50	HPCX-12342-004 . . . . .	E-1-3	HPNB-37500-003 . . . . .	E-9-10-13
H763-90681-A01 . . . . .	F-10-61	HCO-94540-15029 . . . . .	F-11-45	HPCX-14744-014 . . . . .	E-9-22	HPNB-37510-003 . . . . .	E-9-20-15
H800-91303-000 . . . . .	E-6-44	HCO-95001-35430-40 . . . . .	E-18-31	HPCX-90017-013 . . . . .	E-7-15	HPNC-91212-004 . . . . .	E-9-10-22
H805-91301-000 . . . . .	E-3-34	HCO-95001-80300-40 . . . . .	F-9-14	HPD1-31138-004 . . . . .	E-19-5	HPP4-90009-E01 . . . . .	E-18-10-45
H881-90105-000 . . . . .	F-4-17	HCO-95003-07016-31 . . . . .	E-15-24	HPD1-31142-004 . . . . .	E-19-7	HPPA-13210-000 . . . . .	E-7-6
H881-90110-000 . . . . .	F-10-38	HCO-95005-12740-20 . . . . .	E-15-25	HPD1-31148-004 . . . . .	E-19-11	HPPA-13310-000 . . . . .	E-7-8
H921-15611-000 . . . . .	E-3-11	HCO-95005-50140-30 . . . . .	F-3-22	HPD1-90231-014 . . . . .	E-19-30	HPPA-14520-003 . . . . .	E-9-11
H921-17936-000 . . . . .	F-2-7	HCO-95005-50270-30 . . . . .	F-3-22	HPD6-90430-003 . . . . .	E-18-10-50	HPPA-14530-003 . . . . .	E-9-12
H921-17936-000 . . . . .	F-4-1	HCO-95005-50950-30 . . . . .	F-10-68	HPE0-15231-000 . . . . .	E-5-5	HPR3-91319-003 . . . . .	E-3-37
H921-90302-000 . . . . .	F-8-20-16	HCO-95005-70040-30 . . . . .	E-6-50	HPE0-90703-000 . . . . .	E-3-30	HPRA-11106-013 . . . . .	E-3-3
H921-90302-000 . . . . .	FOP-6-23	HCO-95005-70075-30 . . . . .	E-4-10-12	HPE9-31145-941 . . . . .	E-19-8	HPRA-90401-000 . . . . .	E-3-29
H921-90302-000 . . . . .	FOP-6-1-16	HCO-95005-70090-30 . . . . .	E-4-10-13	HPF8-31152-942 . . . . .	E-19-13	HPRA-15290-000 . . . . .	E-3-9
H921-90302-000 . . . . .	FOP-8-6-54	HCO-95005-70120-30 . . . . .	E-4-10-14	HPFB-30522-007 . . . . .	E-20-2	HPRB-14721-A00 . . . . .	E-9-21
H921-90504-010 . . . . .	F-8-10	HCO-95005-70160-30 . . . . .	E-6-51	HPG6-15232-000 . . . . .	E-5-6	HPRB-15280-A00 . . . . .	E-3-8
H921-90504-010 . . . . .	FOP-8-6-59	HCO-95005-70200-30 . . . . .	E-6-52	HPGK-37835-A01 . . . . .	E-15-12	HPSA-36454-003 . . . . .	E-14-19
H921-90511-000 . . . . .	F-10-52	HCO-95011-62000 . . . . .	F-8-20-21	HPH1-90015-013 . . . . .	E-5-16	HPT0-14775-000 . . . . .	E-9-27
H921-90512-010 . . . . .	FOP-8-6-60	HCO-95701-06014-08 . . . . .	E-10-15	HPH3-90011-000 . . . . .	E-5-15	HPT0-31147-003 . . . . .	E-19-10
H921-90518-000 . . . . .	F-2-37	HCO-95701-06018-09 . . . . .	E-6-53	HPJ7-31111-013 . . . . .	E-19-3	HPT0-90206-004 . . . . .	E-9-33
H921-90518-000 . . . . .	F-8-10-28	HCO-95701-06020-08 . . . . .	E-9-36	HPJ7-31114-013 . . . . .	E-19-4	HPT2-91005-N01 . . . . .	F-5-21
H921-90518-000 . . . . .	FOP-8-6-61	HCO-95701-06020-08 . . . . .	E-9-20-29	HPJ7-31146-003 . . . . .	E-19-9	HPY3-17249-000 . . . . .	E-15-3
H921-90602-000 . . . . .	F-10-57	HCO-95701-06030-08 . . . . .	E-9-37	HPJ7-91309-010 . . . . .	E-6-45	HPY3-31215-004 . . . . .	E-21-3
H952-32901-770 . . . . .	FOP-6-12	HCO-95701-06032-08 . . . . .	E-9-20-30	HPK1-32742-003 . . . . .	F-7-30-3	HPY3-31218-004 . . . . .	E-21-6
H952-32901-770 . . . . .	FOP-8-6-37	HCO-95701-08032-08 . . . . .	E-5-27	HPK2-91307-005 . . . . .	E-9-10-25	HPZ1-12210-003 . . . . .	E-9-20-4
H958-90428-000 . . . . .	F-2-33	HCO-95701-08050-08 . . . . .	E-10-16	HPKC-37880-004 . . . . .	E-15-13	HPZ1-12210-004 . . . . .	E-9-20-4
HCO-92101-04020-4J . . . . .	FOP-12-7	HCO-95701-08075-08 . . . . .	E-10-17	HPKC-91301-000 . . . . .	E-14-37	HPZ1-12211-003 . . . . .	E-9-20-5
HCO-92101-05016-4J . . . . .	FOP-8-6-69	HCO-95701-08090-08 . . . . .	E-9-20-31	HPM3-90206-004 . . . . .	E-9-32	HPZ1-12211-004 . . . . .	E-9-20-5
HCO-92101-06050-4J . . . . .	F-3-20	HCO-95701-08110-08 . . . . .	E-9-20-32	HPNA-11106-300 . . . . .	E-3-2	HPZ1-31105-003 . . . . .	E-19-2
HCO-93500-05010-4J . . . . .	FOP-8-6-70	HCO-95701-10105-08 . . . . .	E-10-18	HPNA-11135-000 . . . . .	E-3-4	HPZ1-31149-003 . . . . .	E-19-12
HCO-93500-05065-4J . . . . .	FOP-8-34	HCO-95701-10110-09 . . . . .	E-6-54	HPNA-12204-305 . . . . .	E-9-20-2	HPZ1-31153-003 . . . . .	E-19-14
HCO-93500-05065-4J . . . . .	FOP-8-2-39	HCO-95801-08035-09 . . . . .	F-10-69	HPNA-12205-305 . . . . .	E-9-20-3	HR40-13210-A00 . . . . .	E-7-6
HCO-93500-06018-4J . . . . .	E-4-18	HCO-96211-07000 . . . . .	F-5-29	HPNA-12341-000 . . . . .	E-1-2	HR40-13310-A00 . . . . .	E-7-8
HCO-93500-06025-4J . . . . .	F-8-20-20	HCO-96211-09000 . . . . .	F-5-30	HPNA-13111-010 . . . . .	E-7-3	HR40-14401-A01 . . . . .	E-9-8
HCO-93600-06016-0A . . . . .	E-5-23	HCO-96220-50080 . . . . .	E-5-28	HPNA-13321-003 . . . . .	E-7-9	HR40-14633-A00 . . . . .	E-9-18
HCO-93700-05050-4J . . . . .	F-3-21	HCO-96300-06025-00 . . . . .	E-10-19	HPNA-13322-003 . . . . .	E-7-9	HR40-15115-A01 . . . . .	E-10-8
HCO-93901-250J0 . . . . .	FOP-8-6-71	HCO-96300-06032-00 . . . . .	E-10-20	HPNA-13323-003 . . . . .	E-7-9	HRAA-13620-A02 . . . . .	E-7-12
HCO-93901-251J0 . . . . .	FOP-8-6-72	HCO-9807B-5615P . . . . .	E-20-4	HPNA-13324-003 . . . . .	E-7-9	HRAA-14624-A00 . . . . .	E-9-16
HCO-93901-252J0 . . . . .	FOP-8-6-73	HCO-9807B-5615W . . . . .	E-20-4	HPNA-13325-003 . . . . .	E-7-9	HRAA-14647-A00 . . . . .	E-9-19
HCO-93903-254G0 . . . . .	E-13-9	HCO-9807B-5617P . . . . .	E-20-4	HPNA-13326-003 . . . . .	E-7-9	HRAA-14765-A00 . . . . .	E-9-26
HCO-93903-262J0 . . . . .	FOP-8-6-74	HCO-9807B-5617W . . . . .	E-20-4	HPNA-13341-003 . . . . .	E-7-11	HRAA-15815-A02 . . . . .	E-9-20-9
HCO-93905-255J0 . . . . .	FOP-8-6-75	HCO-98200-41000 . . . . .	F-7-20-10	HPNA-13342-003 . . . . .	E-7-11	HRAA-15845-A01 . . . . .	E-9-20-13
HCO-93913-142J0 . . . . .	F-8-13	HCO-98200-41500 . . . . .	F-7-20-11	HPNA-13343-003 . . . . .	E-7-11	HRAD-13410-010 . . . . .	E-10-2
HCO-94001-04490-0S . . . . .	FOP-12-8	HCO-98200-43000 . . . . .	F-7-20-12	HPNA-13344-003 . . . . .	E-7-11	HRAD-13420-010 . . . . .	E-10-3
HCO-94001-05490-0S . . . . .	F-2-47	HCO-99006-19000 . . . . .	F-13-11	HPNA-13345-003 . . . . .	E-7-11	HRBB-13204-004 . . . . .	E-7-5
HCO-94001-05490-0S . . . . .	FOP-8-35	HCO-99008-02300 . . . . .	F-13-12	HPNA-13346-003 . . . . .	E-7-11	HRGM-14781-A01 . . . . .	E-9-28
HCO-94001-05490-0S . . . . .	FOP-8-2-40	HGE1-17357-670 . . . . .	F-10-4	HPNA-13432-000 . . . . .	E-10-4	HRNA-37260-A01 . . . . .	E-3-16
HCO-94001-06080-0S . . . . .	E-19-31	HGEV-90650-003 . . . . .	E-14-34	HPNA-13441-004 . . . . .	E-10-5	HRNA-37830-A01 . . . . .	E-15-11
HCO-94001-06490-0S . . . . .	FOP-8-6-76	HGHB-16163-610 . . . . .	E-18-1	HPNA-13450-004 . . . . .	E-10-6	HRAA-30520-007 . . . . .	E-20-1
HCO-94001-12490-0S . . . . .	F-10-66	HHC4-90653-900 . . . . .	F-8-20-17	HPNA-13460-004 . . . . .	E-10-7	HRTA-15400-004 . . . . .	E-5-10
HCO-94002-05490-0S . . . . .	FOP-8-6-77	HHN0-91305-A00 . . . . .	E-4-15	HPNA-13622-003 . . . . .	E-7-13	HRWC-14540-A02 . . . . .	E-9-13
HCO-94002-06490-0S . . . . .	F-8-14	HKJ2-90683-003 . . . . .	F-8-20-18	HPNA-14114-003 . . . . .	E-9-3	H50A-91541-003 . . . . .	E-3-38
HCO-94103-05400 . . . . .	FOP-6-25	HKM3-32161-003 . . . . .	F-3-2	HPNA-14115-000 . . . . .	E-9-4	H50A-91541-003 . . . . .	F-7-7
HCO-94103-05400 . . . . .	FOP-6-1-18	HKM3-32161-003 . . . . .	F-7-2	HPNA-14210-000 . . . . .	E-9-6	H50A-91541-003 . . . . .	F-7-10-17
HCO-94109-20000 . . . . .	E-5-24	HKM3-32161-003 . . . . .	F-10-7	HPNA-14511-003 . . . . .	E-9-10	HSA0-90683-003 . . . . .	E-18-15
HCO-94109-20000 . . . . .	E-9-20-26	HKV7-17368-671 . . . . .	E-18-12	HPNA-14620-040 . . . . .	E-9-14	HSB2-90620-003 . . . . .	F-7-10-15
HCO-94111-04500 . . . . .	FOP-12-9	HMB0-91359-000 . . . . .	F-4-33	HPNA-14631-000 . . . . .	E-9-17	HSB2-90687-003 . . . . .	E-14-35
HCO-94111-05400 . . . . .	FOP-6-26	HMG9-35701-950 . . . . .	F-8-10-1	HPNA-14711-000 . . . . .	E-9-20	HSB2-90687-003 . . . . .	F-7-10-16
HCO-94111-05400 . . . . .	FOP-6-1-19	HMG9-35701-950 . . . . .	FOP-8-6-40	HPNA-14744-004 . . . . .	E-9-23	HSB6-91475-000 . . . . .	FOP-8-6-66

HSC2-90649-003. . . . .FOP-6-24  
HSC2-90649-003. . . . .FOP-6-1-17  
HSDA-39794-004. . . . .F-7-20-5  
HSE0-53740-953. . . . .E-18-18  
HSE0-91547-003. . . . .E-18-27  
HSF1-91595-003. . . . .E-15-23  
HSH3-91599-A32. . . . .E-18-30  
HSM4-32134-003. . . . .F-7-30-2  
HSM4-91558-003. . . . .E-18-29  
HSP0-91546-A01. . . . .E-9-10-28  
HSP0-91546-A01. . . . .E-13-7  
HSTK-91540-003. . . . .FOP-11-6  
HSV1-91549-L01. . . . .F-2-46  
HSV4-91540-003. . . . .E-4-17  
HS25-91531-003. . . . .E-13-6  
HVD6-91360-003. . . . .E-5-22  
HVM0-16965-771. . . . .E-18-11  
HVM0-16965-771. . . . .F-7-30-1  
HVM0-46391-003. . . . .F-2-24  
HZB5-90626-730. . . . .F-10-58  
HZC0-63515-700. . . . .F-8-10-21  
HZE2-16731-003. . . . .E-18-1-1  
HZE2-90601-000. . . . .E-6-39  
HZV0-90604-000. . . . .E-18-24  
HZV0-90604-000. . . . .E-18-1-14  
HZV1-24210-010. . . . .F-10-5  
HZV1-87538-C03. . . . .F-12-10  
HZV1-90127-010. . . . .E-15-20  
HZV3-90601-030. . . . .E-15-21  
HZV4-17704-010. . . . .F-9-16  
HZV4-24221-010. . . . .F-10-6  
HZV4-36182-651. . . . .FOP-6-15  
HZV4-36182-651. . . . .FOP-6-1-9  
HZV4-36182-651. . . . .FOP-8-6-42  
HZV4-36187-652. . . . .FOP-6-16  
HZV4-36187-652. . . . .FOP-6-1-10  
HZV4-36187-652. . . . .FOP-8-6-43  
HZV4-90302-000. . . . .F-3-17  
HZV4-90304-000. . . . .FOP-8-6-55  
HZV4-90502-000. . . . .FOP-8-31  
HZV4-90502-000. . . . .FOP-8-2-36  
HZV4-90502-000. . . . .FOP-8-6-58  
HZV4-90512-000. . . . .F-2-36  
HZV4-90514-000. . . . .F-10-51  
HZV5-12155-000. . . . .E-4-1  
HZV5-16881-000. . . . .E-18-7  
HZV5-17838-000. . . . .F-2-1  
HZV5-24811-010. . . . .FOP-8-6-2  
HZV5-24812-000. . . . .FOP-8-6-3  
HZV5-24813-000. . . . .FOP-8-6-4  
HZV5-24814-010. . . . .FOP-8-6-5  
HZV5-24815-010. . . . .FOP-8-6-6  
HZV5-24816-000. . . . .FOP-8-6-7  
HZV5-24817-000. . . . .FOP-8-6-8  
HZV5-24818-003. . . . .FOP-8-6-9  
HZV5-24820-010. . . . .FOP-8-6-10  
HZV5-24830-010. . . . .FOP-8-6-11  
HZV5-24836-000. . . . .FOP-8-6-12  
HZV5-24841-000. . . . .FOP-8-6-13  
HZV5-24845-000. . . . .FOP-8-6-14  
HZV5-24850-000. . . . .FOP-8-6-15  
HZV5-24854-000. . . . .FOP-8-6-16  
HZV5-24855-000. . . . .FOP-8-6-17  
HZV5-24860-000. . . . .FOP-8-6-18  
HZV5-24865-000. . . . .FOP-8-6-19  
HZV5-24875-000. . . . .FOP-8-6-20  
HZV5-24876-000. . . . .FOP-8-6-21  
HZV5-24878-000. . . . .FOP-8-6-22  
HZV5-24881-000. . . . .FOP-8-6-23  
HZV5-24883-000. . . . .FOP-8-6-24  
HZV5-24884-000. . . . .FOP-8-6-25  
HZV5-24885-000. . . . .FOP-8-6-26  
HZV5-24887-000. . . . .FOP-8-6-27  
HZV5-24891-000. . . . .FOP-8-6-28  
HZV5-24892-000. . . . .FOP-8-6-29  
HZV5-24894-000. . . . .FOP-8-6-30  
HZV5-24895-000. . . . .FOP-8-6-31  
HZV5-24897-000. . . . .FOP-8-6-32  
HZV5-24898-000. . . . .FOP-8-6-33  
HZV5-32823-003. . . . .FOP-6-10  
HZV5-32823-003. . . . .FOP-6-1-5  
HZV5-32823-003. . . . .FOP-8-6-35  
HZV5-32823-003. . . . .FOP-11-3  
HZV5-32824-003. . . . .FOP-6-11  
HZV5-32824-003. . . . .FOP-6-1-6  
HZV5-32824-003. . . . .FOP-8-6-36  
HZV5-32824-003. . . . .FOP-11-4  
HZV5-35370-823. . . . .FOP-8-6-39  
HZV5-36104-821. . . . .F-10-9  
HZV5-36136-821. . . . .F-11-7  
HZV5-36180-033. . . . .FOP-6-14  
HZV5-36180-033. . . . .FOP-6-1-8  
HZV5-36180-033. . . . .FOP-8-6-41  
HZV5-38410-003. . . . .FOP-6-20  
HZV5-38410-003. . . . .FOP-6-1-13  
HZV5-38410-003. . . . .FOP-8-6-46  
HZV5-40102-000. . . . .E-13-4  
HZV5-40102-000. . . . .E-15-15  
HZV5-41171-000. . . . .F-3-10  
HZV5-41172-000. . . . .F-3-11  
HZV5-50214-003. . . . .F-11-9  
HZV5-50522-000. . . . .F-10-24  
HZV5-56117-821. . . . .F-11-17  
HZV5-56118-820. . . . .F-10-28  
HZV5-56513-000. . . . .F-11-23  
HZV5-87541-821. . . . .F-12-11  
HZV5-90081-010. . . . .E-5-19  
HZV5-90119-000. . . . .F-3-20-13  
HZV5-90119-000. . . . .F-10-39  
HZV5-90119-000. . . . .F-11-31  
HZV5-90125-000. . . . .FOP-8-6-53  
HZV5-90127-003. . . . .F-10-40  
HZV5-90131-000. . . . .E-6-37  
HZV5-90302-003. . . . .F-2-32  
HZV5-90304-013. . . . .F-10-43  
HZV5-90307-003. . . . .F-10-47  
HZV5-90501-000. . . . .F-10-48  
HZV5-90502-000. . . . .F-10-49  
HZV5-90504-000. . . . .F-10-50  
HZV5-90552-000. . . . .F-10-53  
HZV5-90557-000. . . . .FOP-8-6-62  
HZV5-90559-000. . . . .E-6-38  
HZV5-90559-000. . . . .F-10-54  
HZV5-90559-000. . . . .F-10-55  
HZV5-90563-000. . . . .F-5-18  
HZV5-90563-000. . . . .F-10-56  
HZV5-90651-000. . . . .F-10-60  
HZV5-90751-000. . . . .FOP-8-6-63  
HZV5-90756-000. . . . .F-3-18  
HZV5-90756-000. . . . .F-3-20-18  
HZV5-90756-000. . . . .F-4-25  
HZV5-90772-000. . . . .FOP-8-6-64  
HZV5-91151-000. . . . .FOP-8-6-65  
HZV5-91203-821. . . . .F-11-33  
HZV5-91256-003. . . . .F-10-63  
HZV5-91302-821. . . . .F-11-35  
HZV5-91316-821. . . . .F-11-36  
HZV5-91352-000. . . . .F-10-64  
HZV5-91553-010. . . . .E-13-8  
HZV5-91553-010. . . . .E-15-22  
HZV5-91553-010. . . . .E-20-10-6  
HZV5-91553-010. . . . .F-7-10-18  
HZV5-91560-000. . . . .F-10-65  
HZV5-91567-000. . . . .FOP-8-6-67  
HZV5-91570-000. . . . .FOP-8-6-68  
HZV7-90508-000. . . . .F-2-35  
HZV7-90951-010. . . . .F-10-62  
HZW1-06411-020. . . . .F-10-1  
HZW1-12217-010. . . . .E-5-1  
HZW1-15665-020. . . . .E-6-6  
HZW1-19210-B04. . . . .F-4-2  
HZW1-19210-B04. . . . .FOP-10-2  
HZW1-19210-B04. . . . .FOP-10-1-2  
HZW1-19223-B00. . . . .F-4-4  
HZW1-19223-B00. . . . .FOP-10-1-4  
HZW1-19252-000. . . . .E-6-12  
HZW1-19253-B01. . . . .F-4-8  
HZW1-19253-B01. . . . .FOP-10-1-7  
HZW1-19286-B00. . . . .F-3-1  
HZW1-24102-B00. . . . .F-5-2  
HZW1-24103-B00. . . . .F-5-3  
HZW1-24327-000. . . . .F-2-11  
HZW1-31229-004. . . . .E-21-8  
HZW1-31247-004. . . . .E-21-15  
HZW1-31249-004. . . . .E-21-16  
HZW1-31250-004. . . . .E-21-17  
HZW1-31261-004. . . . .E-21-18  
HZW1-38551-000. . . . .F-7-10-8  
HZW1-40107-700. . . . .F-8-10-3  
HZW1-40204-000. . . . .F-4-12  
HZW1-40210-710. . . . .F-3-20-3  
HZW1-41102-B00. . . . .F-3-4  
HZW1-41109-B00. . . . .F-3-9  
HZW1-41116-B00. . . . .F-4-14  
HZW1-50111-010ZC. . . . .F-3-20-5  
HZW1-50156-010. . . . .F-3-20-7  
HZW1-50161-020ZC. . . . .F-3-20-8  
HZW1-50201-040ZC. . . . .F-10-16  
HZW1-50214-000. . . . .F-10-19  
HZW1-50301-070ZC. . . . .F-10-20  
HZW1-50311-070ZC. . . . .F-10-21  
HZW1-50527-000. . . . .F-10-25  
HZW1-50529-000. . . . .F-10-26  
HZW1-53238-010. . . . .F-10-27  
HZW1-56110-701. . . . .F-11-12  
HZW1-56113-701. . . . .F-11-13  
HZW1-56115-305. . . . .F-11-14  
HZW1-56116-701. . . . .F-11-16  
HZW1-56120-305. . . . .F-11-18  
HZW1-56130-702. . . . .F-11-20  
HZW1-56180-701. . . . .F-11-22  
HZW1-56516-000. . . . .F-10-30  
HZW1-56532-000. . . . .F-11-24  
HZW1-56539-000. . . . .F-10-31  
HZW1-56851-703. . . . .F-11-25  
HZW1-56860-701. . . . .F-11-26  
HZW1-90013-000. . . . .E-13-5  
HZW1-90013-000. . . . .E-15-17  
HZW1-90014-000. . . . .E-14-23  
HZW1-90014-000. . . . .E-18-20  
HZW1-90014-000. . . . .E-18-10-46  
HZW1-90102-000. . . . .F-10-33  
HZW1-90105-000. . . . .F-10-35  
HZW1-90106-004. . . . .E-21-19  
HZW1-90107-004. . . . .E-21-20  
HZW1-90108-000. . . . .F-10-37  
HZW1-90113-702. . . . .F-11-27  
HZW1-90114-702. . . . .F-11-28  
HZW1-90115-702. . . . .F-11-29  
HZW1-90116-702. . . . .F-11-30  
HZW1-90203-000. . . . .F-7-10-13  
HZW1-90242-000. . . . .F-4-20  
HZW1-90301-B00. . . . .F-5-13  
HZW1-90304-013. . . . .F-10-44  
HZW1-90501-710. . . . .F-3-20-15  
HZW1-90518-B00. . . . .F-4-23  
HZW1-90519-B00. . . . .F-4-23  
HZW1-90520-B00. . . . .F-4-23  
HZW1-90521-B00. . . . .F-4-23  
HZW1-90559-000. . . . .F-3-20-16  
HZW1-90651-710. . . . .F-3-20-17  
HZW1-90652-702. . . . .F-11-32  
HZW1-90752-B02. . . . .F-4-24  
HZW1-90752-B02. . . . .FOP-10-4  
HZW1-90752-B02. . . . .FOP-10-1-9  
HZW1-90758-B00. . . . .F-5-19  
HZW1-91054-B31. . . . .F-4-27  
HZW1-91101-003. . . . .F-5-25  
HZW1-91207-013. . . . .F-11-34  
HZW1-91352-702. . . . .F-11-37  
HZW1-91353-703. . . . .F-11-38  
HZW1-91354-701. . . . .F-11-39  
HZW1-91355-701. . . . .F-11-40  
HZW1-91356-B00. . . . .F-4-32  
HZW1-91356-B00. . . . .FOP-10-5  
HZW1-91356-B00. . . . .FOP-10-1-10  
HZW1-91357-701. . . . .F-11-41  
HZW1-91358-701. . . . .F-11-42  
HZW1-91361-701. . . . .F-11-43  
HZW1-91554-000. . . . .E-14-39  
HZW1-91554-000. . . . .E-18-28  
HZW1-91554-000. . . . .E-18-10-53  
HZW1-91557-701. . . . .F-11-44  
HZW2-90003-000. . . . .E-20-10-4  
HZW2-90301-F00. . . . .E-14-33  
HZW4-90108-000. . . . .FOP-8-6-52  
HZW4-90126-000. . . . .E-14-30  
HZW4-90151-000. . . . .E-14-31  
HZW4-90156-000. . . . .E-3-26  
HZW4-90162-000. . . . .E-3-27  
HZW4-90162-000. . . . .E-9-10-21  
HZW4-90163-000. . . . .E-19-28  
HZW4-90164-000. . . . .E-21-21  
HZW4-90170-000. . . . .E-4-11  
HZW4-90306-003. . . . .F-10-46  
HZW4-90401-000. . . . .FOP-8-6-56  
HZW4-90402-000. . . . .FOP-8-6-57  
HZW4-91301-003. . . . .F-3-19  
HZW5-06241-U00. . . . .FOP-8-2  
HZW5-06241-U10. . . . .FOP-8-2-2  
HZW5-06900-U00. . . . .FOP-9-1  
HZW5-15113-000. . . . .E-6-3  
HZW5-15331-003. . . . .E-5-8  
HZW5-15341-003. . . . .E-5-9  
HZW5-16081-010. . . . .E-18-10-20  
HZW5-16086-000. . . . .E-18-10-23  
HZW5-16087-000. . . . .E-18-10-24  
HZW5-16708-003. . . . .E-18-10-28  
HZW5-16715-023. . . . .E-18-10-29  
HZW5-16733-000. . . . .E-18-10-34  
HZW5-16735-003. . . . .E-18-10-37  
HZW5-16915-000. . . . .E-18-9  
HZW5-24810-U01. . . . .FOP-8-3  
HZW5-24810-U01. . . . .FOP-8-2-3  
HZW5-24810-U11. . . . .FOP-8-2-4  
HZW5-24811-U01. . . . .FOP-8-4  
HZW5-24811-U01. . . . .FOP-8-2-5  
HZW5-24812-U01. . . . .FOP-8-5  
HZW5-24812-U01. . . . .FOP-8-2-6  
HZW5-24813-U01. . . . .FOP-8-6  
HZW5-24813-U01. . . . .FOP-8-2-7  
HZW5-24813-U21. . . . .FOP-8-2-8  
HZW5-24814-U01. . . . .FOP-8-7  
HZW5-24814-U01. . . . .FOP-8-2-9  
HZW5-24815-U01. . . . .FOP-8-8  
HZW5-24816-U01. . . . .FOP-8-9  
HZW5-24816-U01. . . . .FOP-8-2-10  
HZW5-24816-U01. . . . .FOP-8-4-8  
HZW5-24817-U01. . . . .FOP-8-10  
HZW5-24817-U01. . . . .FOP-8-2-11  
HZW5-24818-U01. . . . .FOP-8-11  
HZW5-24818-U01. . . . .FOP-8-2-12  
HZW5-24819-U01. . . . .FOP-8-12  
HZW5-24819-U01. . . . .FOP-8-2-13  
HZW5-24825-U01. . . . .FOP-8-14  
HZW5-24825-U01. . . . .FOP-8-2-15  
HZW5-24826-U01. . . . .FOP-8-15  
HZW5-24826-U01. . . . .FOP-8-2-16  
HZW5-24826-U01. . . . .FOP-8-4-10  
HZW5-24831-U01. . . . .FOP-8-16  
HZW5-24831-U01. . . . .FOP-8-2-17  
HZW5-24831-U01. . . . .FOP-8-4-12  
HZW5-24832-U01. . . . .FOP-8-17  
HZW5-24832-U01. . . . .FOP-8-2-18  
HZW5-24832-U01. . . . .FOP-8-4-13  
HZW5-24834-U01. . . . .FOP-8-18  
HZW5-24834-U21. . . . .FOP-8-2-19  
HZW5-31217-003. . . . .E-21-5  
HZW5-31631-003. . . . .E-19-16  
HZW5-31639-003. . . . .E-19-19  
HZW5-31644-003. . . . .E-19-20  
HZW5-31710-003. . . . .E-19-21  
HZW5-32168-003. . . . .E-18-10-44  
HZW5-35370-U02. . . . .FOP-8-20  
HZW5-35370-U02. . . . .FOP-8-2-22  
HZW5-35370-U12. . . . .FOP-8-2-23  
HZW5-35673-003. . . . .E-9-10-11  
HZW5-50151-000. . . . .F-10-13  
HZW5-50155-000. . . . .F-3-20-6  
HZW5-50341-010. . . . .F-10-22  
HZW5-90002-013. . . . .E-5-14  
HZW5-90011-010. . . . .E-19-23  
HZW5-90018-000. . . . .E-5-18  
HZW5-90018-000. . . . .E-9-20-21  
HZW5-90018-000. . . . .E-20-10-5  
HZW5-90018-000. . . . .F-7-20-8  
HZW5-90021-U00. . . . .FOP-9-2  
HZW5-90101-U00. . . . .FOP-8-22  
HZW5-90101-U00. . . . .FOP-8-2-25  
HZW5-90101-U00. . . . .FOP-8-4-20  
HZW5-90102-U00. . . . .FOP-8-23  
HZW5-90102-U00. . . . .FOP-8-2-26

HZW5-90103-U01 . . . . .	FOP-8-24	HZW9-90105-000 . . . . .	F-2-31	HZY3-58130-V01ZA. . . . .	F-5-11	HZY6-11381-010. . . . .	E-6-2
HZW5-90103-U01 . . . . .	FOP-8-2-27	HZW9-90105-000 . . . . .	F-4-18	HZY3-58130-V11ZA. . . . .	F-5-11	HZY6-11410-425ZA. . . . .	E-9-10-1
HZW5-90104-U00 . . . . .	FOP-8-25	HZW9-90105-000 . . . . .	F-10-36	HZY3-58130-V21ZA. . . . .	F-5-11	HZY6-11412-000. . . . .	E-9-10-2
HZW5-90104-U00 . . . . .	FOP-8-2-28	HZW9-90506-000 . . . . .	F-8-10-27	HZY3-58130-V31ZA. . . . .	F-5-11	HZY6-11911-000. . . . .	E-3-5
HZW5-90105-U01 . . . . .	FOP-8-26	HZX1-63100-R00ZA. . . . .	F-8-1	HZY3-58130-V41ZA. . . . .	F-5-11	HZY6-11912-000. . . . .	E-19-1
HZW5-90105-U01 . . . . .	FOP-8-2-29	HZX1-87132-R00 . . . . .	F-12-4	HZY3-58130-V51ZA. . . . .	F-5-11	HZY6-12000-415ZA. . . . .	E-3-6
HZW5-90106-U00 . . . . .	FOP-8-27	HZX1-87133-R00 . . . . .	F-12-14	HZY3-63107-000. . . . .	F-8-3	HZY6-12251-003. . . . .	E-9-20-6
HZW5-90106-U00 . . . . .	FOP-8-2-30	HZX1-90101-R00 . . . . .	F-8-7	HZY3-63108-000. . . . .	F-8-4	HZY6-12310-010ZA. . . . .	E-1-1
HZW5-90107-U00 . . . . .	FOP-8-28	HZX1-90133-R00 . . . . .	F-8-9	HZY3-63119-000. . . . .	F-8-5	HZY6-12500-000. . . . .	E-1-4
HZW5-90107-U00 . . . . .	FOP-8-2-31	HZX2-41107-C00ZC. . . . .	F-3-8	HZY3-63201-000ZC. . . . .	F-8-10-10	HZY6-13010-000. . . . .	E-7-1
HZW5-90108-U00 . . . . .	FOP-8-2-32	HZY1-90205-000. . . . .	F-3-16	HZY3-63205-000. . . . .	F-2-25	HZY6-13101-000. . . . .	E-7-2
HZW5-90109-000 . . . . .	FOP-6-22	HZY1-90650-003. . . . .	FOP-11-5	HZY3-63205-000. . . . .	F-8-10-11	HZY6-13102-000. . . . .	E-7-2
HZW5-90109-000 . . . . .	FOP-6-1-15	HZY3-06177-U02 . . . . .	FOP-1-1	HZY3-63208-000. . . . .	F-8-10-13	HZY6-13211-004. . . . .	E-7-7
HZW5-90203-010 . . . . .	E-19-29	HZY3-16011-000. . . . .	E-18-10-1	HZY3-63212-000. . . . .	F-8-10-14	HZY6-13212-004. . . . .	E-7-7
HZW5-90301-U00 . . . . .	FOP-8-29	HZY3-16013-000. . . . .	E-18-10-2	HZY3-63224-000. . . . .	F-8-10-17	HZY6-13213-004. . . . .	E-7-7
HZW5-90301-U00 . . . . .	FOP-8-2-33	HZY3-16024-000. . . . .	E-18-10-7	HZY3-63260-000. . . . .	F-8-10-20	HZY6-13214-004. . . . .	E-7-7
HZW5-90302-003 . . . . .	F-3-20-14	HZY3-16026-000. . . . .	E-18-10-8	HZY3-90016-000. . . . .	E-9-10-15	HZY6-13215-004. . . . .	E-7-7
HZW5-90302-003 . . . . .	F-10-42	HZY3-16041-000. . . . .	E-18-10-10	HZY3-90017-000. . . . .	E-9-10-16	HZY6-13216-004. . . . .	E-7-7
HZW5-90302-U21 . . . . .	FOP-8-2-34	HZY3-16042-000. . . . .	E-18-10-11	HZY3-90017-000. . . . .	E-9-20-20	HZY6-13217-004. . . . .	E-7-7
HZW5-90303-000 . . . . .	F-4-21	HZY3-16061-000. . . . .	E-18-10-12	HZY3-90017-000. . . . .	E-18-10-48	HZY6-13331-013. . . . .	E-7-10
HZW5-90304-000 . . . . .	F-10-45	HZY3-16072-000. . . . .	E-18-10-13	HZY3-90017-000. . . . .	E-19-24	HZY6-13400-000. . . . .	E-10-1
HZW5-90501-U00 . . . . .	FOP-8-30	HZY3-16073-000. . . . .	E-18-10-14	HZY3-90017-000. . . . .	F-2-27	HZY6-13811-000. . . . .	E-7-14
HZW5-90501-U00 . . . . .	FOP-8-2-35	HZY3-16074-000. . . . .	E-18-10-15	HZY3-90021-000. . . . .	E-4-9	HZY6-14110-000. . . . .	E-9-2
HZW5-90501-U00 . . . . .	FOP-8-4-26	HZY3-16075-000. . . . .	E-18-10-16	HZY3-90021-000. . . . .	E-9-10-17	HZY6-14120-000. . . . .	E-9-5
HZW5-90502-U00 . . . . .	FOP-8-32	HZY3-16076-000. . . . .	E-18-10-17	HZY3-90021-000. . . . .	E-9-20-22	HZY6-14311-000. . . . .	E-9-7
HZW5-90502-U00 . . . . .	FOP-8-2-37	HZY3-16077-000. . . . .	E-18-10-18	HZY3-90021-000. . . . .	E-14-24	HZY6-14510-003. . . . .	E-9-9
HZW5-90503-U00 . . . . .	FOP-8-33	HZY3-16078-000. . . . .	E-18-10-19	HZY3-90021-000. . . . .	E-18-1-13	HZY6-14751-003. . . . .	E-9-24
HZW5-90503-U00 . . . . .	FOP-8-2-38	HZY3-16082-000. . . . .	E-18-10-21	HZY3-90021-000. . . . .	F-2-28	HZY6-15100-000ZA. . . . .	E-5-2
HZW5-90509-711 . . . . .	F-5-15	HZY3-16083-000. . . . .	E-18-10-22	HZY3-90026-000. . . . .	E-3-23	HZY6-15112-000. . . . .	E-5-3
HZW5-90511-U00 . . . . .	FOP-9-3	HZY3-16087-000. . . . .	E-18-10-25	HZY3-90026-000. . . . .	E-19-25	HZY6-15121-000. . . . .	E-5-4
HZW5-90512-U00 . . . . .	FOP-9-4	HZY3-16088-000. . . . .	E-18-10-26	HZY3-90028-000. . . . .	F-2-29	HZY6-15152-000. . . . .	E-3-7
HZW5-90601-030 . . . . .	E-18-22	HZY3-16721-000. . . . .	E-18-10-31	HZY3-90030-000. . . . .	E-4-10	HZY6-15220-010. . . . .	E-6-4
HZW5-90602-030 . . . . .	F-9-12	HZY3-16733-000. . . . .	E-18-10-35	HZY3-90030-000. . . . .	E-6-32	HZY6-15299-000. . . . .	E-3-10
HZW5-91056-003 . . . . .	F-5-24	HZY3-16752-000. . . . .	E-14-8	HZY3-90030-000. . . . .	F-7-10-11	HZY6-15410-010ZA. . . . .	E-5-11
HZW5-91201-003 . . . . .	E-5-20	HZY3-16752-000. . . . .	E-18-10-39	HZY3-90030-000. . . . .	F-8-10-23	HZY6-15425-010. . . . .	E-4-10-1
HZW5-91202-003 . . . . .	E-6-43	HZY3-16807-003. . . . .	E-18-1-4	HZY3-90035-000. . . . .	E-19-26	HZY6-15655-000. . . . .	E-6-5
HZW5-91251-003 . . . . .	F-2-43	HZY3-16900-003. . . . .	E-18-1-5	HZY3-90040-000. . . . .	E-9-10-19	HZY6-15810-013ZA. . . . .	E-9-20-8
HZW7-24810-U01 . . . . .	FOP-8-4-2	HZY3-16901-003. . . . .	E-18-1-6	HZY3-90042-000. . . . .	E-14-25	HZY6-15834-000. . . . .	E-9-20-11
HZW7-24811-U01 . . . . .	FOP-8-4-3	HZY3-16904-003. . . . .	E-18-1-7	HZY3-90046-000. . . . .	E-6-34	HZY6-15840-000ZA. . . . .	E-9-20-12
HZW7-24812-U01 . . . . .	FOP-8-4-4	HZY3-16911-010. . . . .	E-18-10-41	HZY3-90049-000. . . . .	E-18-10-49	HZY6-16014-003. . . . .	E-18-10-3
HZW7-24813-U01 . . . . .	FOP-8-4-5	HZY3-16912-003. . . . .	E-18-1-8	HZY3-90054-000. . . . .	E-3-24	HZY6-16016-003. . . . .	E-15-1
HZW7-24814-U01 . . . . .	FOP-8-4-6	HZY3-16913-000. . . . .	E-18-10-42	HZY3-90054-000. . . . .	E-14-29	HZY6-16017-043. . . . .	E-18-10-4
HZW7-24815-U01 . . . . .	FOP-8-4-7	HZY3-16915-010. . . . .	E-18-1-10	HZY3-90055-000. . . . .	E-19-27	HZY6-16019-003. . . . .	E-18-10-5
HZW7-24817-U01 . . . . .	FOP-8-4-9	HZY3-16918-003. . . . .	E-18-1-11	HZY3-90056-000. . . . .	E-6-35	HZY6-16020-023. . . . .	E-18-10-6
HZW7-24832-U01 . . . . .	FOP-8-4-14	HZY3-16919-003. . . . .	E-18-1-12	HZY3-90056-000. . . . .	E-15-19	HZY6-16036-003. . . . .	E-18-10-9
HZW7-24833-U01 . . . . .	FOP-8-4-15	HZY3-17738-000. . . . .	F-9-8	HZY3-90084-000. . . . .	E-1-5	HZY6-16089-000. . . . .	E-14-1
HZW7-32530-U00 . . . . .	FOP-8-19	HZY3-17748-U01 . . . . .	FOP-1-2	HZY3-90084-000. . . . .	E-20-3	HZY6-16196-000. . . . .	E-18-2
HZW7-32530-U00 . . . . .	FOP-8-2-20	HZY3-17749-U01 . . . . .	FOP-1-3	HZY3-90107-000. . . . .	F-7-10-12	HZY6-16198-000. . . . .	E-18-3
HZW7-32530-U10 . . . . .	FOP-8-2-21	HZY3-19270-000. . . . .	F-9-9	HZY3-90109-010. . . . .	F-8-8	HZY6-16199-000. . . . .	E-18-4
HZW7-32530-U20 . . . . .	FOP-8-4-16	HZY3-19271-000. . . . .	F-9-10	HZY3-90111-000. . . . .	F-8-20-14	HZY6-16400-013. . . . .	E-15-2
HZW7-35370-U02 . . . . .	FOP-8-4-17	HZY3-19272-000. . . . .	F-9-11	HZY3-90120-000. . . . .	F-3-14	HZY6-16450-003. . . . .	E-14-2
HZW7-87703-U00 . . . . .	FOP-8-4-19	HZY3-19300-023. . . . .	E-9-10-3	HZY3-90204-000. . . . .	E-3-28	HZY6-16451-000. . . . .	E-14-3
HZW7-90101-U01 . . . . .	FOP-8-4-21	HZY3-23173-010. . . . .	E-6-24	HZY3-90205-000. . . . .	E-14-32	HZY6-16621-000. . . . .	E-14-4
HZW7-90102-U01 . . . . .	FOP-8-4-22	HZY3-24318-000. . . . .	F-4-10	HZY3-90304-000. . . . .	F-7-5	HZY6-16700-013. . . . .	E-18-5
HZW7-90103-U01 . . . . .	FOP-8-4-23	HZY3-24618-000. . . . .	F-2-15	HZY3-90405-000. . . . .	F-7-10-14	HZY6-16701-003. . . . .	E-18-10-27
HZW7-90104-U01 . . . . .	FOP-8-4-24	HZY3-24619-000. . . . .	F-2-17	HZY3-90506-000. . . . .	F-5-14	HZY6-16718-013. . . . .	E-18-10-30
HZW7-90301-U01 . . . . .	FOP-8-4-25	HZY3-30280-003. . . . .	F-11-1	HZY3-90507-000. . . . .	F-2-34	HZY6-16723-003. . . . .	E-18-10-32
HZW7-90502-U00 . . . . .	FOP-8-4-27	HZY3-31106-003. . . . .	F-11-2	HZY3-90507-000. . . . .	F-8-11	HZY6-16730-063. . . . .	E-18-10-33
HZW9-19279-000 . . . . .	E-6-16	HZY3-31116-000. . . . .	E-5-13	HZY3-90512-000. . . . .	F-5-16	HZY6-16734-003. . . . .	E-18-10-36
HZW9-19291-000 . . . . .	E-6-18	HZY3-31207-003. . . . .	E-21-2	HZY3-90528-000. . . . .	F-5-17	HZY6-16736-003. . . . .	E-18-10-38
HZW9-19297-000 . . . . .	E-6-20	HZY3-31246-003. . . . .	E-21-14	HZY3-90529-000. . . . .	F-5-17	HZY6-16740-003. . . . .	E-14-5
HZW9-19303-003 . . . . .	E-9-10-29	HZY3-32128-000. . . . .	E-15-10	HZY3-90530-000. . . . .	F-5-17	HZY6-16744-010. . . . .	E-14-6
HZW9-19317-000 . . . . .	E-6-21	HZY3-32411-003. . . . .	F-7-10-3	HZY3-90531-000. . . . .	F-5-17	HZY6-16748-000. . . . .	E-14-7
HZW9-32114-730 . . . . .	E-3-13	HZY3-35470-023. . . . .	F-2-22	HZY3-90601-030. . . . .	E-4-10-8	HZY6-16752-000. . . . .	E-14-9
HZW9-87702-800 . . . . .	FOP-8-6-49	HZY3-35645-000. . . . .	F-8-20-3	HZY3-90601-030. . . . .	E-6-40	HZY6-16755-003. . . . .	E-18-6
HZW9-90008-000 . . . . .	FOP-8-6-50	HZY3-35673-003. . . . .	E-3-15	HZY3-90602-020. . . . .	E-4-10-9	HZY6-16800-003. . . . .	E-18-1-2
HZW9-90009-000 . . . . .	F-10-32	HZY3-35673-003. . . . .	E-4-7	HZY3-90653-003. . . . .	F-7-6	HZY6-16805-003. . . . .	E-18-1-3
HZW9-90011-000 . . . . .	E-3-21	HZY3-35673-003. . . . .	E-9-10-12	HZY3-90751-000. . . . .	F-2-38	HZY6-16840-A00 . . . . .	E-18-10-40
HZW9-90011-000 . . . . .	E-9-10-14	HZY3-36122-013. . . . .	F-11-4	HZY3-91001-003. . . . .	E-6-42	HZY6-16850-000. . . . .	F-9-1
HZW9-90011-000 . . . . .	F-7-10-9	HZY3-36123-013. . . . .	F-11-5	HZY3-91152-003. . . . .	F-2-42	HZY6-16860-000. . . . .	F-9-2
HZW9-90013-000 . . . . .	F-7-4	HZY3-36163-003. . . . .	E-14-16	HZY3-91254-003. . . . .	F-4-30	HZY6-16871-000. . . . .	F-9-3
HZW9-90013-000 . . . . .	F-7-10-10	HZY3-40119-003. . . . .	F-8-10-4	HZY3-91255-003. . . . .	F-2-44	HZY6-16880-030. . . . .	F-9-4
HZW9-90013-000 . . . . .	F-7-20-7	HZY3-40219-013. . . . .	F-11-8	HZY3-91303-000. . . . .	E-21-22	HZY6-16881-000. . . . .	F-9-5
HZW9-90016-000 . . . . .	E-3-22	HZY3-50381-000. . . . .	F-10-23	HZY3-91351-003. . . . .	F-5-27	HZY6-16890-000. . . . .	F-9-6
HZW9-90016-000 . . . . .	E-5-17	HZY3-50388-U00 . . . . .	FOP-7-1	HZY3-91556-000. . . . .	F-8-12	HZY6-16914-010. . . . .	E-18-1-9
HZW9-90016-000 . . . . .	E-6-27	HZY3-50388-U10 . . . . .	FOP-7-2	HZY6-06122-010ZA. . . . .	E-9-20-1	HZY6-17051-000ZA. . . . .	E-14-10
HZW9-90016-000 . . . . .	E-18-21	HZY3-56170-013. . . . .	F-11-21	HZY6-06192-000. . . . .	FOP-10-1	HZY6-17105-000. . . . .	E-14-12
HZW9-90016-000 . . . . .	E-18-10-47	HZY3-58130-T00. . . . .	F-5-11	HZY6-06193-A01 . . . . .	FOP-10-1-1	HZY6-17109-000. . . . .	E-14-13
HZW9-90101-003 . . . . .	F-3-12	HZY3-58130-T10. . . . .	F-5-11	HZY6-06411-000. . . . .	F-10-2	HZY6-17110-003. . . . .	E-14-14
HZW9-90102-000 . . . . .	E-6-36	HZY3-58130-T20. . . . .	F-5-11	HZY6-06532-U00 . . . . .	F-10-3	HZY6-17371-020. . . . .	E-15-5
HZW9-90102-000 . . . . .	F-2-30	HZY3-58130-T30. . . . .	F-5-11	HZY6-06912-000. . . . .	F-4-36	HZY6-17374-000. . . . .	E-15-6
HZW9-90103-010 . . . . .	F-3-20-10	HZY3-58130-T40. . . . .	F-5-11	HZY6-11100-405. . . . .	E-3-1	HZY6-17397-013. . . . .	E-15-7
HZW9-90105-000 . . . . .	E-6-28	HZY3-58130-T50. . . . .	F-5-11	HZY6-11321-010ZB. . . . .	E-6-1	HZY6-17398-000. . . . .	E-15-8

HZY6-17431-000. . . . .	E-13-1	HZY6-32112-000. . . . .	E-9-10-9	HZY6-90001-000. . . . .	E-3-18	HZZ3-24830-R41 . . . . .	FOP-8-4-11
HZY6-17432-000. . . . .	E-13-2	HZY6-32113-000. . . . .	E-9-10-10	HZY6-90001-000. . . . .	F-8-10-22	HZZ3-32186-000. . . . .	FOP-11-2
HZY6-17723-020. . . . .	E-18-13	HZY6-32114-010. . . . .	E-3-14	HZY6-90002-000. . . . .	E-6-25	HZZ3-32341-R31 . . . . .	FOP-6-5
HZY6-17840-000. . . . .	F-2-2	HZY6-32115-000. . . . .	E-15-9	HZY6-90002-000. . . . .	F-3-20-9	HZZ3-32346-R21 . . . . .	FOP-6-6
HZY6-17845-000. . . . .	F-2-3	HZY6-32116-000. . . . .	E-9-20-14	HZY6-90005-000. . . . .	E-3-19	HZZ3-32346-R31 . . . . .	FOP-6-1-3
HZY6-17860-000. . . . .	F-2-4	HZY6-32166-003. . . . .	E-18-10-43	HZY6-90006-000. . . . .	E-15-16	HZZ3-32347-R01 . . . . .	FOP-6-7
HZY6-17877-010. . . . .	F-2-5	HZY6-32370-004. . . . .	F-7-20-1	HZY6-90010-000. . . . .	E-18-19	HZZ3-35100-R11 . . . . .	FOP-6-13
HZY6-17931-000. . . . .	F-2-6	HZY6-32371-004. . . . .	F-7-20-2	HZY6-90011-000. . . . .	E-9-20-19	HZZ3-35100-R11 . . . . .	FOP-6-1-7
HZY6-18110-415ZA. . . . .	E-4-2	HZY6-32410-020. . . . .	F-7-10-2	HZY6-90013-000. . . . .	E-4-8	HZZ3-35100-R11 . . . . .	FOP-8-6-38
HZY6-18112-030ZA. . . . .	E-4-3	HZY6-32414-300. . . . .	F-7-3	HZY6-90014-000. . . . .	E-6-26	HZZ3-35340-741. . . . .	FOP-12-1
HZY6-18115-003. . . . .	E-4-4	HZY6-32414-300. . . . .	F-7-10-4	HZY6-90017-000. . . . .	E-6-29	HZZ3-35341-740. . . . .	FOP-12-2
HZY6-18130-000ZA. . . . .	E-6-8	HZY6-32414-640. . . . .	F-7-10-5	HZY6-90018-000. . . . .	E-6-30	HZZ3-35342-740. . . . .	FOP-12-3
HZY6-18135-003. . . . .	E-6-9	HZY6-32418-000. . . . .	F-2-21	HZY6-90019-000. . . . .	E-6-31	HZZ3-35343-740. . . . .	FOP-12-4
HZY6-18211-000. . . . .	E-6-10	HZY6-32419-000. . . . .	F-7-10-6	HZY6-90020-000. . . . .	E-10-10	HZZ3-35344-740. . . . .	FOP-12-5
HZY6-18212-000. . . . .	E-6-11	HZY6-34750-053. . . . .	E-20-10-3	HZY6-90023-000. . . . .	E-9-10-18	HZZ3-35345-741. . . . .	FOP-12-6
HZY6-19221-A00 . . . . .	F-4-3	HZY6-35475-000. . . . .	F-2-23	HZY6-90043-000. . . . .	E-14-26	HZZ3-37205-R01 . . . . .	FOP-6-17
HZY6-19221-A00 . . . . .	FOP-10-1-3	HZY6-35640-003. . . . .	F-8-20-2	HZY6-90045-000. . . . .	E-6-33	HZZ3-41117-000. . . . .	F-4-15
HZY6-19231-000. . . . .	F-4-5	HZY6-35660-013. . . . .	F-10-8	HZY6-90047-000. . . . .	E-14-27	HZZ3-87301-R00 . . . . .	F-12-7
HZY6-19231-000. . . . .	FOP-10-1-5	HZY6-35668-003. . . . .	E-4-6	HZY6-90048-010. . . . .	E-9-20-23	HZZ3-87701-R00 . . . . .	FOP-8-6-47
HZY6-19234-000. . . . .	F-4-6	HZY6-36104-003. . . . .	F-10-10	HZY6-90049-000. . . . .	E-14-28	HZZ3-87701-R40 . . . . .	FOP-8-4-18
HZY6-19234-000. . . . .	FOP-10-3	HZY6-36120-013. . . . .	F-11-3	HZY6-90059-000. . . . .	E-9-10-20	HZZ3-87703-R01 . . . . .	FOP-8-2-24
HZY6-19234-000. . . . .	FOP-10-1-6	HZY6-36129-013. . . . .	F-11-6	HZY6-90082-003. . . . .	E-3-25	HZZ3-87703-R81 . . . . .	FOP-8-2-21
HZY6-19251-000. . . . .	F-4-7	HZY6-36135-003. . . . .	E-18-17	HZY6-90102-000. . . . .	F-10-34	HZZ3-90129-000. . . . .	F-10-41
HZY6-19251-611. . . . .	F-4-7	HZY6-36364-000. . . . .	E-14-17	HZY6-90103-000. . . . .	F-3-13	HZZ3-91252-003. . . . .	F-5-26
HZY6-19254-000. . . . .	E-6-13	HZY6-36366-000. . . . .	E-14-18	HZY6-90104-000. . . . .	F-5-12	HZZ3-91253-003. . . . .	F-4-29
HZY6-19256-000. . . . .	E-6-14	HZY6-36550-003. . . . .	E-14-20	HZY6-90105-000. . . . .	F-3-20-11	HZZ5-06325-600. . . . .	FOP-6-2
HZY6-19260-020. . . . .	E-4-10-3	HZY6-36551-003. . . . .	E-14-21	HZY6-90105-000. . . . .	F-8-10-24	HZZ5-06325-700. . . . .	FOP-6-2
HZY6-19261-010. . . . .	E-4-10-4	HZY6-37521-000. . . . .	E-9-20-16	HZY6-90116-000. . . . .	F-4-19	HZZ5-06325-800. . . . .	FOP-6-2
HZY6-19262-010. . . . .	E-4-10-5	HZY6-38228-003. . . . .	F-7-20-3	HZY6-90116-000. . . . .	FOP-10-1-8	HZZ5-32185-600. . . . .	FOP-6-4
HZY6-19263-000. . . . .	E-4-10-6	HZY6-38235-004. . . . .	F-7-20-4	HZY6-90118-000. . . . .	F-3-20-12	HZZ5-32185-700. . . . .	FOP-6-4
HZY6-19266-000. . . . .	E-4-10-7	HZY6-38550-003. . . . .	F-7-10-7	HZY6-90123-000. . . . .	F-3-15	HZZ5-32185-800. . . . .	FOP-6-4
HZY6-19267-010. . . . .	E-18-14	HZY6-38552-000. . . . .	E-3-17	HZY6-90135-004. . . . .	F-7-20-9	HZZ5-32530-000. . . . .	FOP-8-6-34
HZY6-19268-000. . . . .	E-4-5	HZY6-39794-003. . . . .	F-7-20-6	HZY6-90201-000. . . . .	E-1-6	HZZ5-32545-000. . . . .	FOP-6-8
HZY6-19269-000. . . . .	E-18-15	HZY6-40105-020. . . . .	F-8-10-2	HZY6-90301-000. . . . .	F-8-20-15	HZZ5-32545-000. . . . .	FOP-6-1-4
HZY6-19273-000. . . . .	E-18-16	HZY6-40114-010. . . . .	F-8-20-4	HZY6-90401-000. . . . .	E-1-7	HZZ5-32580-600. . . . .	FOP-6-9
HZY6-19289-000. . . . .	F-8-20-1	HZY6-40116-000. . . . .	F-8-20-5	HZY6-90601-000. . . . .	E-18-23	HZZ5-32580-700. . . . .	FOP-6-9
HZY6-19290-003. . . . .	E-6-17	HZY6-40151-010ZD. . . . .	F-8-20-6	HZY6-90602-020. . . . .	E-4-10-10	HZZ5-32580-800. . . . .	FOP-6-9
HZY6-19295-000. . . . .	E-6-19	HZY6-40152-300. . . . .	F-8-20-7	HZY6-90603-003. . . . .	E-4-10-11	HZZ5-37210-013. . . . .	FOP-8-6-44
HZY6-19300-003. . . . .	E-9-10-4	HZY6-40154-000ZC. . . . .	F-8-10-5	HZY6-90604-003. . . . .	E-4-12	HZZ5-37210-712. . . . .	FOP-6-1-11
HZY6-19313-000ZB. . . . .	E-9-10-5	HZY6-40155-000. . . . .	F-8-10-6	HZY6-90605-003. . . . .	E-18-25	HZZ5-37210-762. . . . .	FOP-6-18
HZY6-19315-010. . . . .	E-9-10-6	HZY6-40157-000. . . . .	F-8-10-7	HZY6-90606-003. . . . .	E-6-41	HZZ5-38414-003. . . . .	FOP-6-21
HZY6-19318-010. . . . .	E-9-10-7	HZY6-40201-000ZC. . . . .	F-3-20-2	HZY6-90607-000. . . . .	E-18-10-51	HZZ5-38414-003. . . . .	FOP-6-1-14
HZY6-19319-000. . . . .	E-9-10-8	HZY6-40201-611ZC. . . . .	F-3-20-2	HZY6-90651-000. . . . .	F-9-13	HZZ5-50211-000. . . . .	F-10-18
HZY6-23170-000ZA. . . . .	E-6-22	HZY6-40212-020ZC. . . . .	F-8-20-8	HZY6-90701-000. . . . .	E-10-12	HZZ5-87701-790. . . . .	FOP-8-6-48
HZY6-23172-000. . . . .	E-6-23	HZY6-40219-023. . . . .	F-3-20-4	HZY6-90752-000. . . . .	F-2-39		
HZY6-24101-000. . . . .	F-5-1	HZY6-41100-040ZC. . . . .	F-3-10-1	HZY6-90753-000. . . . .	F-2-40		
HZY6-24122-000. . . . .	F-5-4	HZY6-41100-614ZC. . . . .	F-3-10-1	HZY6-90755-003. . . . .	F-2-41		
HZY6-24123-000. . . . .	F-5-5	HZY6-41101-020ZC. . . . .	F-3-3	HZY6-91051-003. . . . .	F-5-22		
HZY6-24124-000. . . . .	F-5-6	HZY6-41104-010. . . . .	F-3-6	HZY6-91052-003. . . . .	F-4-26		
HZY6-24166-000. . . . .	F-2-8	HZY6-41105-010. . . . .	F-3-7	HZY6-91055-004. . . . .	F-5-23		
HZY6-24218-000. . . . .	F-2-9	HZY6-41112-010. . . . .	F-4-13	HZY6-91251-003. . . . .	F-4-28		
HZY6-24310-000. . . . .	F-4-9	HZY6-41112-611. . . . .	F-4-13	HZY6-91301-003. . . . .	E-4-13		
HZY6-24320-000. . . . .	F-2-10	HZY6-41131-000. . . . .	F-4-16	HZY6-91302-003. . . . .	E-4-14		
HZY6-24320-610. . . . .	F-2-10	HZY6-41140-000. . . . .	F-5-7	HZY6-91303-003. . . . .	E-9-20-24		
HZY6-24343-000. . . . .	F-4-11	HZY6-41151-000. . . . .	F-5-8	HZY6-91304-010. . . . .	E-9-10-24		
HZY6-24610-000. . . . .	F-2-12	HZY6-41161-000. . . . .	F-5-9	HZY6-91305-003. . . . .	E-3-35		
HZY6-24612-020. . . . .	F-2-13	HZY6-41173-000. . . . .	F-10-11	HZY6-91351-003. . . . .	F-4-31		
HZY6-24614-000. . . . .	F-2-14	HZY6-41201-000ZC. . . . .	F-5-10	HZY6-91502-003. . . . .	E-9-35		
HZY6-24618-000. . . . .	F-2-16	HZY6-50100-000. . . . .	F-10-12	HZY6-91552-000. . . . .	F-4-34		
HZY6-24620-000. . . . .	F-2-18	HZY6-50167-000. . . . .	F-10-14	HZY6-91552-000. . . . .	FOP-10-1-11		
HZY6-24628-000. . . . .	F-2-19	HZY6-50168-003. . . . .	F-10-15	HZY6-91553-000. . . . .	F-8-20-19		
HZY6-24629-000ZA. . . . .	F-2-20	HZY6-50209-000. . . . .	F-10-17	HZY9-17315-000. . . . .	E-15-4		
HZY6-30410-000. . . . .	E-20-10-1	HZY6-56000-043. . . . .	F-11-10	HZY9-30419-003. . . . .	E-20-10-2		
HZY6-30530-003. . . . .	E-3-12	HZY6-56100-013. . . . .	F-11-11	HZY9-31207-H01 . . . . .	E-21-2		
HZY6-31110-000ZA. . . . .	E-5-12	HZY6-56118-000. . . . .	F-10-29	HZY9-31226-H01 . . . . .	E-21-19		
HZY6-31200-003. . . . .	E-21-1	HZY6-60180-003. . . . .	F-8-10-8	HZY9-31229-H01 . . . . .	E-21-8		
HZY6-31216-003. . . . .	E-21-4	HZY6-60185-003. . . . .	F-8-10-9	HZY9-31240-003. . . . .	E-21-12		
HZY6-31226-003. . . . .	E-21-7	HZY6-63102-010. . . . .	F-8-2	HZY9-31242-H01 . . . . .	E-21-13		
HZY6-31227-003. . . . .	E-21-7	HZY6-63144-000. . . . .	F-8-6	HZY9-31246-H01 . . . . .	E-21-14		
HZY6-31231-003. . . . .	E-21-9	HZY6-63205-000. . . . .	F-8-10-12	HZY9-31251-H01 . . . . .	E-21-23		
HZY6-31232-003. . . . .	E-21-9	HZY6-63212-000. . . . .	F-8-10-15	HZY9-56115-003. . . . .	F-11-15		
HZY6-31235-003. . . . .	E-21-10	HZY6-63223-000. . . . .	F-8-10-16	HZY9-56120-003. . . . .	F-11-19		
HZY6-31236-003. . . . .	E-21-11	HZY6-63225-000. . . . .	F-8-10-18	HZY9-90017-000. . . . .	E-15-18		
HZY6-31240-003. . . . .	E-21-12	HZY6-63240-000. . . . .	F-8-10-19	HZZ3-06240-R00 . . . . .	FOP-8-1		
HZY6-31242-003. . . . .	E-21-13	HZY6-63711-010ZC. . . . .	F-8-20-9	HZZ3-06240-R20 . . . . .	FOP-8-2-1		
HZY6-31630-003. . . . .	E-19-15	HZY6-63716-010ZC. . . . .	F-8-20-10	HZZ3-06240-R40 . . . . .	FOP-8-4-1		
HZY6-31636-010. . . . .	E-19-17	HZY6-63718-000. . . . .	F-8-20-11	HZZ3-06323-R20 . . . . .	FOP-6-1		
HZY6-31637-000. . . . .	E-19-18	HZY6-63719-000. . . . .	F-8-20-12	HZZ3-06323-R30 . . . . .	FOP-6-1-1		
HZY6-31638-003. . . . .	E-13-3	HZY6-82873-000. . . . .	F-8-20-13	HZZ3-06328-763. . . . .	FOP-11-1		
HZY6-31750-003. . . . .	E-19-22	HZY6-87117-640. . . . .	F-12-1	HZZ3-19277-000. . . . .	E-6-15		
HZY6-32100-070. . . . .	F-7-1	HZY6-87121-R00. . . . .	F-12-3	HZZ3-24800-R00 . . . . .	FOP-8-6-1		
HZY6-32101-000. . . . .	F-7-10-1	HZY6-87531-660. . . . .	F-12-9	HZZ3-24820-R11 . . . . .	FOP-8-13		
HZY6-32111-000. . . . .	E-14-15	HZY6-89216-000. . . . .	F-13-5	HZZ3-24820-R21 . . . . .	FOP-8-2-14		

## Note

## Note

## Note





**TOHATSU CORPORATION**

**Address : 5-4,3-chome,Azusawa,Itabashi-ku,  
TOKYO,174-0051 JAPAN**

**Phone : TOKYO (03)3966-3117**

**FAX : TOKYO (03)3966-0090**

**Website : [www.tohatsu.co.jp](http://www.tohatsu.co.jp)**

トーハツ船外機  
パーツ カタログ

**2016  
PARTS CATALOG**

**BFT 150A**

本 社 〒174-0051 東京都板橋区小豆沢3-5-4 03(3966)3116  
マリン九州 〒812-0892 福岡市博多区東那珂2-10-55 092(411)8770  
マリン関西 〒530-0043 大阪市北区天満1-8-27 06(6358)2971  
マリン関東 〒174-0051 東京都板橋区小豆沢3-5-4 03(3966)2222